



Generalitat de Catalunya
Departament d'Empresa i Coneixement
**Direcció General d'Energia, Seguretat
Industrial i Seguretat Minera**

Sub-direcció General de Seguretat Industrial
Servei d'Automòbils, Metrologia i Productes
Secció de Metrologia

José Luis García Sanz
RENAULT ESPAÑA COMERCIAL, S.A.
Carretera de Madrid, km 185
47008 VALLADOLID
(Valladolid)

ASUNTO: Preinstalación de aparatos taxímetros en vehículos automóviles (modificación 1ª).
Marca DACIA, gama LOGAN MCV, tipo SD.

Vista su entrada de documentos, de 3 de junio de 2019, sobre la modificación en el sistema de preinstalación de aparatos taxímetros de los vehículos marca DACIA, gama LOGAN MCV, tipo SD, con cualquier tipo de motorización y caja de cambios, y una vez analizados sus planteamientos, manifestarles que no vemos ningún inconveniente en llevar a cabo la modificación indicada.

Según consta en la documentación aportada, estos vehículos tomarán la señal taquimétrica del cable 47F que se localiza en la vía 13 del conector 261 (radio/navegador) localizado en la parte posterior del emplazamiento radio/navegador, en el salpicadero del vehículo.

La entidad RENAULT ESPAÑA COMERCIAL, S.A. deberá facilitar el nuevo esquema de preinstalación de aparatos taxímetros en los concesionarios oficiales DACIA, y facilitará el nuevo esquema de preinstalación para el conexionado de los aparatos taxímetros a las entidades reparadoras – instaladoras de aparatos taxímetros.

Les informamos que nuestro Servicio facilitará una copia del nuevo esquema a los responsables técnicos de las entidades de inspección técnica de vehículos, como Organismos autorizados de Verificación Metrológica de aparatos taxímetros.

Atentamente,

Esteve Aguilar Ramos

Jefe del Servicio de Automóviles, Metrología y Productos

Anexo: Memoria descriptiva de primera modificación de la preinstalación de aparatos taxímetros de los vehículos marca DACIA, gama LOGAN MCV, tipo SD.

Carrer Pamplona, 113
08018 Barcelona
Telèfon 93 553 80 36
Telefax 93 552 41 99



Doc. original signat per:
Esteve Aguilar Ramos
17/06/2019

Document electrònic garantit amb signatura electrònica. Podeu verificar la integritat
d'aquest document a l'adreça web csv.gencat.cat

Original electrònic / Còpia autèntica

CODI SEGUR DE VERIFICACIÓ



09QOA3FXTQJQ39AQXHFOLWOHFMDZFZNK4

Data creació còpia:
17/06/2019 09:21:19
Data caducitat còpia:
17/06/2022 00:00:00
Pàgina 1 de 49

GROUPE RENAULT	PROTOCOLO DE INSTALACIÓN DE TAXÍMETROS Tipo: SD MODELO: LOGAN MCV	Rev. 02
-----------------------	---	---------

PROTOCOLO DE INSTALACIÓN DE TAXIMETROS

VEHÍCULO: DACIA LOGAN MCV

Modelos:

Tipo	Modelo	Variante/Versión	Motor	Combustible	Potencia	Cambio	Parte fija Nº VIN
SD	LOGAN MCV	7SD?? / Todas	Todos	Todos	Todos	Manual	UU17SD
		07?? / Todas					UU1K52

Revisión 02:

- Actualizacion identificación modelos cubiertos por el presente protocolo

Fdo: José Luis García Sanz
Responsable de Homologaciones
RENAULT ESPAÑA COMERCIAL, S.A.

Rev. 02 - Abril 2019

Confidential C



Doc.original signat per:
Esteve Aguilar Ramos
17/06/2019

Document electrònic garantit amb signatura electrònica. Podeu verificar la integritat
d'aquest document a l'adreça web csv.gencat.cat

Original electrònic / Còpia autèntica

CODI SEGUR DE VERIFICACIÓ



09QOA3FXTOJQ39AQXHFOLWOHFMDZFZNK4

Data creació còpia:
17/06/2019 09:21:19
Data caducitat còpia:
17/06/2022 00:00:00
Pàgina 2 de 49

GROUPE RENAULT	PROTOCOLO DE INSTALACIÓN DE TAXÍMETROS Tipo: SD MODELO: DACIA LOGAN MCV	Rev. 02 1/8
-----------------------	---	----------------

ÍNDICE

1.	OBJETO DEL ESTUDIO	2
2.	CARACTERÍSTICAS DEL VEHÍCULO	2
3.	PREINSTALACIÓN DEL CONCESIONARIO	2
3.1	ELEMENTOS UTILIZADOS	2
3.1.1	MANGUERA BLINDADA DE SEÑAL	2
3.1.2	PRECINTOS	3
3.2	TOMA DE SEÑAL	4
3.3	TOMA DE ALIMENTACIÓN	4
4.	INSTALACIÓN DE LOS TALLERES AUTORIZADOS	5
4.1	CAJA ADAPTADORA DE SEÑAL	5
4.2	TAXÍMETROS	5
4.3	IMPRESORAS	7
4.4	MÓDULO TARIFARIO	7
4.5	ACCESORIOS	8
4.5.1	MÓDULO DE EMERGENCIAS	8
4.5.2	EMISORA DE RADIO	8

ANEXO A: PREINSTALACIÓN DEL CONCESIONARIO

ANEXO B: PROTOCOLO INSTALADOR TAXÍMETRO

Rev. 02 - Abril 2019



Doc. original signat per:
Esteve Aguilar Ramos
17/06/2019

Document electrònic garantit amb signatura electrònica. Podeu verificar la integritat
d'aquest document a l'adreça web csv.gencat.cat

Original electrònic / Còpia autèntica

CODI SEGUR DE VERIFICACIÓ



09QQA3FXTQJQ39AQXHFOLWOHFMDZFZNK4

Data creació còpia:
17/06/2019 09:21:19
Data caducitat còpia:
17/06/2022 00:00:00
Pàgina 3 de 49

GROUPE RENAULT	PROTOCOLO DE INSTALACIÓN DE TAXÍMETROS Tipo: SD MODELO: DACIA LOGAN MCV	Rev. 02 2/8
-----------------------	---	----------------

1. **OBJETO DEL ESTUDIO**

El presente informe técnico define la preinstalación de taxímetros del fabricante **DACIA** y las directrices de la instalación de los taxímetros por los talleres autorizados sobre el vehículo **DACIA LOGAN MCV**.

El fabricante se encargará de preparar la toma de señal de velocidad y la toma de alimentación eléctrica de corriente continua 12 V para que un taller autorizado realice el montaje de los componentes que configuran el taxímetro y sus accesorios (caja adaptadora de señal, taxímetro, etc.).

En el Anexo A se definen todos los pasos necesarios para la preinstalación del fabricante.

En el Anexo B se define por dónde deben discurrir los cables y el emplazamiento de los componentes propios de un taxi de acuerdo con las indicaciones del fabricante del vehículo, así como con el Reglamento ECE R21, la Directiva CEE 78/317 el Reglamento General de Vehículos, a instalar por los talleres autorizados para dicho fin.

2. **CARACTERÍSTICAS DEL VEHÍCULO**

Los vehículos de la marca **DACIA**, con denominación comercial **DACIA LOGAN MCV**, se encuentran homologados según tipo **SD**, y contraseña de homologación **e2*2001/116*0314**.

3. **PREINSTALACIÓN DEL CONCESIONARIO**

El concesionario debe realizar la preparación de la toma de señal con su correspondiente precintado y la toma de alimentación.

A continuación, se detallan los elementos necesarios para dicha preinstalación y se describe a modo general cómo extraer la señal y la alimentación, así como su precintado.

3.1 **ELEMENTOS UTILIZADOS**

3.1.1 **Manguera blindada de señal**



Rev. 02 - Abril 2019



Doc. original signat per:
Esteve Aguilar Ramos
17/06/2019

Document electrònic garantit amb signatura electrònica. Podeu verificar la integritat d'aquest document a l'adreça web csv.gencat.cat

Original electrònic / Còpia autèntica

CODI SEGUR DE VERIFICACIÓ



09QOA3FXTQJQ39AQXHFOLWOHFMDZFZNK4

Data creació còpia:
17/06/2019 09:21:19
Data caducitat còpia:
17/06/2022 00:00:00
Pàgina 4 de 49

GROUPE RENAULT	PROTOCOLO DE INSTALACIÓN DE TAXÍMETROS	Rev. 02
	Tipo: SD MODELO: DACIA LOGAN MCV	3/8

PIN	COLOR	FUNCIÓN
1	Verde	Señal
2	Rojo	Positivo
3	Azul ó blanco	Oscilador
4	Negro ó marrón	Masa

La manguera lleva en su interior lleva 4 cables: rojo, azul o blanco, verde y negro o marrón de sección 0,25 mm. Para las instalaciones en vehículos de la marca **DACIA**, sólo se utiliza el **cable verde** que es el de señal, para la caja adaptadora.

Manguera blindada con casquillos remachados para caja adaptadora de impulsos de taxímetros de aproximadamente 2 m. de largo. Alambre corrugado de 8 mm de diámetro, distancia entre máximos de hélice inferior a 3 mm, resistencia a la tracción 3.200 kg/cm.

El material de la manguera es de VINPLAST TM10 VINKE con recubrimiento de plástico. El terminal para funda es de material F-811 acabado pavonado.

3.1.2 Precintos



El precinto a instalar por los concesionarios será del tipo Roto-Tool / Roto-Seal, con las siguientes características:

Numeración: CONCESIONARIO XXXXXXXXX, donde XXXXXXXX es un número correlativo.

Cada marca de taxímetro utilizará a su vez este tipo de precintos con la denominación correspondiente a cada marca.

El precinto se situará en una zona de fácil acceso y visibilidad de cara a futuras inspecciones en la ITV.

Todos los precintos deben de cumplir los requisitos establecidos en el Anexo III del Real Decreto 244/2016, de 3 de junio, por el que se desarrolla la Ley 32/2014, de 22 de diciembre, de Metrología.

Rev. 02 - Abril 2019



Doc.original signat per:
Esteve Aguilar Ramos
17/06/2019

Document electrònic garantit amb signatura electrònica. Podeu verificar la integritat d'aquest document a l'adreça web csv.gencat.cat

Original electrònic / Còpia autèntica

CODI SEGUR DE VERIFICACIÓ



09QOA3FXTQJQ39AQXHFOLWOHFMDZFZNK4

Data creació còpia:
17/06/2019 09:21:19
Data caducitat còpia:
17/06/2022 00:00:00
Pàgina 5 de 49

GROUPE RENAULT	PROTOCOLO DE INSTALACIÓN DE TAXÍMETROS Tipo: SD MODELO: DACIA LOGAN MCV	Rev. 02 4/8
-----------------------	---	----------------

3.2 TOMA DE SEÑAL

Punto de toma de la señal:

Se realizará sobre el cable (código de unión 47F), que se localiza en la vía 13 del conector 261 (radio/navegador).

Los datos de la señal se corresponden con la velocidad de las ruedas del eje delantero (motriz) del vehículo.

Cableado de toma de señal a la caja adaptadora de señal y conexiones:

*La señal se transmite mediante cable corrugado con 4 cables, donde se utilizará **únicamente** el **cable verde**.*

El terminal con el cable con la señal se dejará disponible sobre la caja de fusibles, donde se conectará posteriormente a la caja adaptadora.

Precinto de la toma de señal:

Se precintará la tapa de la consola central del salpicadero

Para más detalle, ver apartados 1, 2 y 3 del Anexo A y certificado de señal adjunto.

3.3 TOMA DE ALIMENTACIÓN

La alimentación se obtendrá directamente de los bornes de la batería.

La señal de alimentación es de corriente continua y de valor 12 V.

Para la toma de alimentación se utilizará dos cables estándar (color rojo y negro) de sección 1,5 mm, del tipo que se muestra:

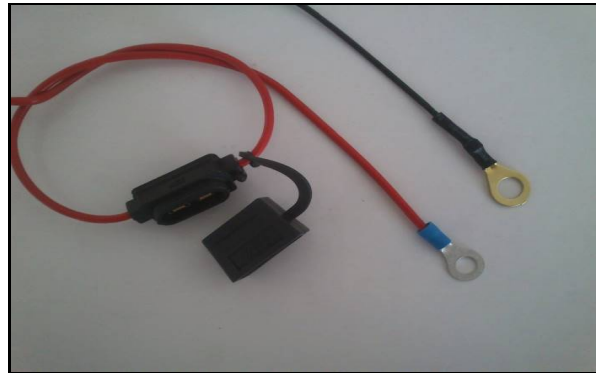

Ambos cables irán enfundados en un cable de material plástico autoextinguible.

En el apartado 2 del Anexo B se detalla dicha toma de alimentación.

Rev. 02 - Abril 2019



Doc. original signat per:
Esteve Aguilar Ramos
17/06/2019

Document electrònic garantit amb signatura electrònica. Podeu verificar la integritat d'aquest document a l'adreça web csv.gencat.cat

Original electrònic / Còpia autèntica

CODI SEGUR DE VERIFICACIÓ



09QOA3FXTOJQ39AQXHFOLWOHFMDFZNK4

Data creació còpia:
17/06/2019 09:21:19
Data caducitat còpia:
17/06/2022 00:00:00
Pàgina 6 de 49

GROUPE RENAULT	PROTOCOLO DE INSTALACIÓN DE TAXÍMETROS	Rev. 02
	Tipo: SD MODELO: DACIA LOGAN MCV	5/8

4. **INSTALACIÓN DE LOS TALLERES AUTORIZADOS**

4.1 **CAJA ADAPTADORA DE SEÑAL**

La caja adaptadora de señal irá situada en la caja de fusibles, cercana al volante en el lado del conductor.

4.2 **TAXÍMETROS**

Son aptos para instalarse taxímetros tipo tablero y de retrovisor, excluyéndose los taxímetros de techo. Todos ellos pueden disponer de periféricos en caso de no llevarlos integrados, tales como impresoras, lector de tarjetas de crédito, etc.

A continuación, se detalla a modo de ejemplo diferentes tipos de taxímetros instalables. Todos ellos son de **señal analógica**. En caso de existir, se podrán incluir otros taxímetros de tablero y retrovisor siempre y cuando cumplan con la normativa y puedan ubicarse dentro de los límites que se describen en el presente informe.

- **Taxímetros de tablero sin impresora integrada:**



Taxímetro de tablero simple. Éste incluye únicamente el monitor. Deben disponer y ser compatibles con impresoras periféricas.



Taxímetro de tablero con monitor y terminal punto de venta en un solo módulo. Éstos deben disponer y ser compatibles con impresoras periféricas.

Rev. 02 - Abril 2019



Doc.original signat per:
Esteve Aguilar Ramos
17/06/2019

Document electrònic garantit amb signatura electrònica. Podeu verificar la integritat d'aquest document a l'adreça web csv.gencat.cat

Original electrònic / Còpia autèntica

CODI SEGUR DE VERIFICACIÓ



09QOA3FXTOJQ39AQXHFOLWOHFMDZFZNK4

Data creació còpia:
17/06/2019 09:21:19
Data caducitat còpia:
17/06/2022 00:00:00
Pàgina 7 de 49

GROUPE RENAULT	PROTOCOLO DE INSTALACIÓN DE TAXÍMETROS	Rev. 02
	Tipo: SD MODELO: DACIA LOGAN MCV	6/8

- **Taxímetros de tablero con impresora integrada:**



Taxímetro de tablero con monitor, impresora y terminal punto de venta en un solo módulo.



Taxímetro de tablero con monitor e impresora en un solo módulo.



Taxímetro de tablero con monitor, impresora y terminal punto de venta en un solo módulo. Este tipo de taxímetro incluye otro **módulo** que corresponde al de **emergencias** y en el que se integra la caja adaptadora de señal.

- **Taxímetros de espejo**



Taxímetro de espejo completamente integrado en el interior del espejo retrovisor original del vehículo. Éstos deben disponer y ser compatibles con impresoras periféricas.



Taxímetro de espejo superpuesto al espejo original del vehículo. Éstos deben disponer y ser compatibles con impresoras periféricas.

Rev. 02 - Abril 2019



Doc.original signat per:
Esteve Aguilar Ramos
17/06/2019

Document electrònic garantit amb signatura electrònica. Podeu verificar la integritat d'aquest document a l'adreça web csv.gencat.cat

Original electrònic / Còpia autèntica

CODI SEGUR DE VERIFICACIÓ



09QOA3FXTQJQ39AQXHFOFWHFMDZFZK4

Data creació còpia:
17/06/2019 09:21:19
Data caducitat còpia:
17/06/2022 00:00:00
Pàgina 8 de 49

GROUPE RENAULT	PROTOCOLO DE INSTALACIÓN DE TAXÍMETROS Tipo: SD MODELO: DACIA LOGAN MCV	Rev. 02 7/8
-----------------------	---	----------------

Todos ellos tendrán que cumplir con la siguiente reglamentación:

- **Directiva 95/54/CE** de la Comisión de 31 de octubre de 1995, en su enmienda 2004/104/CE o superior, por la que se adapta al progreso técnico la Directiva 72/245/CEE del Consejo relativa a la aproximación de las legislaciones de los Estados miembros sobre la supresión de parásitos radioeléctricos producidos por los motores de encendido con los que están equipados los vehículos a motor y por la que se modifica la Directiva 70/156/CEE del Consejo relativa a la aproximación de las legislaciones de los Estados miembros sobre la homologación de los vehículos a motor y de sus remolques.
- **Orden ITC/3709/2006**, de 22 de noviembre, por la que se regula el control metrológico del Estado sobre los aparatos taxímetros.

Además, deberán de cumplir con las prescripciones técnicas dispuestas en el Reglamento ECE R21, en lo relativo al acondicionamiento interior de los vehículos automóviles.

4.3 **IMPRESORAS**

Para los taxímetros que no dispongan de impresora integrada, ésta irá dispuesta en el extremo izquierdo delantero del interior del habitáculo (ver apartado 5.2 del Anexo B).

Deberá cumplir con lo indicado en la **Directiva 95/54/CE** de la Comisión de 31 de octubre de 1995, en su enmienda 2004/104/CE o superior, por la que se adapta al progreso técnico la Directiva 72/245/CEE del Consejo relativa a la aproximación de las legislaciones de los Estados miembros sobre la supresión de parásitos radioeléctricos producidos por los motores de encendido con los que están equipados los vehículos a motor y por la que se modifica la Directiva 70/156/CEE del Consejo relativa a la aproximación de las legislaciones de los Estados miembros sobre la homologación de los vehículos a motor y de sus remolques.

4.4 **MÓDULO TARIFARIO**

La ubicación del módulo tarifario y su sistema de fijación dependerá de las prescripciones de la Comunidad Autónoma donde se vaya a prestar servicio de taxi. Las ubicaciones inicialmente previstas son atornillado y centrado sobre el eje longitudinal del vehículo, a una distancia de 370 mm del parabrisas, o mediante placa imantada desplazado a la derecha a unos 200 mm del eje longitudinal del vehículo y a la misma distancia del parabrisas del caso anterior.

En caso de centrado y atornillado, el cable de alimentación del módulo discurrirá por el interior del montante lateral izquierdo del parabrisas hasta la caja adaptadora de señal. En caso de lateral e imantado, se pasará por el vierte aguas del marco lateral derecho del parabrisas hasta la caja de adaptación de señal.

Todos los módulos instalados deberán cumplir la **Directiva 95/54/CE** de la Comisión de 31 de octubre de 1995, en su enmienda 2004/104/CE o superior, por la que se adapta al progreso técnico la Directiva 72/245/CEE del Consejo relativa a la aproximación de las legislaciones de los Estados miembros sobre la supresión de parásitos radioeléctricos producidos por los motores de encendido con los que están equipados los vehículos a motor y por la que se modifica la Directiva 70/156/CEE del Consejo relativa a la aproximación de las legislaciones de los Estados miembros sobre la homologación de los vehículos a motor y de sus remolques.

Para más detalle, ver apartado 10 del Anexo B.

Rev. 02 - Abril 2019



Doc.original signat per:
Esteve Aguilar Ramos
17/06/2019

Document electrònic garantit amb signatura electrònica. Podeu verificar la integritat d'aquest document a l'adreça web csv.gencat.cat

Original electrònic / Còpia autèntica

CODI SEGUR DE VERIFICACIÓ



09QOA3FXTQJQ39AQXHFOLWOHFMDZFZNK4

Data creació còpia:
17/06/2019 09:21:19
Data caducitat còpia:
17/06/2022 00:00:00
Pàgina 9 de 49

GROUPE RENAULT	PROTOCOLO DE INSTALACIÓN DE TAXÍMETROS Tipo: SD MODELO: DACIA LOGAN MCV	Rev. 02 8/8
-----------------------	---	----------------

4.5 ACCESORIOS

4.5.1 Módulo de emergencias

El módulo de emergencias en su caso irá situado debajo del asiento del piloto (ver apartado 11.1 del Anexo B).

4.5.2 Emisora de radio

La emisora de radio en su caso irá situada en la zona central inferior del salpicadero (ver apartado 11.2 del Anexo B).

GENERALITAT DE CATALUNYA

Rev. 02 - Abril 2019



Doc. original signat per:
Esteve Aguilar Ramos
17/06/2019

Document electrònic garantit amb signatura electrònica. Podeu verificar la integritat d'aquest document a l'adreça web csv.gencat.cat

Original electrònic / Còpia autèntica

CODI SEGUR DE VERIFICACIÓ



09QOA3FXTQJQ39AQXHFOLWOHFMDFZNK4

Data creació còpia:
17/06/2019 09:21:19
Data caducitat còpia:
17/06/2022 00:00:00
Pàgina 10 de 49

GROUPE RENAULT

PROTOCOLO DE INSTALACIÓN DE TAXÍMETROS
Tipo: **SD**
MODELO: **DACIA LOGAN MCV**

ANEXO A
Rev. 02
1/6

ANEXO A:
PREINSTALACIÓN DEL CONCESIONARIO

Rev. 02 - Abril 2019



Doc. original signat per:
Esteve Aguilar Ramos
17/06/2019

Document electrònic garantit amb signatura electrònica. Podeu verificar la integritat
d'aquest document a l'adreça web csv.gencat.cat

Original electrònic / Còpia autèntica

CODI SEGUR DE VERIFICACIÓ



09QOA3FXTOJQ39AQXHFOLWOHFMDFZNK4

Data creació còpia:
17/06/2019 09:21:19
Data caducitat còpia:
17/06/2022 00:00:00
Pàgina 11 de 49

GROUPE RENAULT	PROTOCOLO DE INSTALACIÓN DE TAXÍMETROS	ANEXO A
	Tipo: SD MODELO: DACIA LOGAN MCV	Rev. 02 2/6

A. PREINSTALACIÓN DEL CONCESIONARIO

1. EMPLAZAMIENTO DE LOS ELEMENTOS SUJETOS A INTERVENCIÓN

La señal se extraerá de la parte posterior del emplazamiento de la radio/navegador, sobre el cable (código de unión 47F). Se deberá acceder a la vía 13 del conector 261 (radio/navegador).



Fig. 1.1. Vista de la ubicación del panel de la radio

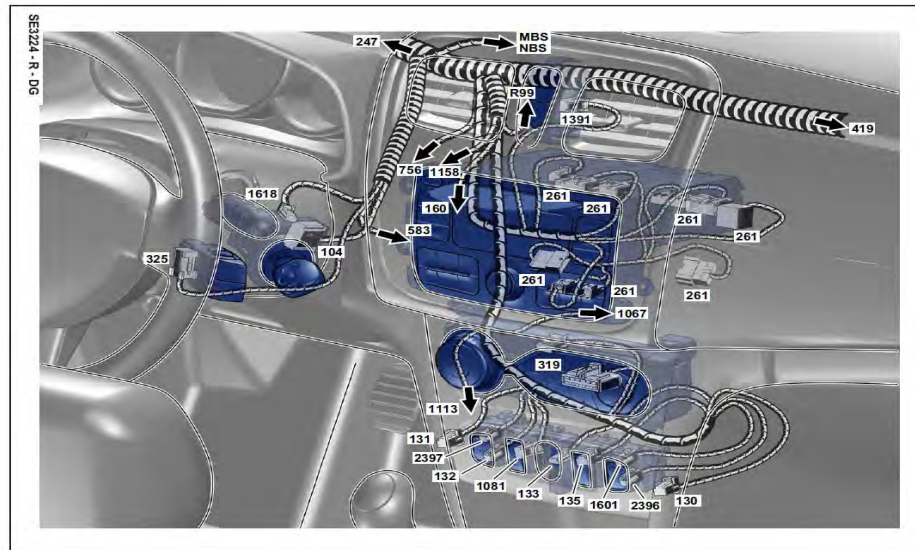

Fig. 1.2. Esquema de conectores

Rev. 02 - Abril 2019



Doc. original signat per:
Esteve Aguilar Ramos
17/06/2019

Document electrònic garantit amb signatura electrònica. Podeu verificar la integritat d'aquest document a l'adreça web csv.gencat.cat

Original electrònic / Còpia autèntica

CODI SEGUR DE VERIFICACIÓ



09QOA3FXTQJQ39AQXHFOFWOHFMDZFZNK4

Data creació còpia:
17/06/2019 09:21:19
Data caducitat còpia:
17/06/2022 00:00:00
Pàgina 12 de 49

GROUPE RENAULT	PROTOCOLO DE INSTALACIÓN DE TAXÍMETROS	ANEXO A
	Tipo: SD	Rev. 02
	MODELO: DACIA LOGAN MCV	3/6

La alimentación se obtendrá directamente de los bornes de la **batería**.



Fig. 1.3. Vista del alojamiento motor. Ubicación de la batería.

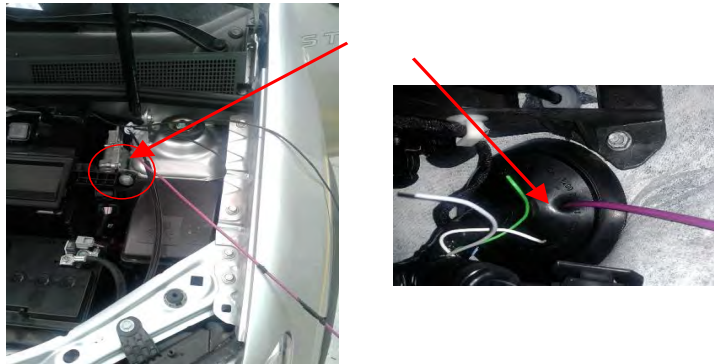

Fig. 1.4. Vista de la ubicación del pasamuros.

La instalación accederá al habitáculo a través del **pasamuros** que existe para el paso desde el compartimento motor.

Rev. 02 - Abril 2019



Doc. original signat per:
Esteve Aguilar Ramos
17/06/2019

Document electrònic garantit amb signatura electrònica. Podeu verificar la integritat d'aquest document a l'adreça web csv.gencat.cat

Original electrònic / Còpia autèntica

CODI SEGUR DE VERIFICACIÓ



09QOA3FXTQJQ39AQXHFOFWOHFMDZFZK4

Data creació còpia:
17/06/2019 09:21:19
Data caducitat còpia:
17/06/2022 00:00:00
Pàgina 13 de 49

GROUPE RENAULT	PROTOCOLO DE INSTALACIÓN DE TAXÍMETROS Tipo: SD MODELO: DACIA LOGAN MCV	ANEXO A Rev. 02 4/6
-----------------------	---	---------------------------

La instalación con el cable de señal se hará llegar a la **caja de fusibles** próxima al volante.

Retirar tapa lateral
caja fusibles



Fig. 1.5. Vista de la ubicación de la caja de fusibles

Rev. 02 - Abril 2019



Doc. original signat per:
Esteve Aguilar Ramos
17/06/2019

Document electrònic garantit amb signatura electrònica. Podeu verificar la integritat
d'aquest document a l'adreça web csv.gencat.cat

Original electrònic / Còpia autèntica

CODI SEGUR DE VERIFICACIÓ



09QOA3FXTOJQ39AQXHFOLWOHFMDZFZNK4

Data creació còpia:
17/06/2019 09:21:19
Data caducitat còpia:
17/06/2022 00:00:00
Pàgina 14 de 49

GROUPE RENAULT	PROTOCOLO DE INSTALACIÓN DE TAXÍMETROS	ANEXO A
	Tipo: SD	Rev. 02
	MODELO: DACIA LOGAN MCV	5/6

2. **CONEXIÓN DE LA TOMA DE SEÑAL DE VELOCIDAD**

La señal se extraerá de la parte posterior del emplazamiento de la radio. Se deberá acceder al conector 261 (blanco de 24 pin), y conectar la señal en la vía número 13 (en la imagen cable color verde).

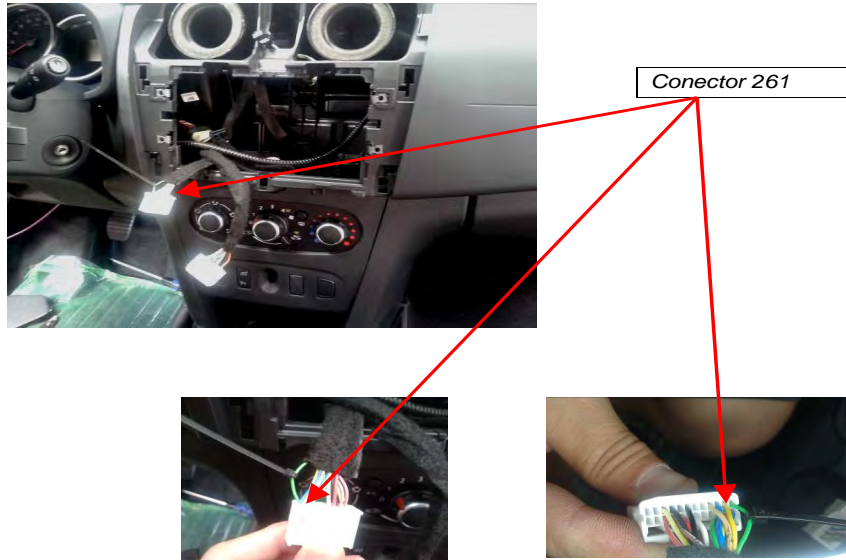

Fig. 2.1. Vista de la ubicación del conector 261.

Rev. 02 - Abril 2019



Doc.original signat per:
Esteve Aguilar Ramos
17/06/2019

Document electrònic garantit amb signatura electrònica. Podeu verificar la integritat d'aquest document a l'adreça web csv.gencat.cat

Original electrònic / Còpia autèntica

CODI SEGUR DE VERIFICACIÓ



09QOA3FXTOJQ39AQXHFOFWOHFMDZFZNK4

Data creació còpia:
17/06/2019 09:21:19
Data caducitat còpia:
17/06/2022 00:00:00
Pàgina 15 de 49

GROUPE RENAULT	PROTOCOLO DE INSTALACIÓN DE TAXÍMETROS Tipo: SD MODELO: DACIA LOGAN MCV	ANEXO A Rev. 02 6/6
-----------------------	---	---------------------------

3. **PRECINTADO DE LA TOMA DE SEÑAL**

Se empleará cable de precinto coarrugado para rodear el salpicadero y la tapa de la consola central.

Se deberá practicar dos orificios para el cable del precinto, uno en el *salpicadero* y otro en la *consola central*. El precinto será fácilmente apreciable.



Fig. 3.1. Vista de la disposición del precintado de la consola central, Fabricante

Todos los precintos deberán de cumplir los requisitos establecidos en el Anexo III del Real Decreto 244/2016, de 3 de junio, por el que se desarrolla la Ley 32/2014, de 22 de diciembre, de Metrología.

Rev. 02 - Abril 2019



Doc.original signat per:
Esteve Aguilar Ramos
17/06/2019

Document electrònic garantit amb signatura electrònica. Podeu verificar la integritat d'aquest document a l'adreça web csv.gencat.cat

Original electrònic / Còpia autèntica

CODI SEGUR DE VERIFICACIÓ



09QOA3FXTOJQ39AQXHFOFMDZFZNK4

Data creació còpia:
17/06/2019 09:21:19
Data caducitat còpia:
17/06/2022 00:00:00
Pàgina 16 de 49

GROUPE RENAULT	PROTOCOLO DE INSTALACIÓN DE TAXÍMETROS	ANEXO A
	Tipo: SD MODELO: DACIA LOGAN MCV	Rev. 02 7/6

4. **PASO DE CABLES HASTA EL PUNTO DE CONEXIÓN.**

La manguera blindada que conduce el cable de señal desde el conector alojado tras la radio, cruzará el salpicadero hasta el lado izquierdo (conductor).



Paso cableado por el salpicadero hasta caja de fusibles



Ubicación caja de fusibles

Fig. 4.1. Vista del paso de cables correspondiente a la toma de señal, salpicadero.

Una vez finalizada la instalación, se comprobará el correcto funcionamiento de la señal del conector 261.

Rev. 02 - Abril 2019



Doc.original signat per:
Esteve Aguilar Ramos
17/06/2019

Document electrònic garantit amb signatura electrònica. Podeu verificar la integritat d'aquest document a l'adreça web csv.gencat.cat

Original electrònic / Còpia autèntica

CODI SEGUR DE VERIFICACIÓ



09QOA3FXTQJQ39AQXHFOLWOHFMDZFZNK4

Data creació còpia:
17/06/2019 09:21:19
Data caducitat còpia:
17/06/2022 00:00:00
Pàgina 17 de 49

GROUPE RENAULT

PROTOCOLO DE INSTALACIÓN DE TAXÍMETROS

Tipo: **SD**

MODELO: **DACIA LOGAN MCV**

ANEXO B

Rev. 02

1/32

ANEXO B:
PROTOCOLO INSTALADOR TAXÍMETRO

Rev. 02 - Abril 2019



Doc. original signat per:
Esteve Aguilar Ramos
17/06/2019

Document electrònic garantit amb signatura electrònica. Podeu verificar la integritat
d'aquest document a l'adreça web csv.gencat.cat

Original electrònic / Còpia autèntica

CODI SEGUR DE VERIFICACIÓ



09QOA3FXTQJQ39AQXHFOLWOHFMDFZNK4

Data creació còpia:
17/06/2019 09:21:19
Data caducitat còpia:
17/06/2022 00:00:00
Pàgina 18 de 49

C. **PROTOCOLO INSTALADOR TAXÍMETRO**

1. **ESQUEMA DE CONEXIONES**

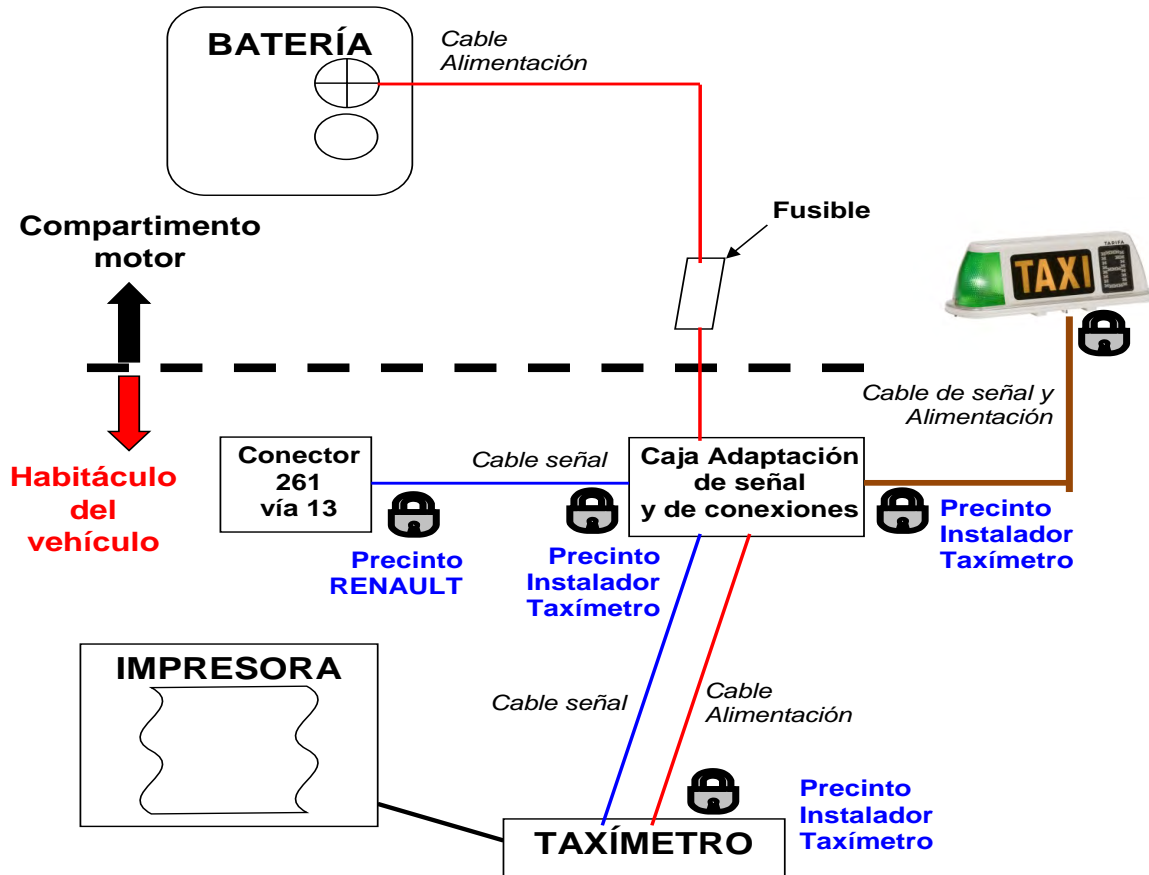

Fusible: Variable según el elemento a conectar, valor marcado por el fabricante del elemento o dispositivo.

Fig. 1.1. Esquema general orientativo de la conexión entre equipos.

En este esquema se indica a título orientativo los diferentes equipos y las conexiones entre ellos, indicando claramente cuál es la preinstalación del concesionario.

Rev. 02 - Abril 2019



Doc. original signat per:
Esteve Aguilar Ramos
17/06/2019

Document electrònic garantit amb signatura electrònica. Podeu verificar la integritat d'aquest document a l'adreça web csv.gencat.cat

Original electrònic / Còpia autèntica

CODI SEGUR DE VERIFICACIÓ



09QOA3FXTQJQ39AQXHFOHFMDFZNK4

Data creació còpia:
17/06/2019 09:21:19
Data caducitat còpia:
17/06/2022 00:00:00
Pàgina 19 de 49

GROUPE RENAULT	PROTOCOLO DE INSTALACIÓN DE TAXÍMETROS Tipo: SD MODELO: DACIA LOGAN MCV	ANEXO B Rev. 02 3/32
-----------------------	---	----------------------------

2. **CONEXIÓN DEL CABLE DE ALIMENTACIÓN**

La alimentación se obtendrá directamente de los bornes de la **batería**.

Se dispondrá de dos cables, uno de ellos con un fusible exterior de protección incorporado conectados a los bornes de la **batería**.

Se pasará el conductor que dará alimentación a los distintos componentes a través del pasamuros que comunica el compartimento motor con el interior del vehículo.



Fig. 2.1. Vista del fusible exterior

Rev. 02 - Abril 2019



Doc. original signat per:
Esteve Aguilar Ramos
17/06/2019

Document electrònic garantit amb signatura electrònica. Podeu verificar la integritat d'aquest document a l'adreça web csv.gencat.cat

Original electrònic / Còpia autèntica

CODI SEGUR DE VERIFICACIÓ



09QOA3FXTOJQ39AQXHFOLWOHFMDZFZNK4

Data creació còpia:
17/06/2019 09:21:19
Data caducitat còpia:
17/06/2022 00:00:00
Pàgina 20 de 49

3. **EMPLAZAMIENTO DE LA CAJA CONVERSOR-ADAPTADOR**

Los talleres autorizados instalarán el Conversor-Adaptador de impulsos del taxímetro, así como los precintados correspondientes. Dicho adaptador convierte la señal procedente del conector 261 ubicado tras la radio. El adaptador conversor (caja de conexiones) **se instalará en la caja de fusibles ubicada próxima al volante** del vehículo (parte delantera izquierda, lado conductor).

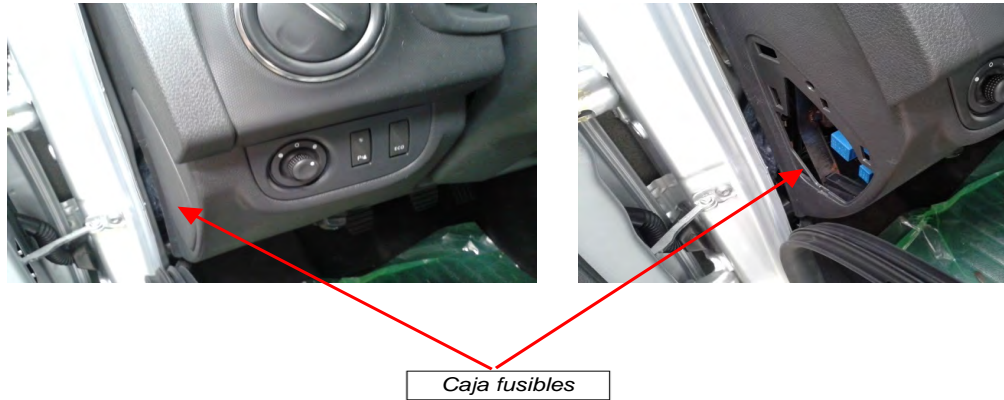

Fig. 3.1. Vista de la caja de fusibles, donde se ubicará a la caja adaptadora de conexiones.

Los cables de alimentación procedentes de la batería **discurrirán por el interior del salpicadero, una vez superado el pasamuros, hasta la caja de fusibles.**

El cable de señal procedente del conector 261 también **discurrirá por el interior del salpicadero** hasta la posición de la caja adaptadora de señal.

Rev. 02 - Abril 2019



Doc.original signat per:
Esteve Aguilar Ramos
17/06/2019

Document electrònic garantit amb signatura electrònica. Podeu verificar la integritat d'aquest document a l'adreça web csv.gencat.cat

Original electrònic / Còpia autèntica

CODI SEGUR DE VERIFICACIÓ



09QQA3FXTQJQ39AQXHFOHFMDFZNK4

Data creació còpia:
17/06/2019 09:21:19
Data caducitat còpia:
17/06/2022 00:00:00
Pàgina 21 de 49

GROUPE RENAULT	PROTOCOLO DE INSTALACIÓN DE TAXÍMETROS Tipo: SD MODELO: DACIA LOGAN MCV	ANEXO B Rev. 02 5/32
-----------------------	---	----------------------------

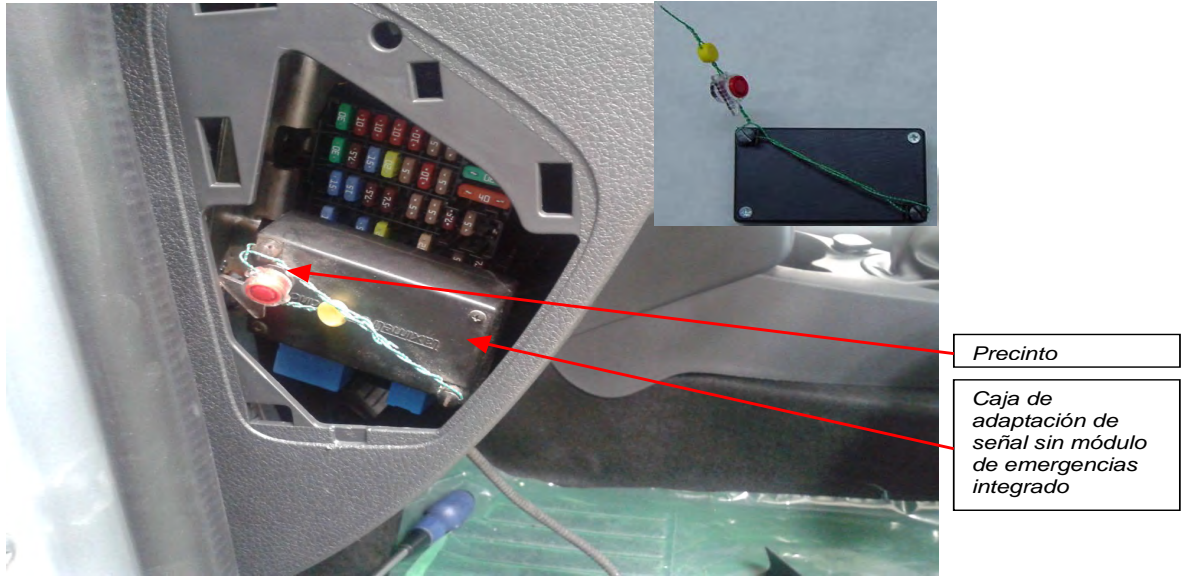



Fig. 3.2. Vistas de la caja adaptadora de señal y detalle del precinto.

Todos los precintos deben de cumplir los requisitos establecidos en el Anexo III del Real Decreto 244/2016, de 3 de junio, por el que se desarrolla la Ley 32/2014, de 22 de diciembre, de Metrología.

Rev. 02 - Abril 2019

	Doc.original signat per: Esteve Aguilar Ramos 17/06/2019	Document electrònic garantit amb signatura electrònica. Podeu verificar la integritat d'aquest document a l'adreça web csv.gencat.cat Original electrònic / Còpia autèntica CODI SEGUR DE VERIFICACIÓ  09QQA3FXTQJQ39AQXHFOFMDZFZNK4	Data creació còpia: 17/06/2019 09:21:19 Data caducitat còpia: 17/06/2022 00:00:00 Pàgina 22 de 49
--	--	--	---

4. **CONEXIÓN DEL CONECTOR 216 Y DE LA BATERÍA A LA CAJA ADAPTADORA DE SEÑAL, TAXÍMETRO E IMPRESORA**

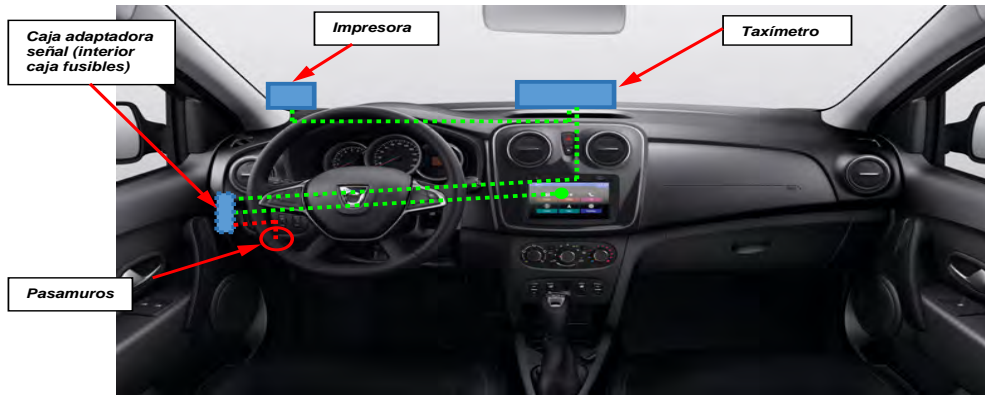

Fig. 4.1. Esquema orientativo de las conexiones.

El cable de señal (verde) va introducido en el interior de un cable corrugado. El cable de alimentación (rojo) discurrirá junto al cable corrugado.

El recorrido de los cables desde la batería a la caja adaptadora de señal se realizará a través del pasamuros, situado en la parte izquierda superior detrás de la columna de dirección, recorriendo la parte frontal del vehículo hasta llegar a dicho pasamuros y ya en el habitáculo interior **por debajo de la dirección** y por **el tablero**.

El recorrido de la manguera entre el conector 261 y la caja adaptadora de señal se realizará **por la parte interior del salpicadero**.

Rev. 02 - Abril 2019

GENERALITAT DE CATALUNYA



Doc. original signat per:
Esteve Aguilar Ramos
17/06/2019

Document electrònic garantit amb signatura electrònica. Podeu verificar la integritat d'aquest document a l'adreça web csv.gencat.cat

Original electrònic / Còpia autèntica

CODI SEGUR DE VERIFICACIÓ



09QOA3FXTQJQ39AQXHFOHFMDFZNK4

Data creació còpia:
17/06/2019 09:21:19
Data caducitat còpia:
17/06/2022 00:00:00
Pàgina 23 de 49

GROUPE RENAULT	PROTOCOLO DE INSTALACIÓN DE TAXÍMETROS Tipo: SD MODELO: DACIA LOGAN MCV	ANEXO B Rev. 02 7/32
-----------------------	---	----------------------------

5. **INSTALACIÓN DEL TAXÍMETRO E IMPRESORA**

5.1 **ZONA DE EMPLAZAMIENTO DEL TAXÍMETRO**

El taxímetro se deberá situar en la zona central del salpicadero, de manera que no impida al conductor la **visibilidad del navegador** (en aquellos vehículos que dispongan del mismo), que **no interfiera** en la **zona del AIRBAG** del copiloto y sea **visible para los pasajeros**. A continuación, se muestra la zona permitida para la disposición del taxímetro y la vista desde la zona del conductor.



Fig. 5.1. Vista de la zona permitida para la instalación del taxímetro.

Rev. 02 - Abril 2019



Doc.original signat per:
Esteve Aguilar Ramos
17/06/2019

Document electrònic garantit amb signatura electrònica. Podeu verificar la integritat d'aquest document a l'adreça web csv.gencat.cat

Original electrònic / Còpia autèntica

CODI SEGUR DE VERIFICACIÓ



09QOA3FXTQJQ39AQXHFOFWOHFMDZFZK4

Data creació còpia:
17/06/2019 09:21:19
Data caducitat còpia:
17/06/2022 00:00:00
Pàgina 24 de 49

GROUPE RENAULT	PROTOCOLO DE INSTALACIÓN DE TAXÍMETROS Tipo: SD MODELO: DACIA LOGAN MCV	ANEXO B Rev. 02 8/32
-----------------------	---	----------------------------

5.2 EMPLAZAMIENTO PARA TAXÍMETROS SIN IMPRESORA INTEGRADA

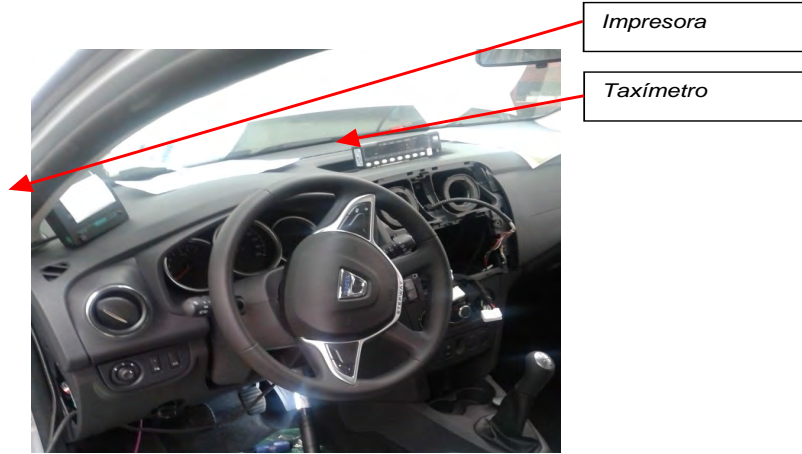

Fig. 5.2. Vistas de la disposición del taxímetro y la impresora.

Rev. 02 - Abril 2019



Doc.original signat per:
Esteve Aguilar Ramos
17/06/2019

Document electrònic garantit amb signatura electrònica. Podeu verificar la integritat
d'aquest document a l'adreça web csv.gencat.cat

Original electrònic / Còpia autèntica

CODI SEGUR DE VERIFICACIÓ



09QOA3FXTQJQ39AQXHFOLWOHFMDFZNK4

Data creació còpia:
17/06/2019 09:21:19
Data caducitat còpia:
17/06/2022 00:00:00
Pàgina 25 de 49

GROUPE RENAULT	PROTOCOLO DE INSTALACIÓN DE TAXÍMETROS Tipo: SD MODELO: DACIA LOGAN MCV	ANEXO B Rev. 02 9/32
-----------------------	---	----------------------------

6. **INSTRUCCIONES DEL FABRICANTE PARA EL DESMONTAJE DE LOS PANELES INTERIORES**

CONJUNTOSALPICADERO:EXTRACCIÓN-REPOSICIÓN



Nota, uno o más avisos están presentes en este procedimiento



IMPORTANTE

Para evitar cualquier riesgo de dañar los sistemas, aplicar las instrucciones de seguridad y limpieza y las recomendaciones fundamentales antes de efectuar cualquier reparación:

- [Airbag y pretensores : Precauciones para la reparación](#) .
- [Vehículo : Precauciones para la reparación](#) .

Emplazamiento y características (pares de apriete, piezas que siempre deben sustituirse, etc.)[Conjunto salpicadero : Despiece](#) .

EXTRACCIÓN

1. ETAPA DE PREPARACIÓN PARA LA EXTRACCIÓN



IMPORTANTE

Para evitar su activación, no manipular los elementos pirotécnicos (airbags o pretensores) cerca de una fuente de calor o de una llama.

- Bloquear el calculador del airbag [Airbag y pretensores : Precauciones para la reparación](#) .
- Desconectar la batería [Batería de 12 V : Extracción-Reposición](#) .
- Extraer:
 - los guarnecidos del montante del parabrisas [Guarnecido lateral interior de la carrocería : Despiece](#) ,
 - el airbag frontal del conductor [Airbag frontal del conductor : Extracción-Reposición](#) ,
 - el volante de dirección [Conjunto de dirección : Despiece](#) ,
 - el conjunto de mandos bajo el volante [Conjunto de mandos bajo el volante : Extracción-Reposición](#) ,
 - el casquillo receptor (Consultar [Casquillo transpondedor : Extracción-Reposición](#)) ,
 - el cuadro de instrumentos [Conjunto salpicadero : Despiece](#) ,
 - la consola central,
 - el frontal central del tablero de a bordo [Conjunto salpicadero : Despiece](#) .
- Desconectar:
 - el conector del mando de la luz de precaución,
 - el conector del contactor de mando de condenación de las puertas.

- 1 -

Rev. 02 - Abril 2019



Doc.original signat per:
Esteve Aguilar Ramos
17/06/2019

Document electrònic garantit amb signatura electrònica. Podeu verificar la integritat d'aquest document a l'adreça web csv.gencat.cat

Original electrònic / Còpia autèntica

CODI SEGUR DE VERIFICACIÓ



09QOA3FXTQJQ39AQXHFOFWOHFMDZFZK4

Data creació còpia:
17/06/2019 09:21:19
Data caducitat còpia:
17/06/2022 00:00:00
Pàgina 26 de 49

GROUPE RENAULT	PROTOCOLO DE INSTALACIÓN DE TAXÍMETROS Tipo: SD MODELO: DACIA LOGAN MCV	ANEXO B Rev. 02 10/32
-----------------------	---	-----------------------------

- Extraer Conjunto salpicadero : Despiece :
 - el autorradio,
 - el guarnecido superior central,
 - el guarnecido central.

SRADIO(7)

- Extraer el compartimento de la radio Conjunto salpicadero : Despiece .

- Extraer los tornillos del cuadro de mando Conjunto salpicadero : Despiece .

- Soltar el cuadro de mando.

- Extraer la tapa de acceso a los fusibles Conjunto salpicadero : Despiece .

- Soltar el botón de reglaje Conjunto salpicadero : Despiece .

- Extraer:
 - la toma de diagnóstico,
 - la platina de los interruptores del tablero de a bordo Conjunto salpicadero : Despiece .

- Desconectar los conectores de la platina de los interruptores del tablero de a bordo.

2. ETAPA DE EXTRACCIÓN

- Extraer Conjunto salpicadero : Despiece :
 - los tornillos del tablero de a bordo,

Rev

- 2 -



Doc. original signat per:
Esteve Aguilar Ramos
17/06/2019

Document electrònic garantit amb signatura electrònica. Podeu verificar la integritat d'aquest document a l'adreça web csv.gencat.cat

Original electrònic / Còpia autèntica

CODI SEGUR DE VERIFICACIÓ



09QOA3FXTQJQ39AQXHFOHFMDFZNK4

Data creació còpia:
17/06/2019 09:21:19
Data caducitat còpia:
17/06/2022 00:00:00
Pàgina 27 de 49

GROUPE RENAULT	PROTOCOLO DE INSTALACIÓN DE TAXÍMETROS Tipo: SD MODELO: DACIA LOGAN MCV	ANEXO B Rev. 02 11/32
-----------------------	---	-----------------------------

el tablero de a bordo (esta intervención requiere dos operarios).



Nota:

Marcar la posición de todo el cableado antes de extraer el tablero de a bordo.

REPOSICIÓN

1. ETAPA DE REPOSICIÓN



ATENCIÓN

Para no estropear el cableado en la reposición, respetar el recorrido de origen.



ATENCIÓN

Para garantizar una conexión eléctrica buena, asegurarse de que el cableado no ejerce tensión en los conectores ni en los componentes circundantes.



Proceder en el orden inverso de la extracción.

2. ETAPA FINAL



Conectar la batería [Batería de 12 V : Extracción-Reposición](#) .



Desbloquear el calculador del airbag [Airbag y pretensores : Precauciones para la reparación](#) .



Efectuar una prueba de funcionalidad en todas las funciones.

Rev

- 3 -



Doc. original signat per:
Esteve Aguilar Ramos
17/06/2019

Document electrònic garantit amb signatura electrònica. Podeu verificar la integritat d'aquest document a l'adreça web csv.gencat.cat

Original electrònic / Còpia autèntica

CODI SEGUR DE VERIFICACIÓ



09QOA3FXTQJQ39AQXHFOFWOHFMDZFZNK4

Data creació còpia:
17/06/2019 09:21:19
Data caducitat còpia:
17/06/2022 00:00:00
Pàgina 28 de 49

GROUPE RENAULT

PROTOCOLO DE INSTALACIÓN DE TAXÍMETROS
Tipo: **SD**
MODELO: **DACIA LOGAN MCV**

ANEXO B
Rev. 02
12/32

CONJUNTO SALPICADERO: DESPIECE

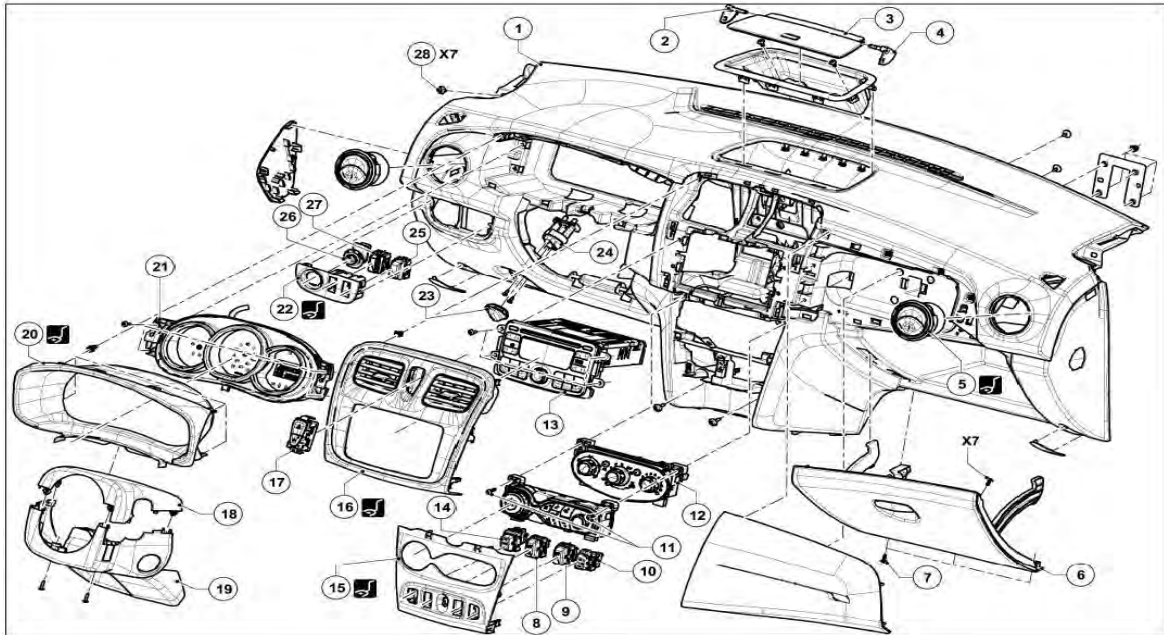

Para fijaciones sin pares de apriete especificados, consultar el cuadro de los pares estándar [Par de apriete - Generalidades](#).

GENERALITAT DE CATALUNYA

Rev

- 1 -



Doc. original signat per:
Esteve Aguilar Ramos
17/06/2019

Document electrònic garantit amb signatura electrònica. Podeu verificar la integritat
d'aquest document a l'adreça web csv.gencat.cat

Original electrònic / Còpia autèntica

CODI SEGUR DE VERIFICACIÓ



09QOA3FXTQJQ39AQXHFOLWOHFMDZFZK4

Data creació còpia:
17/06/2019 09:21:19
Data caducitat còpia:
17/06/2022 00:00:00
Pàgina 29 de 49

GROUPE RENAULT	PROTOCOLO DE INSTALACIÓN DE TAXÍMETROS Tipo: SD MODELO: DACIA LOGAN MCV	ANEXO B Rev. 02 13/32
-----------------------	--	-----------------------------

Marcas	Denominaciones	Informaciones
1	Tablero de a bordo	Comandos, ablocaçães e localização de associaçães
2	Pasadóres de la bisagra de la portezuela de la guantera izquierda	
3	Portezuela de la guantera	
4	Pasadóres de la bisagra de la portezuela de la guantera derecha	
5	Aireador del tablero de a bordo	(Car. 1363)
6	Portezuela de la guantera	
7	Tornillo del bombin de la portezuela de la guantera derecha	
8	Mando del limitador de velocidad	
9	Tecla del elevallunas trasero	
10	Mando elevallunas derecho	
11	Tomillo del cuadro de mando de climatización	
12	Cuadro de mando de climatización	Compartimento de climatización e calefacción del habitáculo - Desplaza
13	Auto-radio	
14	Mando elevallunas izquierdo	
15	Guarnecido del cuadro de mando de la climatización	(Car. 1363)
16	Guarnecido del compartimento de la radio	(Car. 1363)
17	Contactora de las luces de precaución	
18	Tapa del volante	
19	Coquillas bajo el volante	
20	Guarnecido delantero del cuadro de instrumentos	(Car. 1363)
21	Cuadro de instrumentos	
22	Guarnecido del mando del retrovisor	(Car. 1363)
23	Tecla	
24	Mando de reglaje del faro	
25	Interruptor de ayuda al aparcamiento	
26	Mando del retrovisor	
27	Contactora de ESP	
28	Tornillos del tablero de a bordo	

Rev

- 2 -



Doc. original signat per:
Esteve Aguilà Ramos
17/06/2019

Document electrònic garantit amb signatura electrònica. Podeu verificar la integritat d'aquest document a l'adreça web csv.gencat.cat

Original electrònic / Còpia autèntica

CODI SEGUR DE VERIFICACIÓ



09QQA3FXTQJQ39AQXHFOLWOHFMDZFZK4

Data creació còpia:
17/06/2019 09:21:19
Data caducitat còpia:
17/06/2022 00:00:00
Pàgina 30 de 49

GROUPE RENAULT	PROTOCOLO DE INSTALACIÓN DE TAXÍMETROS Tipo: SD MODELO: DACIA LOGAN MCV	ANEXO B Rev. 02 14/32
-----------------------	---	-----------------------------

GUARNECIDO DEL TECHO : EXTRACCIÓN-REPOSICIÓN



Nota, uno o más avisos están presentes en este procedimiento



IMPORTANTE

Para evitar cualquier riesgo de dañar los sistemas, aplicar las instrucciones de seguridad y limpieza y las recomendaciones fundamentales antes de efectuar cualquier reparación:

- [Airbag y pretensores : Precauciones para la reparación](#) ,
- [Vehículo : Precauciones para la reparación](#) .

EXTRACCIÓN

1. ETAPA DE PREPARACIÓN PARA LA EXTRACCIÓN

Desconectar la batería [Batería de 12 V : Extracción-Reposición](#) .

Extraer [Guarnecido de techo : Despiece](#) :

- los iluminadores interiores,
- los quitasoles,
- las asas de sujeción.

■

Extraer [Guarnecido lateral interior de la carrocería : Despiece](#) :

- los guarnecidos del montante del parabrisas,
- el guarnecido superior del pie medio.

L52, K52(K52 OR L52)

■

Extraer el guarnecido inferior del pie trasero [Guarnecido lateral interior de la carrocería : Despiece](#) .

Rev

- 1 -



Doc. original signat per:
Esteve Aguilar Ramos
17/06/2019

Document electrònic garantit amb signatura electrònica. Podeu verificar la integritat d'aquest document a l'adreça web csv.gencat.cat

Original electrònic / Còpia autèntica

CODI SEGUR DE VERIFICACIÓ



09QOA3FXTQJQ39AQXHFOLWOHFMDZFZK4

Data creació còpia:
17/06/2019 09:21:19
Data caducitat còpia:
17/06/2022 00:00:00
Pàgina 31 de 49

GROUPE RENAULT	PROTOCOLO DE INSTALACIÓN DE TAXÍMETROS Tipo: SD MODELO: DACIA LOGAN MCV	ANEXO B Rev. 02 15/32
-----------------------	---	-----------------------------

K52, B52(B52 OR K52)
Extraer la bandeja trasera.

K52(K52)
Extraer Guarnecido lateral interior de la carrocería : Despiece :

- el guarnecido de la bandeja trasera,
- el guarnecido superior del pie trasero,
- el guarnecido superior del pie trasero.

L52, B52(B52 OR L52)
Extraer el guarnecido de custodia Guarnecido lateral interior de la carrocería : Despiece .

Inclinar los respaldos delanteros.

Extraer el cojín del asiento de la banqueta trasera Banqueta trasera : Despiece .

2. ETAPA DE EXTRACCIÓN

B52(B52)
Extraer Guarnecido de techo : Despiece :

- el cubre tornillos superior del cinturón de seguridad,
- el tornillo superior del cinturón de seguridad trasero.



Doc.original signat per:
Esteve Aguilar Ramos
17/06/2019

Document electrònic garantit amb signatura electrònica. Podeu verificar la integritat
d'aquest document a l'adreça web csv.gencat.cat

Original electrònic / Còpia autèntica

CODI SEGUR DE VERIFICACIÓ



09QOA3FXTQJQ39AQXHFOLWOHFMDFZNK4

Data creació còpia:
17/06/2019 09:21:19
Data caducitat còpia:
17/06/2022 00:00:00
Pàgina 32 de 49

GROUPE RENAULT

PROTOCOLO DE INSTALACIÓN DE TAXÍMETROS

Tipo: SD

MODELO: DACIA LOGAN MCV

ANEXO B

Rev. 02

16/32

K52(K52)

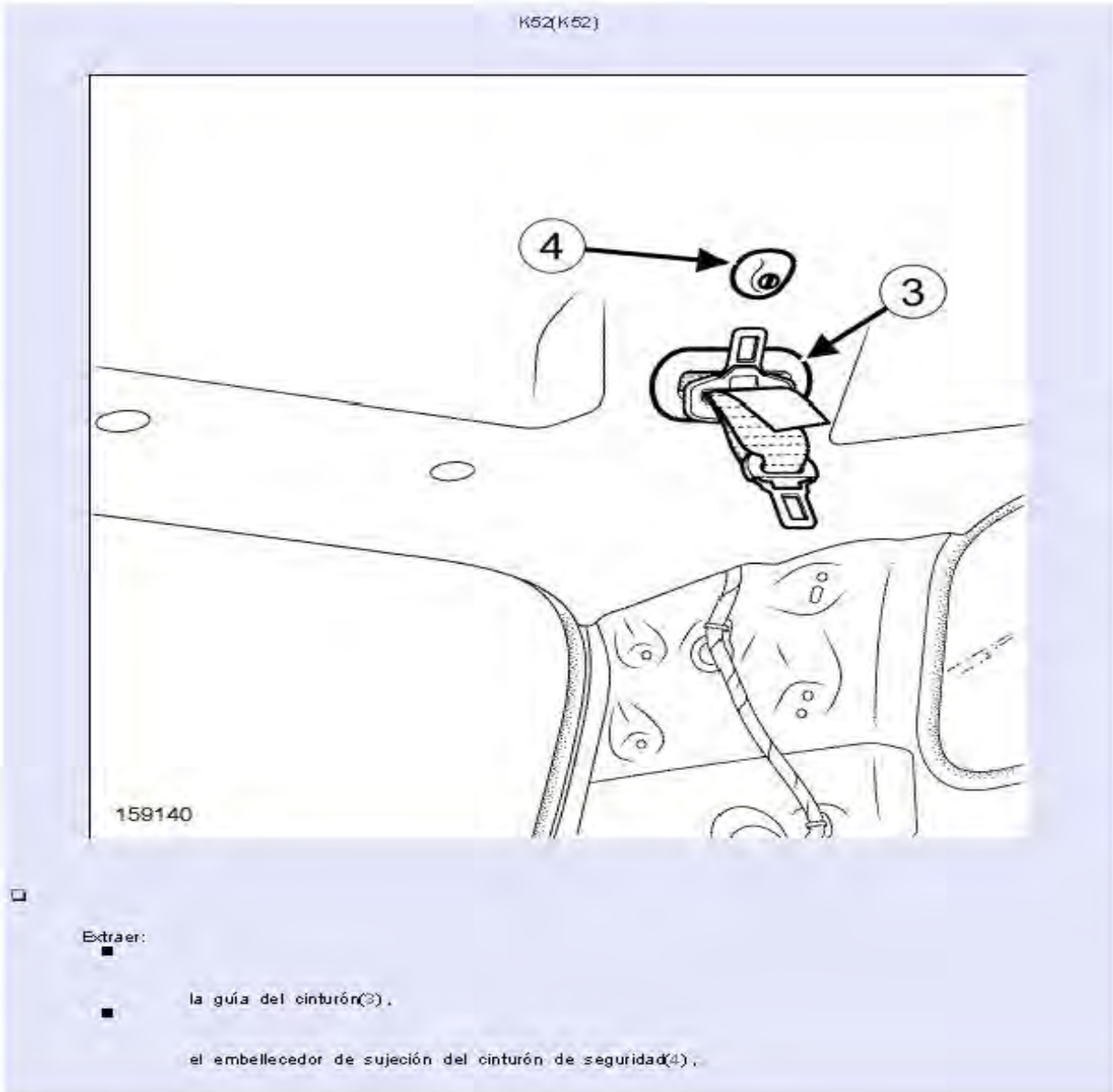

Extraer:



la guía del cinturón(3).



el embellecedor de sujeción del cinturón de seguridad(4).

Extraer las abrazaderas con una pinza para desgrapar Guarnecido de techo : Despiece.



Doc. original signat per:
Esteve Aguilar Ramos
17/06/2019

Document electrònic garantit amb signatura electrònica. Podeu verificar la integritat
d'aquest document a l'adreça web csv.gencat.cat

Original electrònic / Còpia autèntica

CODI SEGUR DE VERIFICACIÓ



09QOA3FXTOJQ39AQXHFOLWOHFMDZFZK4

Data creació còpia:
17/06/2019 09:21:19
Data caducitat còpia:
17/06/2022 00:00:00
Pàgina 33 de 49

GROUPE RENAULT

PROTOCOLO DE INSTALACIÓN DE TAXÍMETROS

Tipo: SD

MODELO: DACIA LOGAN MCV

ANEXO B

Rev. 02

17/32

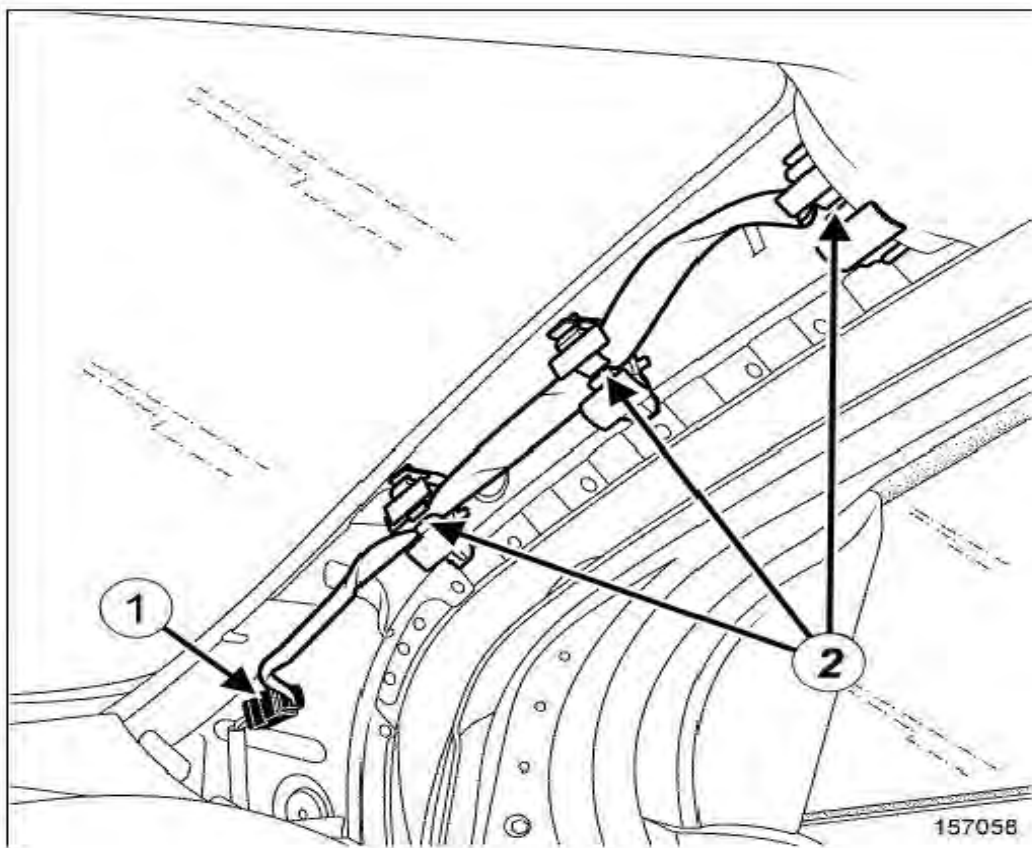

- Desconectar el conector (1) del cableado del guarnecido del techo.
- Soltar el cableado del guarnecido del techo en(2).



Doc.original signat per:
Esteve Aguilar Ramos
17/06/2019

Document electrònic garantit amb signatura electrònica. Podeu verificar la integritat
d'aquest document a l'adreça web csv.gencat.cat

Original electrònic / Còpia autèntica

CODI SEGUR DE VERIFICACIÓ



09QOA3FXTQJQ39AQXHFOHFMDFZNK4

Data creació còpia:
17/06/2019 09:21:19
Data caducitat còpia:
17/06/2022 00:00:00
Pàgina 34 de 49

GROUPE RENAULT

PROTOCOLO DE INSTALACIÓN DE TAXÍMETROS

Tipo: **SD**

MODELO: **DACIA LOGAN MCV**

ANEXO B

Rev. 02

18/32

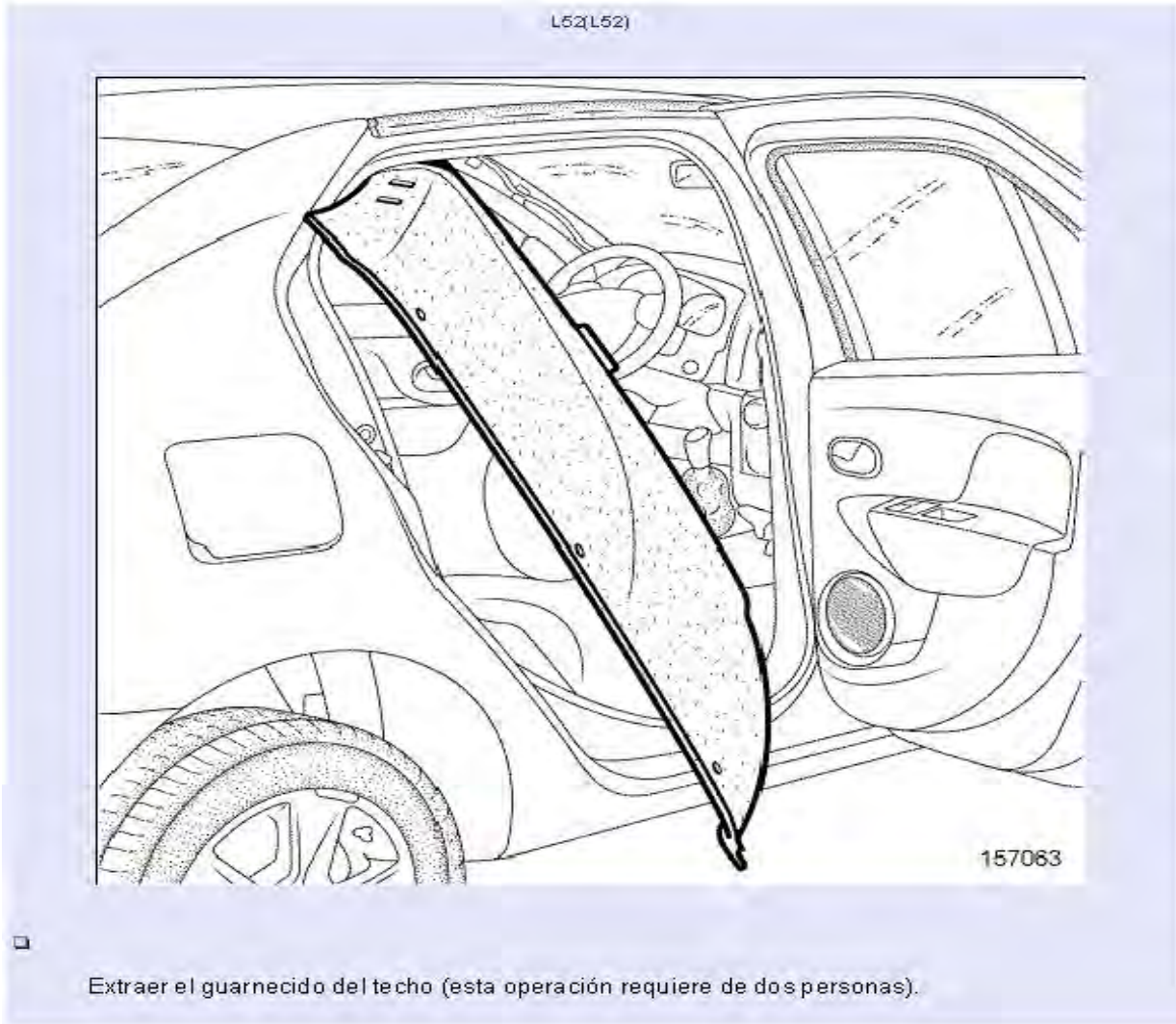

Doc.original signat per:
Esteve Aguilar Ramos
17/06/2019

Document electrònic garantit amb signatura electrònica. Podeu verificar la integritat d'aquest document a l'adreça web csv.gencat.cat

Original electrònic / Còpia autèntica

CODI SEGUR DE VERIFICACIÓ



09QOA3FXTQJQ39AQXHFOFWHFMDFZNK4

Data creació còpia:
17/06/2019 09:21:19
Data caducitat còpia:
17/06/2022 00:00:00
Pàgina 35 de 49

GROUPE RENAULT

PROTOCOLO DE INSTALACIÓN DE TAXÍMETROS

Tipo: **SD**

MODELO: **DACIA LOGAN MCV**

ANEXO B

Rev. 02

19/32

B52(B52)

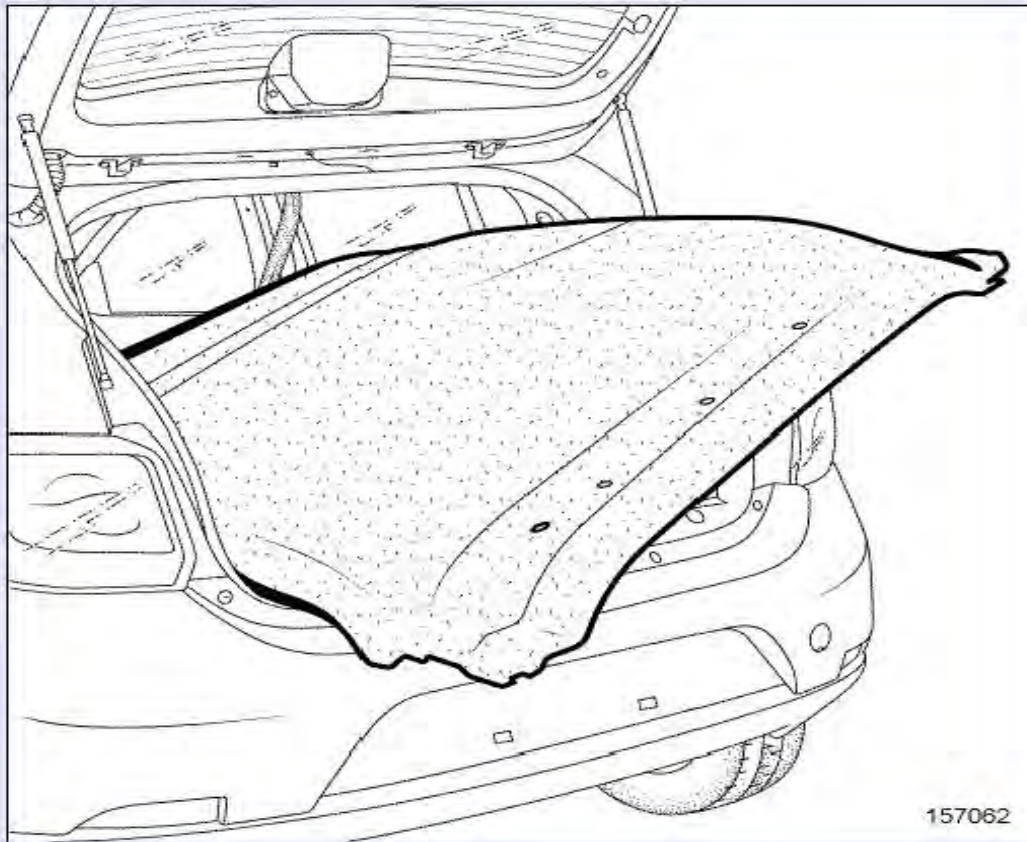

Extraer el guarnecido del techo (esta operación requiere de dos personas).



Doc.original signat per:
Esteve Aguilar Ramos
17/06/2019

Document electrònic garantit amb signatura electrònica. Podeu verificar la integritat
d'aquest document a l'adreça web csv.gencat.cat

Original electrònic / Còpia autèntica

CODI SEGUR DE VERIFICACIÓ



09QOA3FXTQJQ39AQXHFOFWHFMDZFZNK4

Data creació còpia:
17/06/2019 09:21:19
Data caducitat còpia:
17/06/2022 00:00:00
Pàgina 36 de 49

GROUPE RENAULT

PROTOCOLO DE INSTALACIÓN DE TAXÍMETROS

Tipo: **SD**

MODELO: **DACIA LOGAN MCV**

ANEXO B

Rev. 02

20/32

K52(K52)

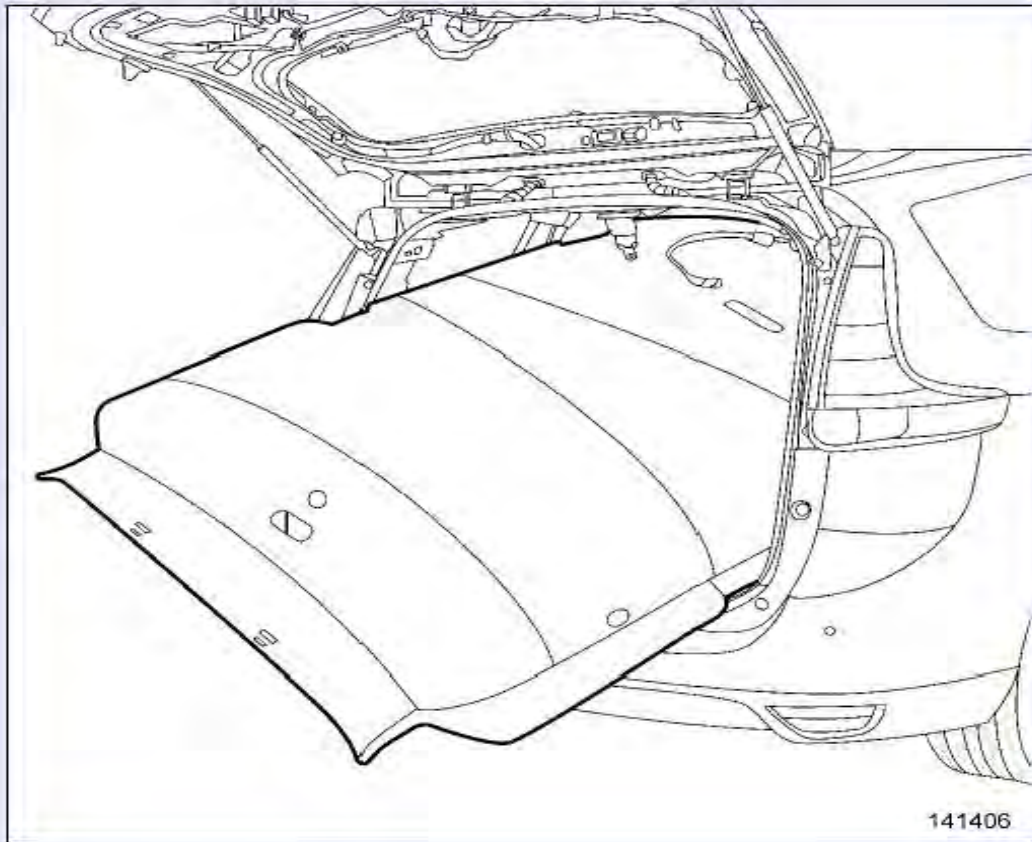

Extraer el guarnecido del techo (esta operación requiere de dos personas).

1- EN CASO DE SUSTITUIR



Doc. original signat per:
Esteve Aguilar Ramos
17/06/2019

Document electrònic garantit amb signatura electrònica. Podeu verificar la integritat
d'aquest document a l'adreça web csv.gencat.cat

Original electrònic / Còpia autèntica

CODI SEGUR DE VERIFICACIÓ



09QOA3FXTQJQ39AQXHFOFWHFMDZFZK4

Data creació còpia:
17/06/2019 09:21:19
Data caducitat còpia:
17/06/2022 00:00:00
Pàgina 37 de 49

GROUPE RENAULT

PROTOCOLO DE INSTALACIÓN DE TAXÍMETROS

Tipo: **SD**

MODELO: **DACIA LOGAN MCV**

ANEXO B

Rev. 02

21/32

APL03(Denominación RENAULT)

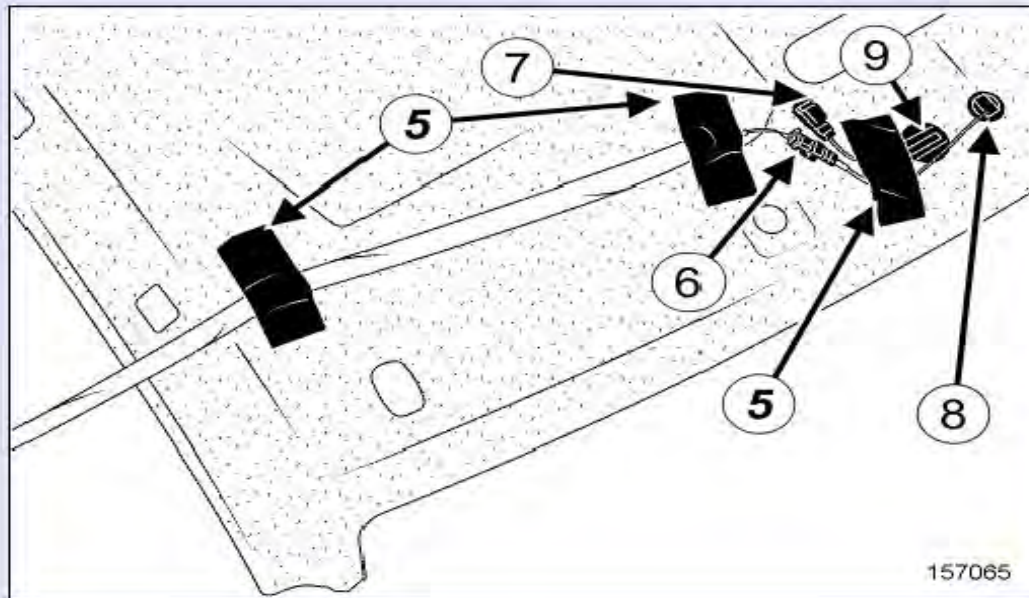

157065

Despegar las cintas de velcro en(5).

Desconectar:

- el conector(6) del micrófono "manos libres",
- el conector del captador de temperatura interior(7) (si el vehículo está equipado).

Soltar:

- el micrófono "manos libres" en(8),
- el captador de temperatura interior(9) (si el vehículo está equipado).

Extraer:



Doc. original signat per:
Esteve Aguilar Ramos
17/06/2019

Document electrònic garantit amb signatura electrònica. Podeu verificar la integritat d'aquest document a l'adreça web csv.gencat.cat

Original electrònic / Còpia autèntica

CODI SEGUR DE VERIFICACIÓ



09QOA3FXTQJQ39AQXHFOFWHFMDFZNK4

Data creació còpia:
17/06/2019 09:21:19
Data caducitat còpia:
17/06/2022 00:00:00
Pàgina 38 de 49

GROUPE RENAULT

PROTOCOLO DE INSTALACIÓN DE TAXÍMETROS

Tipo: **SD**

MODELO: **DACIA LOGAN MCV**

ANEXO B

Rev. 02

22/32

- el micrófono "manos libres",
- el captador de temperatura interior (si el vehículo está equipado),
- el cableado del guarnecido del techo.

GENERALITAT DE CATALUNYA



Doc.original signat per:
Esteve Aguilar Ramos
17/06/2019

Document electrònic garantit amb signatura electrònica. Podeu verificar la integritat
d'aquest document a l'adreça web csv.gencat.cat

Original electrònic / Còpia autèntica

CODI SEGUR DE VERIFICACIÓ



09QOA3FXTQJQ39AQXHFOLWOHFMDFZNK4

Data creació còpia:
17/06/2019 09:21:19
Data caducitat còpia:
17/06/2022 00:00:00
Pàgina 39 de 49

GROUPE RENAULT

PROTOCOLO DE INSTALACIÓN DE TAXÍMETROS

Tipo: SD

MODELO: DACIA LOGAN MCV

ANEXO B

Rev. 02

23/32

APL05(Denominación DACIA)

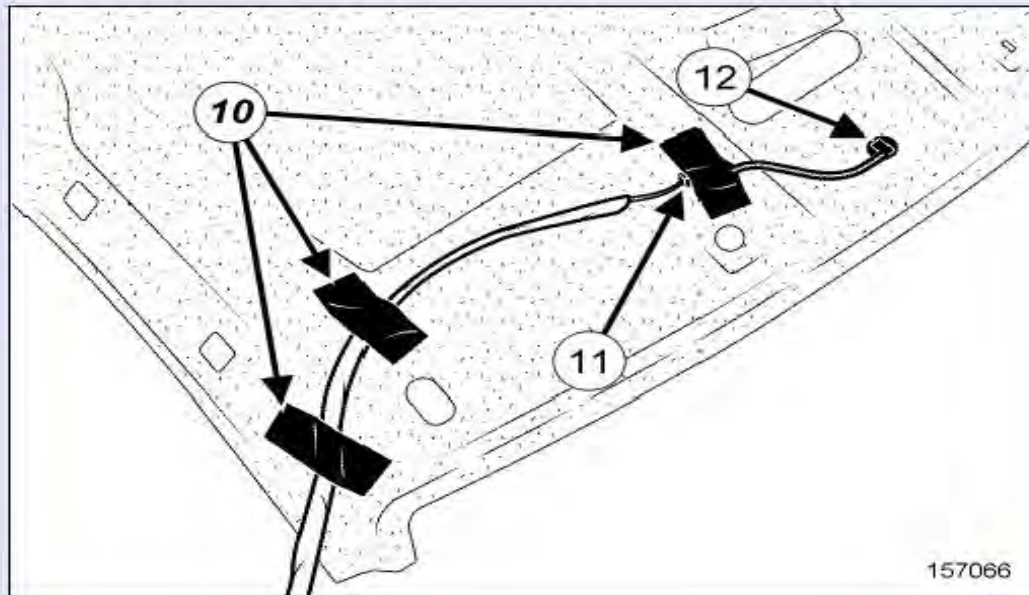

- ❑ Despegar las cintas de velcro en(10).
- ❑ Desconectar el conector (11) del micrófono "manos libres".
- ❑ Soltar el micrófono "manos libres" en(12).
- ❑ Extraer:
 - el micrófono "manos libres".
 - el cableado del guarnecido del techo.

REPOSICIÓN



Doc.original signat per:
Esteve Aguilar Ramos
17/06/2019

Document electrònic garantit amb signatura electrònica. Podeu verificar la integritat d'aquest document a l'adreça web csv.gencat.cat

Original electrònic / Còpia autèntica

CODI SEGUR DE VERIFICACIÓ



09QOA3FXTQJQ39AQXHFOFWHFMDFZNK4

Data creació còpia:
17/06/2019 09:21:19
Data caducitat còpia:
17/06/2022 00:00:00
Pàgina 40 de 49

GROUPE RENAULT

PROTOCOLO DE INSTALACIÓN DE TAXÍMETROS

Tipo: **SD**

MODELO: **DACIA LOGAN MCV**

ANEXO B

Rev. 02

24/32



Proceder en el orden inverso de la extracción.



Repair-70x02x04x02-01x37-1-33-1.xml



XSL version: 3.02 du 22/07/11

GENERALITAT DE CATALUNYA



Doc.original signat per:
Esteve Aguilar Ramos
17/06/2019

Document electrònic garantit amb signatura electrònica. Podeu verificar la integritat
d'aquest document a l'adreça web csv.gencat.cat

Original electrònic / Còpia autèntica

CODI SEGUR DE VERIFICACIÓ



09QOA3FXTOJQ39AQXHFOLWOHFMDFZNK4

Data creació còpia:
17/06/2019 09:21:19
Data caducitat còpia:
17/06/2022 00:00:00
Pàgina 41 de 49

GROUPE RENAULT	PROTOCOLO DE INSTALACIÓN DE TAXÍMETROS Tipo: SD MODELO: DACIA LOGAN MCV	ANEXO B Rev. 02 25/32
-----------------------	---	-----------------------------

7. **FIJACIÓN DEL TAXÍMETRO DE TABLERO**

El taxímetro se fijará al salpicadero mediante 2 o 3 tres orificios (según modelo) de Ø 10 mm.

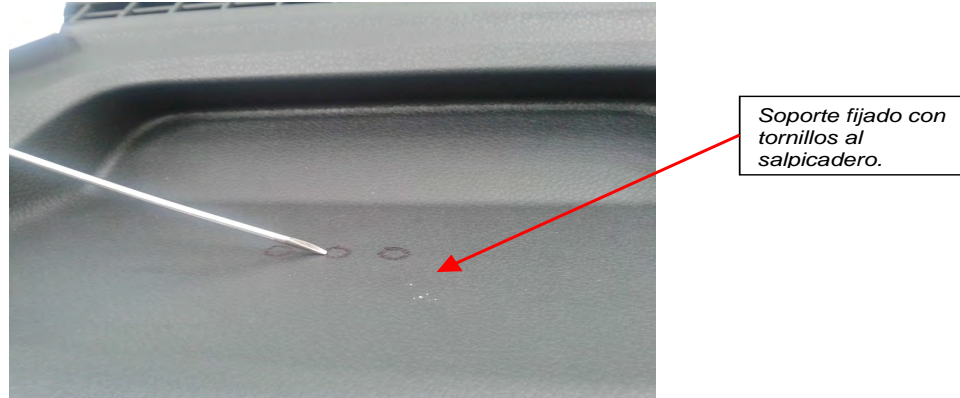

Fig. 7.1. Vista de la zona de sujeción del soporte del taxímetro.

8. **FIJACIÓN DE LA IMPRESORA**

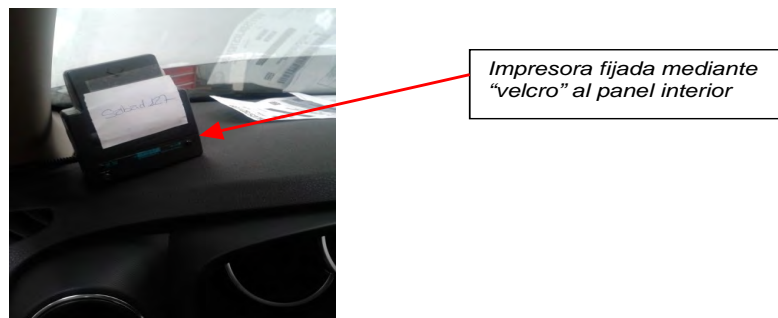

Fig. 8.1. Vista de un ejemplo de impresora.

Rev. 02 - Abril 2019



Doc. original signat per:
Esteve Aguilar Ramos
17/06/2019

Document electrònic garantit amb signatura electrònica. Podeu verificar la integritat d'aquest document a l'adreça web csv.gencat.cat

Original electrònic / Còpia autèntica

CODI SEGUR DE VERIFICACIÓ



09QOA3FXTQJQ39AQXHFOFWHFMDFZNK4

Data creació còpia:
17/06/2019 09:21:19
Data caducitat còpia:
17/06/2022 00:00:00
Pàgina 42 de 49

GROUPE RENAULT

PROTOCOLO DE INSTALACIÓN DE TAXÍMETROS

Tipo: **SD**

MODELO: **DACIA LOGAN MCV**

ANEXO B

Rev. 02

26/32

9. TAXÍMETRO DE ESPEJO



Taxímetro de
espejo

Fig. 9.1. Vistas de la disposición del taxímetro de espejo.

GENERALITAT DE CATALUNYA

Rev. 02 - Abril 2019



Doc.original signat per:
Esteve Aguilar Ramos
17/06/2019

Document electrònic garantit amb signatura electrònica. Podeu verificar la integritat
d'aquest document a l'adreça web csv.gencat.cat

Original electrònic / Còpia autèntica

CODI SEGUR DE VERIFICACIÓ



09QOA3FXTOJQ39AQXHFOLWOHFMDFZNK4

Data creació còpia:
17/06/2019 09:21:19
Data caducitat còpia:
17/06/2022 00:00:00
Pàgina 43 de 49

GROUPE RENAULT	<p>PROTOCOLO DE INSTALACIÓN DE TAXÍMETROS Tipo: SD MODELO: DACIA LOGAN MCV</p>	<p>ANEXO B Rev. 02 27/32</p>
-----------------------	--	--------------------------------------

10. MÓDULO TARIFARIO

La ubicación y el sistema de fijación del módulo tarifario (luminoso) al techo vendrá determinado por lo dispuesto en los requisitos establecidos por cada Comunidad Autónoma o en su defecto por las Ordenanzas Municipales o texto legal equivalente que regule el servicio de transporte público urbano en automóviles de turismo en el municipio donde se vaya a ejercer la actividad.

El conexionado del taxímetro con el módulo tarifario exterior se deberá de hacer siempre mediante manguera blindada con sus terminales de conexión debidamente precintados. En este caso, el conexionado se realiza con la caja adaptadora.

A continuación se presentan las dos opciones de instalación que nos podemos encontrar referentes a la ubicación del módulo tarifario y su sistema de fijación.

10.1. MODULO TARIFARIO CENTRADO Y ATORNILLADO EN TECHO (OPCIÓN 1)

Para el montaje del conjunto luminoso es necesario practicar tres orificios (dos de anclaje de $\varnothing 7$ mm y una para la conducción eléctrica de $\varnothing 16$ mm) en el techo del vehículo.

Para evitar entradas de agua utilizar pasta para estanqueizar en los taladros de fijación. En el orificio central, utilizar un pasamuros.

El luminoso se instalará firmemente sujeto mediante unos tornillos a una distancia aproximada de 370 mm entre el parabrisas y el eje central del módulo tarifario, centrado sobre el eje longitudinal del vehículo.



Módulo tarifario

Fig. 10.1.1 Vista lateral del módulo

La manguera de conexión pasará desde el módulo tarifario al interior del techo a través del orificio practicado en el mismo. La manguera discurrirá por el interior del techo hasta el montante lateral izquierdo, desde donde descenderá a través de la junta de estanqueidad de la puerta hasta el salpicadero y posteriormente a la caja de fusibles, donde se encuentra ubicada la caja adaptadora de señal.

Rev. 02 - Abril 2019



Doc. original signat per:
Esteve Aguilar Ramos
17/06/2019

Document electrònic garantit amb signatura electrònica. Podeu verificar la integritat d'aquest document a l'adreça web csv.gencat.cat

Original electrònic / Còpia autèntica

CODI SEGUR DE VERIFICACIÓ



09QOA3FXTQJQ39AQXHFOLWOHFMDZFZK4

Data creació còpia:
17/06/2019 09:21:19
Data caducitat còpia:
17/06/2022 00:00:00
Pàgina 44 de 49

GROUPE RENAULT

PROTOCOLO DE INSTALACIÓN DE TAXÍMETROS

Tipo: **SD**

MODELO: **DACIA LOGAN MCV**

ANEXO B

Rev. 02

28/32



Fig. 10.1.2. Vista paso del cableado por el interior del techo



Fig. 10.1.3. Vista recorrido del cableado entre el módulo y la caja adaptadora de señal

Rev. 02 - Abril 2019



Doc. original signat per:
Esteve Aguilar Ramos
17/06/2019

Document electrònic garantit amb signatura electrònica. Podeu verificar la integritat
d'aquest document a l'adreça web csv.gencat.cat

Original electrònic / Còpia autèntica

CODI SEGUR DE VERIFICACIÓ



09QOA3FXTQJQ39AQXHFOLWOHFMDZFZK4

Data creació còpia:
17/06/2019 09:21:19
Data caducitat còpia:
17/06/2022 00:00:00
Pàgina 45 de 49

GROUPE RENAULT	PROTOCOLO DE INSTALACIÓN DE TAXÍMETROS Tipo: SD MODELO: DACIA LOGAN MCV	ANEXO B Rev. 02 29/32
-----------------------	---	-----------------------------

10.2. MÓDULO TARIFARIO CON PLACA IMANTADA SOBRE TECHO (OPCIÓN 2)

El módulo tarifario se instalará firmemente sujeto en el techo mediante placa imantada. Se ubica, mirando el coche de frente, en la parte izquierda, a una distancia aproximada de 370 mm entre el parabrisas y a unos 200 mm del eje central del vehículo.

La manguera de conexión se pasará por el interior del marco lateral del cristal delantero. Se conducirá la manguera hacia el habitáculo motor.



Módulo exterior

Fig. 10.2.1. Vista del módulo

La manguera se pasa hacia el interior del habitáculo a través del pasamuros que hay en el interior del compartimento motor.

Rev. 02 - Abril 2019



Doc. original signat per:
Esteve Aguilar Ramos
17/06/2019

Document electrònic garantit amb signatura electrònica. Podeu verificar la integritat d'aquest document a l'adreça web csv.gencat.cat

Original electrònic / Còpia autèntica

CODI SEGUR DE VERIFICACIÓ



09QQA3FXTQJQ39AQXHFOLWOHFMDZFZK4

Data creació còpia:
17/06/2019 09:21:19
Data caducitat còpia:
17/06/2022 00:00:00
Pàgina 46 de 49

GROUPE RENAULT

PROTOCOLO DE INSTALACIÓN DE TAXÍMETROS

Tipo: **SD**

MODELO: **DACIA LOGAN MCV**

ANEXO B

Rev. 02

30/32



Fig. 10.2.2. Vista del paso de la manguera al compartimento motor



Fig. 10.2.3. Vista del paso de la manguera por el compartimento motor hacia el pasamuros

Rev. 02 - Abril 2019



Doc. original signat per:
Esteve Aguilar Ramos
17/06/2019

Document electrònic garantit amb signatura electrònica. Podeu verificar la integritat
d'aquest document a l'adreça web csv.gencat.cat

Original electrònic / Còpia autèntica

CODI SEGUR DE VERIFICACIÓ



09QOA3FXTQJQ39AQXHFOFWHFMDFZNK4

Data creació còpia:
17/06/2019 09:21:19
Data caducitat còpia:
17/06/2022 00:00:00
Pàgina 47 de 49

GROUPE RENAULT

PROTOCOLO DE INSTALACIÓN DE TAXÍMETROS
Tipo: **SD**
MODELO: **DACIA LOGAN MCV**

ANEXO B
Rev. 02
31/32

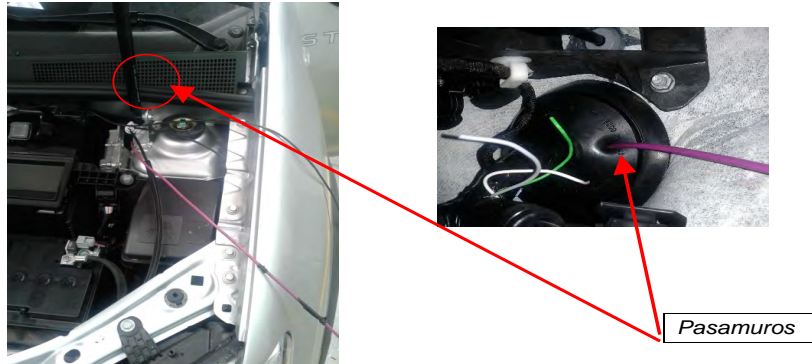

Fig. 10.2.4. Vista del pasamuros

La instalación se hará llegar a la **caja de fusibles** donde se ubicará la caja adaptadora de señal.

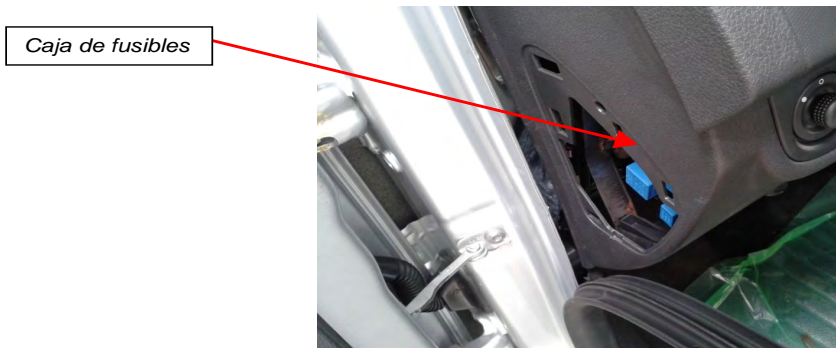

Fig. 10.2.5. Vista de la caja de fusibles

Rev. 02 - Abril 2019



Doc. original signat per:
Esteve Aguilar Ramos
17/06/2019

Document electrònic garantit amb signatura electrònica. Podeu verificar la integritat
d'aquest document a l'adreça web csv.gencat.cat

Original electrònic / Còpia autèntica

CODI SEGUR DE VERIFICACIÓ



09QOA3FXTQJQ39AQXHFOLWOHFMDZFZNK4

Data creació còpia:
17/06/2019 09:21:19
Data caducitat còpia:
17/06/2022 00:00:00
Pàgina 48 de 49

GROUPE RENAULT	PROTOCOLO DE INSTALACIÓN DE TAXÍMETROS Tipo: SD MODELO: DACIA LOGAN MCV	ANEXO B Rev. 02 32/32
-----------------------	---	-----------------------------

11. **EMPLAZAMIENTO ACCESORIOS**

11.1 **MÓDULO DE EMERGENCIAS**

El módulo de emergencias, en su caso, estará situado **bajo el asiento del conductor.**



Módulo de emergencias

Fig. 11.1. Vista del emplazamiento del módulo de emergencias.

11.2 **EMISORA DE RADIO**



Emplazamiento emisora de radio

Fig. 11.2. Vista del posible emplazamiento de la emisora de radio.

Rev. 02 - Abril 2019



Doc. original signat per:
Esteve Aguilar Ramos
17/06/2019

Document electrònic garantit amb signatura electrònica. Podeu verificar la integritat d'aquest document a l'adreça web csv.gencat.cat

Original electrònic / Còpia autèntica

CODI SEGUR DE VERIFICACIÓ



09QOA3FXTQJQ39AQXHFOLWOHFMDZFZNK4

Data creació còpia:
17/06/2019 09:21:19
Data caducitat còpia:
17/06/2022 00:00:00
Pàgina 49 de 49