



Generalitat de Catalunya  
Departament d'Empresa i Treball  
**Direcció General d'Indústria**  
Sub-direcció General de Seguretat Industrial  
Servei d'Automòbils, Metrologia i Productes  
Secció de Metrologia

**PSAG AUTOMOVILES COMERCIAL ESPAÑA, S.A.**  
Calle Eduardo Barreiros, nº 110  
28041 MADRID  
(Madrid)

**ASUNTO:** Preinstalación de aparatos taxímetros en vehículos automóviles.  
Marca CITROËN, gama C5X, tipo N.  
Expediente: FUE-2022-02888837.

Vista su entrada de documentos, de 4 de noviembre de 2022, les comunicamos que no vemos ningún inconveniente en que se lleve a cabo el sistema de preinstalación de aparatos taxímetros con señal analógica en los vehículos marca CITROËN, gama C5X, tipo N, con cualquier tipo de motorización y caja de cambios.

Según consta en la documentación aportada, estos vehículos tomarán la señal taquimétrica del terminal 48 conector EM1 de 76V NR, que se encuentra en la VSM ubicada debajo del volante, bajo la cubierta del cuadro de instrumentos del vehículo.

La entidad PSAG AUTOMOVILES COMERCIAL ESPAÑA, S.A., deberá facilitar el nuevo esquema de preinstalación de aparatos taxímetros en los concesionarios oficiales CITROËN, y facilitará el esquema de preinstalación para el conexionado de los aparatos taxímetros a las entidades reparadoras de aparatos taxímetros.

Les informamos que nuestro Servicio facilitará una copia del nuevo esquema a los responsables técnicos de las entidades de inspección técnica de vehículos, como Organismos autorizados de Verificación Metroológica de aparatos taxímetros.

Atentamente,

Esteve Aguilar Ramos  
Jefe del Servicio de Automóviles, Metrología y Productos

**Anexo:** Memoria descriptiva de la preinstalación de aparatos taxímetros de los vehículos marca CITROËN, gama C5X, tipo N.

Districte Administratiu  
Carrer del Foc, núm.57  
08038 Barcelona



Doc. original signat per:  
ESTEBAN AGUILAR RAMOS  
21/11/2022

Document electrònic garantit amb signatura electrònica. Podeu verificar la seva integritat al [web.csv.gencat.cat](http://web.csv.gencat.cat) fins al 25/11/2025

Original electrònic / Còpia electrònica autèntica

CODI SEGUR DE VERIFICACIÓ



0J3F62EPKD4YZOEKYKOT9SS4FMSXZSNW

Data creació còpia:  
25/11/2022 09:51:39

Pàgina 1 de 67

	MEMORIA DESCRIPTIVA DE INSTALACIÓN DE TAXÍMETROS MARCA: <b>CITROËN</b> Tipo: <b>N</b>	Rev. 00 1/65
---	---	-----------------

## PROTOCOLO DE INSTALACIÓN DE TAXÍMETROS

VEHÍCULO: C5 X (N)

Modelos:

Tipo	Modelo	Variante / Versión	Motor	Contraseña Homologación	Combustible	Potencia	Cambio	Parte fija Nº VIN
N	C5 X	Todas	Todos	e9*2018/858*11066*	Todos	Todos	Todos	VR7N**



Fdo: Jose Carlos González Ledesma  
 Responsable de Homologaciones  
 PSAG AUTOMOVILES COMERCIAL ESPAÑA S.A.

Rev. 00 – Octubre 2022



Doc. original signat per:  
 ESTEBAN AGUILAR RAMOS  
 21/11/2022

Document electrònic garantit amb signatura electrònica. Podeu verificar la seva integritat al web [csv.gencat.cat](http://csv.gencat.cat) fins al 25/11/2025

Original electrònic / Còpia electrònica autèntica

CODI SEGUR DE VERIFICACIÓ



0J3F62EPKD4YZOEKYKOT9SS4FMSXZSNW

Data creació còpia:  
 25/11/2022 09:51:39

Pàgina 2 de 67

 <b>CITROËN</b>	<b>MEMORIA DESCRIPTIVA DE INSTALACIÓN DE TAXÍMETROS</b> <b>MARCA: CITROËN</b> <b>Tipo: N</b>	<b>Rev. 00</b> <b>2/65</b>
---	--	-------------------------------

<b>1.</b>	<b>OBJETO DEL ESTUDIO</b>	<b>3</b>
<b>2.</b>	<b>CARACTERÍSTICAS DEL VEHÍCULO</b>	<b>3</b>
<b>3.</b>	<b>PREINSTALACIÓN DEL CONCESIONARIO CITROËN</b>	<b>3</b>
3.1	<b>ELEMENTOS DE LA PREINSTALACIÓN</b>	<b>4</b>
3.2	<b>TOMA DE SEÑAL</b>	<b>6</b>
3.3	<b>TOMA DE ALIMENTACIÓN</b>	<b>7</b>
3.4	<b>INSTRUCCIONES DE MONTAJE PRE-INSTALACIÓN CITROËN</b>	<b>8</b>
<b>4.</b>	<b>INSTALACIÓN TALLER INSTALADOR TAXÍMETROS</b>	<b>16</b>
4.1	<b>CAJA ADAPTADORA DE SEÑAL</b>	<b>16</b>
4.2	<b>TAXÍMETROS</b>	<b>16</b>
4.3	<b>IMPRESORAS</b>	<b>18</b>
4.4	<b>MODULO TARIFARIO EXTERIOR</b>	<b>18</b>
<b>5.</b>	<b>INSTALACIÓN DE TAXÍMETRO, IMPRESORA Y MÓDULO TARIFARIO</b>	<b>19</b>
5.1	<b>ESQUEMA DE CONEXIONES</b>	<b>19</b>
5.2	<b>INSTALACIÓN TAXÍMETROS</b>	<b>20</b>
5.3	<b>INSTALACIÓN IMPRESORA</b>	<b>33</b>
5.4	<b>INSTALACIÓN MÓDULO TARIFARIO</b>	<b>37</b>
<b>ANEXO A</b>	<b>DESMONTAJE DE BATERÍA</b>	<b>44</b>
<b>ANEXO B</b>	<b>MEDIDAS VEHÍCULO</b>	<b>65</b>
	<b>ESPECIFICACIONES TECNICAS MALETERO</b>	<b>66</b>

Rev. 00 – Octubre 2022



Doc. original signat per:  
ESTEBAN AGUILAR RAMOS  
21/11/2022

Document electrònic garantit amb signatura electrònica. Podeu verificar la seva integritat al  
web [csv.gencat.cat](http://csv.gencat.cat) fins al 25/11/2025

Original electrònic / Còpia electrònica autèntica

CODI SEGUR DE VERIFICACIÓ



0J3F62EPKD4YZOEKYKOT9SS4FMSXZSNW

Data creació còpia:  
25/11/2022 09:51:39

Pàgina 3 de 67

	<p>MEMORIA DESCRIPTIVA DE INSTALACIÓN DE TAXÍMETROS</p> <p>MARCA: <b>CITROËN</b></p> <p>Tipo: <b>N</b></p>	<p>Rev. 00</p> <p>3/65</p>
---	--	----------------------------

**1. OBJETO DEL ESTUDIO**

El presente informe técnico define la preinstalación de taxímetros del fabricante **PSA AUTOMOBILES S.A.** y las directrices de la instalación de los taxímetros por los talleres autorizados para el vehículo **CITROËN C5 X**.

El fabricante, a través de su Red de servicios oficiales autorizados **CITROËN**, se responsabiliza de preparar la toma de señal de velocidad y la toma de alimentación eléctrica de corriente continua 12 V, y una toma de negativo directo, para la posterior instalación, por parte de talleres autorizados instaladores de taxímetro, de los componentes que configuran el taxímetro y sus accesorios (caja adaptadora de señal, taxímetro, módulo tarifario etc.).

En el punto 3 se definen todos los pasos necesarios para la preinstalación por parte del taller oficial de CITROËN.

En el punto 3 se muestra el precinto de CITROËN y se define el emplazamiento previsto y el conexionado de los componentes propios de un taxi de acuerdo con las indicaciones del fabricante del vehículo, teniendo que ser observadas siempre las prescripciones establecidas por el Reglamento General de Vehículos (RD2822/1998), y en particular, cuando aplique, de los Reglamentos CEPE/ONU nº10, CEPE/ONU nº21, CEPE/ONU nº46 y Directiva 77/646/CEE y o Reglamento CEPE/ONU nº125.

**2. CARACTERÍSTICAS DEL VEHÍCULO**

Los vehículos cubiertos por el presente protocolo son los vehículos marca **CITROËN**, con denominación comercial **C5 X**, tipo **N**, y contraseña de homologación **e9\*2018/858\*11066**.

**3. PREINSTALACIÓN DEL CONCESIONARIO**

El servicio autorizado CITROËN debe realizar la preparación de la toma de señal, la toma de alimentación eléctrica de corriente continua 12V y una toma a negativo directo, con su correspondiente precintado.

IMPERATIVO: Respetar las consignas de seguridad y limpieza

IMPERATIVO: Todo el personal que intervenga en un vehículo eléctrico o híbrido recargable debe haber recibido una formación específica en vehículos eléctricos y estar habilitado para intervenir en estos vehículos (respetar la reglamentación vigente en el país correspondiente)

A continuación, se detallan los elementos necesarios para dicha preinstalación y se describe a modo general cómo extraer la señal y la alimentación, así como su precintado.

Rev. 00 – Octubre 2022



Doc. original signat per:  
ESTEBAN AGUILAR RAMOS  
21/11/2022

Document electrònic garantit amb signatura electrònica. Podeu verificar la seva integritat al web [csv.gencat.cat](http://csv.gencat.cat) fins al 25/11/2025

Original electrònic / Còpia electrònica autèntica

CODI SEGUR DE VERIFICACIÓ



0J3F62EPKD4YZOEKYKOT9SS4FMSXZSNW

Data creació còpia:  
25/11/2022 09:51:39

Pàgina 4 de 67

	<p>MEMORIA DESCRIPTIVA DE INSTALACIÓN DE TAXÍMETROS MARCA: <b>CITROËN</b> Tipo: <b>N</b></p>	<p>Rev. 00 4/65</p>
---	--	-------------------------

**3.1 ELEMENTOS UTILIZADOS**

**3.1.1 Manguera blindada de señal de 1 hilo.**



La manguera lleva en su interior 1 cable de sección 0,25 mm. Para las instalaciones en vehículos de la marca CITROËN, solo se utiliza el cable que es el de señal, para la caja adaptadora.

Manguera blindada con casquillos remachados para caja adaptadora de impulsos de taxímetro de aproximadamente 150 cm. de largo. Alambre corrugado de 8 mm de diámetro, distancia entre máximos de hélice inferior a 3 mm. Resistencia a la tracción 3.200 kg/cm.

El material de la manguera es de VINPLAST TM10 VINKE con recubrimiento plástico. El terminal para funda es de material F-811 acabado pavonado.

**3.1.2 Precintos**

Para las conexiones que deban ser precintadas se utilizará alambre corrugado y precintos de plástico del tipo Roto-Tool / Roto-Seal, similar a la de la siguiente imagen



El alambre corrugado para precinto suele ser de polipropileno y acero inoxidable, con las siguientes características:

- Diámetro total: 0,75 – 0,80 mm
- Diámetro del corrugado: 0,30 mm
- Distancia entre máximos de hélice inferior a 3 mm,
- Diámetro del cable principal interior: 0,45 mm
- Resistencia a tracción: igual o superior a 3.200 kg/cm.

Rev. 00 – Octubre 2022

	<p>Doc. original signat per: ESTEBAN AGUILAR RAMOS 21/11/2022</p>	<p>Document electrònic garantit amb signatura electrònica. Podeu verificar la seva integritat al web <a href="http://csv.gencat.cat">csv.gencat.cat</a> fins al 25/11/2025</p> <p>Original electrònic / Còpia electrònica autèntica</p> <p>CODI SEGUR DE VERIFICACIÓ</p>  <p>0J3F62EPKD4YZOEKYKOT9SS4FMSXZSNW</p>	<p>Data creació còpia: 25/11/2022 09:51:39</p> <p>Pàgina 5 de 67</p>
--	---	---	--

	<p>MEMORIA DESCRIPTIVA DE INSTALCIÓN DE TAXÍMETROS MARCA: <b>CITROËN</b> Tipo: <b>N</b></p>	<p>Rev. 00 5/65</p>
---	---	-------------------------

En el precinto de **CITROËN** deberá ser de color azul o rojo y constar la numeración: CIT XXXXX, siendo un número correlativo asignado por el concesionario para la identificación de cada instalación efectuada.

Los precintos se situarán en una zona de fácil acceso y visibilidad de cara a futuras inspecciones en la ITV.

Todos los precintos deben de cumplir los requisitos establecidos en el Anexo III del Real Decreto 244/2016, de 3 de junio, por el que se desarrolla la Ley 32/2014, de 22 de diciembre, de Metrología

- Caja plástica precintable, donde se introducirá en su caso el conector de la señal de impulsos.



Rev. 00 – Octubre 2022

	<p>Doc. original signat per: ESTEBAN AGUILAR RAMOS 21/11/2022</p>	<p>Document electrònic garantit amb signatura electrònica. Podeu verificar la seva integritat al web <a href="http://csv.gencat.cat">csv.gencat.cat</a> fins al 25/11/2025</p> <p>Original electrònic / Còpia electrònica autèntica</p> <p>CODI SEGUR DE VERIFICACIÓ</p>  <p>0J3F62EPKD4YZOEKYKOT9SS4FMSXZSNW</p>	<p>Data creació còpia: 25/11/2022 09:51:39</p> <p>Pàgina 6 de 67</p>
--	---	---	--

	MEMORIA DESCRIPTIVA DE INSTALACIÓN DE TAXÍMETROS MARCA: <b>CITROËN</b> Tipo: <b>N</b>	Rev. 00 6/65
---	---	-----------------

**3.2 TOMA DE SEÑAL**

Punto de toma de la señal:

**Se extrae de la vía 48, conector EM1 de 76V NR que se encuentra en la VSM (antigua BSI) ubicada debajo del volante, bajo la tapadera de salpicadero.**

Cableado de toma de señal a la caja adaptadora de señal y conexiones:

La señal se transmite mediante cable corrugado con 1 hilo solamente.

El terminal libre del cable de señal, enfundado en manguera blindada, se dejará disponible en la parte inferior izquierda del salpicadero, junto a la VSM, donde se conectará posteriormente a la caja adaptadora.

Precinto de la toma de señal:

**Se precintará la tapa de extracción del conector EM1 de 76 NR de la VSM mediante alambre corrugado y precinto de plástico.**

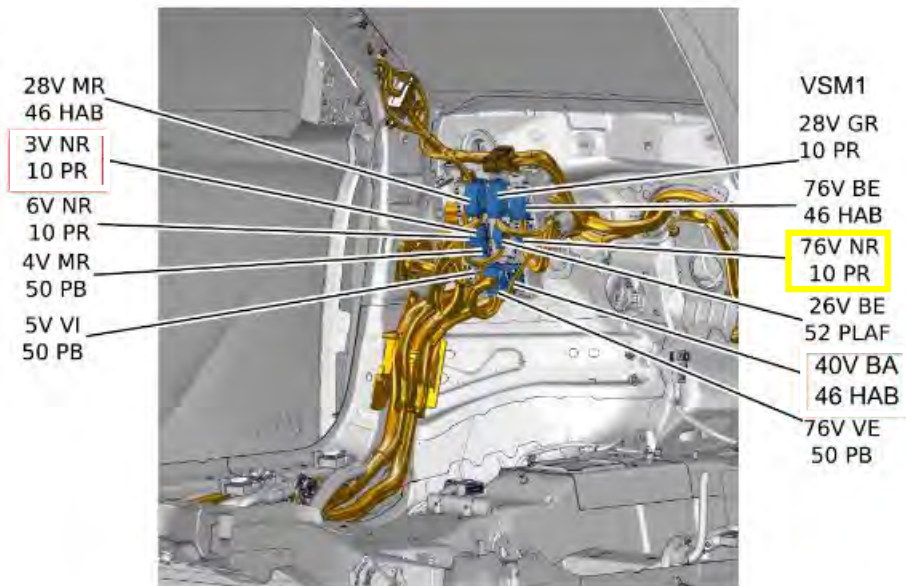

Características de la señal de impulsos, proveniente de la caja adaptadora:

Señal Cuadrada  
 Tensión en Voltios de 0 a 5 v.  
 Frecuencia a 40 km/h: 60 Hz  
 Frecuencia a 60 km/h: 80 Hz  
 Frecuencia a 80 km/h: 107 Hz  
 Frecuencia a 120 km/h: 160 Hz

Rev. 00 – Octubre 2022



Doc. original signat per:  
 ESTEBAN AGUILAR RAMOS  
 21/11/2022

Document electrònic garantit amb signatura electrònica. Podeu verificar la seva integritat al web [csv.gencat.cat](http://csv.gencat.cat) fins al 25/11/2025

Original electrònic / Còpia electrònica autèntica

CODI SEGUR DE VERIFICACIÓ



0J3F62EPKD4YZOEKYKOT9SS4FMSXZSNW

Data creació còpia:  
 25/11/2022 09:51:39

Pàgina 7 de 67

	MEMORIA DESCRIPTIVA DE INSTALACIÓN DE TAXÍMETROS MARCA: <b>CITROËN</b> Tipo: <b>N</b>	Rev. 00 7/65
---	---	-----------------

**3.3 TOMA DE ALIMENTACIÓN**

La alimentación eléctrica de corriente continua de 12V se tomará: +30 en el conector 3V NR del VSM (antigua BSI) y +15 (positivo bajo llave) se tomará en la vía 18 del conector 40 BA del VSM (antigua BSI)

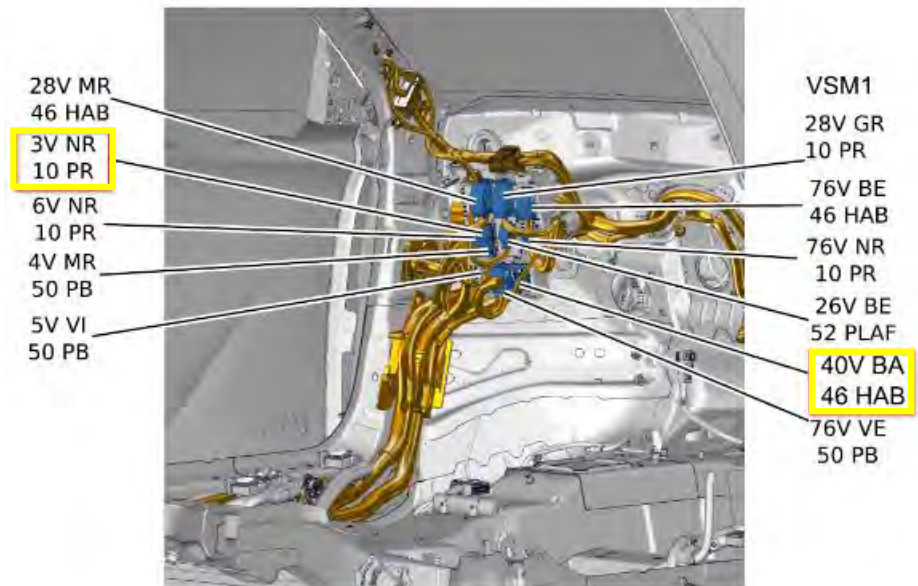

Para la toma de alimentación se utilizará dos cables estándar (color rojo y negro) de sección 1,5 mm, del tipo que se muestra, con porta-fusibles aéreo en el positivo. Longitud de 50 cm para ambos cables:



Ambos cables irán enfundados en un cable de material plástico auto extingible.

Rev. 00 – Octubre 2022



Doc. original signat per:  
ESTEBAN AGUILAR RAMOS  
21/11/2022

Document electrònic garantit amb signatura electrònica. Podeu verificar la seva integritat al web [csv.gencat.cat](http://csv.gencat.cat) fins al 25/11/2025

Original electrònic / Còpia electrònica autèntica

CODI SEGUR DE VERIFICACIÓ



0J3F62EPKD4YZOEKYKOT9SS4FMSXZSNW

Data creació còpia:  
25/11/2022 09:51:39

Pàgina 8 de 67



	MEMORIA DESCRIPTIVA DE INSTALACIÓN DE TAXÍMETROS MARCA: <b>CITROËN</b> Tipo: <b>N</b>	Rev. 00 8/65
---	---	-----------------

**3.4 INSTRUCCIONES PARA LA PRE-INSTALACION DEL SERVICIO OFICIAL AUTORIZADO CITROËN**

**3.4.1 EMPLAZAMIENTO DE LOS ELEMENTOS SUJETOS A INTERVENCIÓN**

La señal de velocidad (analógica) se tomará en el **conector EM1 76V NR** situado en la parte inferior izquierda del salpicadero VSM, entre el volante y la puerta del conductor, sobre la **vía nº48** de dicho conector.

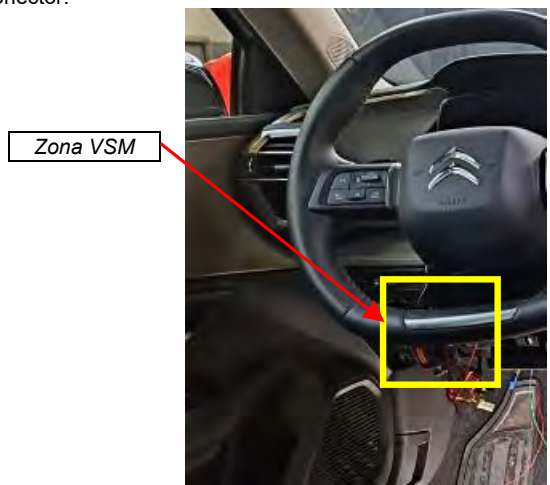

El positivo +30 se tomará de la **vía 1** del conector **3V NR**, situado en esta misma zona, así como el positivo +15, que se tomará de la **vía 18** del conector **40V BA**.

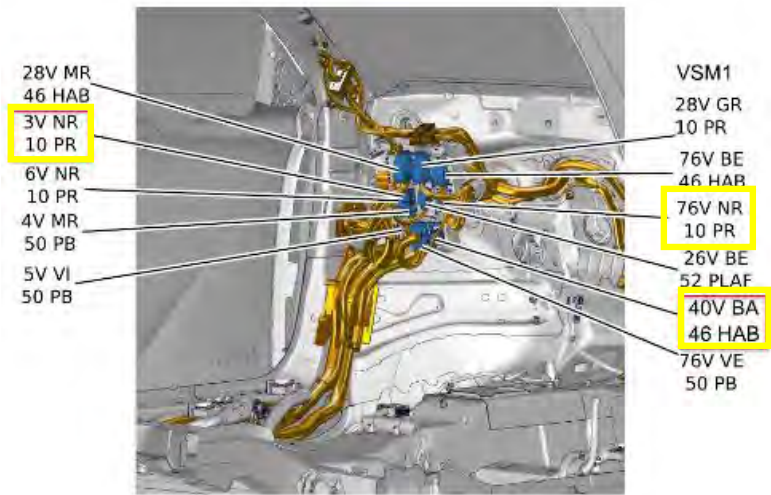

Rev. 00 – Octubre 2022



Doc. original signat per:  
ESTEBAN AGUILAR RAMOS  
21/11/2022

Document electrònic garantit amb signatura electrònica. Podeu verificar la seva integritat al web [csv.gencat.cat](http://csv.gencat.cat) fins al 25/11/2025

Original electrònic / Còpia electrònica autèntica

CODI SEGUR DE VERIFICACIÓ



0J3F62EPKD4YZOEKYKOT9SS4FMSXZSNW

Data creació còpia:  
25/11/2022 09:51:39

Pàgina 9 de 67

	<p>MEMORIA DESCRIPTIVA DE INSTALACIÓN DE TAXÍMETROS MARCA: <b>CITROËN</b> Tipo: <b>N</b></p>	<p>Rev. 00 9/65</p>
---	--	-------------------------

**3.4.1.1 CONEXIÓN Y PRECINTADO DE LA SEÑAL DE VELOCIDAD (TOMA TAQUIMÉTRICA)**

Se desmontan las tapas anteriores e inferior de la **zona de la VSM**, zona izquierda e inferior bajo el volante, después, se localizará el **conector EM1 76V NR** y una vez extraído de su conexión al vehículo se localizará la **vía 48** del mismo.

En este punto será necesario añadir a la **vía 48** un terminal hembra adecuado para poder realizar la conexión.

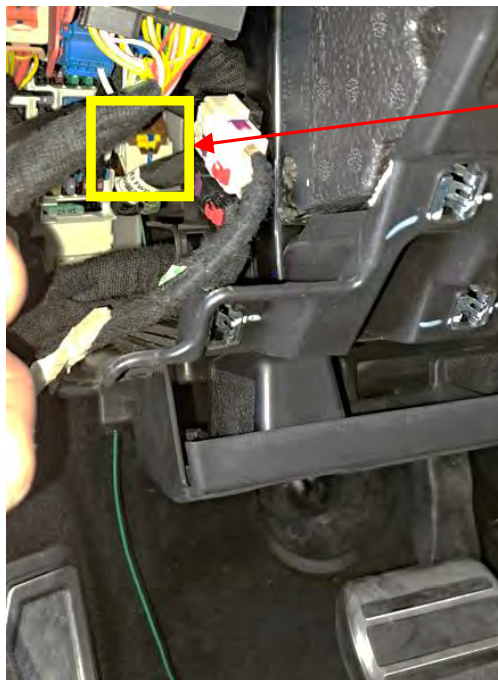

Conector  
EM1 76V NR

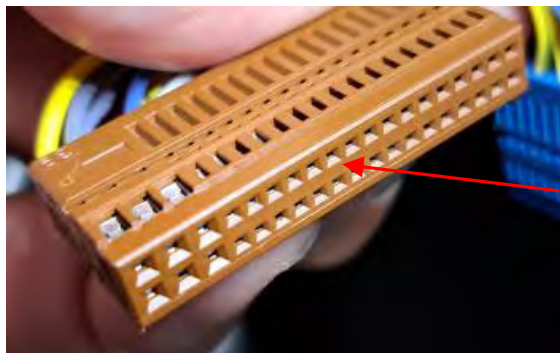

Vía 48

Rev. 00 – Octubre 2022



Doc. original signat per:  
ESTEBAN AGUILAR RAMOS  
21/11/2022

Document electrònic garantit amb signatura electrònica. Podeu verificar la seva integritat al web [csv.gencat.cat](http://csv.gencat.cat) fins al 25/11/2025

Original electrònic / Còpia electrònica autèntica

CODI SEGUR DE VERIFICACIÓ



0J3F62EPKD4YZOEKYKOT9SS4FMSXZSNW

Data creació còpia:  
25/11/2022 09:51:39

Pàgina 10 de 67

	<p>MEMORIA DESCRIPTIVA DE INSTALACIÓN DE TAXÍMETROS MARCA: <b>CITROËN</b> Tipo: <b>N</b></p>	<p>Rev. 00 10/65</p>
---	--	--------------------------

Tras tomar la señal de velocidad (analógica) del **conector EM1 76V NR** situado en la parte inferior izquierda del salpicadero, entre el volante y la puerta del conductor, sobre la **vía nº48** de dicho conector.

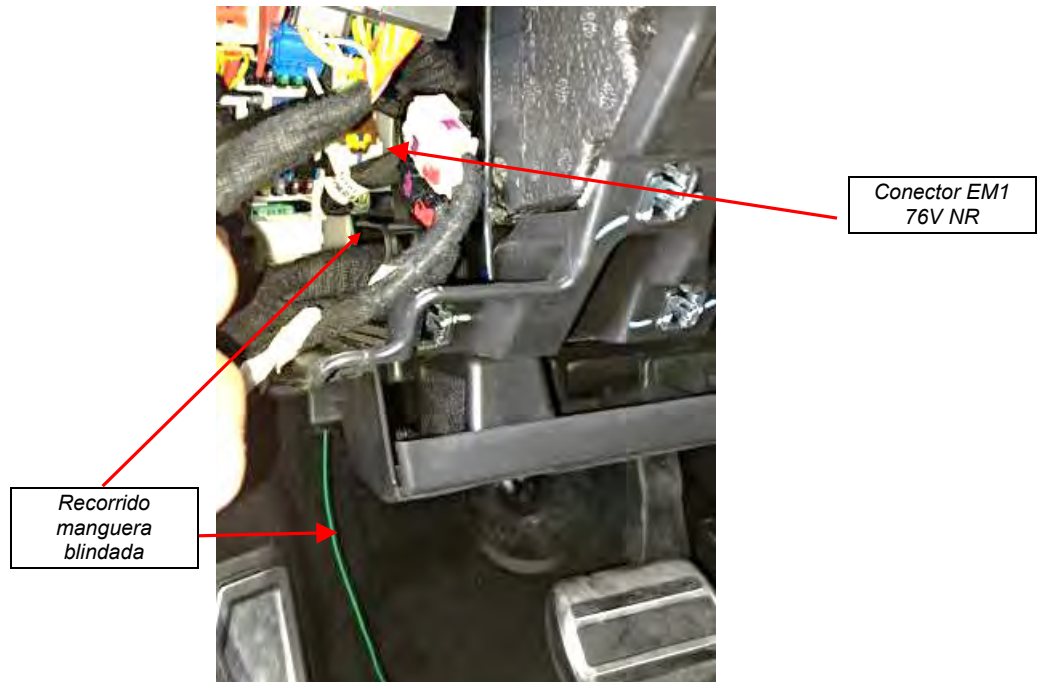

El cable de señal se enfundará en la manguera blindada, y la terminación se embridará al mazo de cables del conector para impedir su desmontaje.

El extremo libre de la manguera se pasará por el agujero previsto a la parte posterior del cuadro, y se guiará hasta la parte inferior izquierda del salpicadero, dejándolo a disposición del taller autorizado de taxímetros.

Rev. 00 – Octubre 2022



Doc. original signat per:  
ESTEBAN AGUILAR RAMOS  
21/11/2022

Document electrònic garantit amb signatura electrònica. Podeu verificar la seva integritat al web [csv.gencat.cat](http://csv.gencat.cat) fins al 25/11/2025

Original electrònic / Còpia electrònica autèntica

CODI SEGUR DE VERIFICACIÓ



0J3F62EPKD4YZOEKYKOT9SS4FMSXZSNW

Data creació còpia:  
25/11/2022 09:51:39

Pàgina 11 de 67

	<p>MEMORIA DESCRIPTIVA DE INSTALACIÓN DE TAXÍMETROS MARCA: <b>CITROËN</b> Tipo: <b>N</b></p>	<p>Rev. 00 11/65</p>
---	--	--------------------------



Manguera  
con cable de  
señal

Se procederá a precintar la pestaña exterior del conector *EM1 76V NR* mediante alambre corrugado y precinto plástico.

Para ello se realizarán dos taladros de 0,25 mm, uno en la pestaña exterior del conector *EM1 76V NR*, en la presilla de sujeción y otro en el soporte de fusible inmediatamente a su izquierda, se pasará por los mismo los extremos libres del alambre corrugado y posteriormente, tensando el alambre,

Rev. 00 – Octubre 2022



Doc. original signat per:  
ESTEBAN AGUILAR RAMOS  
21/11/2022

Document electrònic garantit amb signatura electrònica. Podeu verificar la seva integritat al web [csv.gencat.cat](http://csv.gencat.cat) fins al 25/11/2025

Original electrònic / Còpia electrònica autèntica

CODI SEGUR DE VERIFICACIÓ



0J3F62EPKD4YZOEKYKOT9SS4FMSXZSNW

Data creació còpia:  
25/11/2022 09:51:39

Pàgina 12 de 67

	<p>MEMORIA DESCRIPTIVA DE INSTALACIÓN DE TAXÍMETROS MARCA: <b>CITROËN</b> Tipo: <b>N</b></p>	<p>Rev. 00 12/65</p>
---	--	--------------------------

procediendo a colocar un precinto plástico enrasado sobre los alambres, impidiendo de esta manera el desmontaje y el acceso al punto de conexión de la señal sin romper el precinto.

Taladros para  
paso del alambre  
de precinto



Precinto del  
concesionario



Todos los precintos deben de cumplir los requisitos establecidos en el Anexo III del Real Decreto 244/2016, de 3 de junio, por el que se desarrolla la Ley 32/2014, de 22 de diciembre, de Metrología.

Rev. 00 – Octubre 2022



Doc. original signat per:  
ESTEBAN AGUILAR RAMOS  
21/11/2022

Document electrònic garantit amb signatura electrònica. Podeu verificar la seva integritat al web [csv.gencat.cat](http://csv.gencat.cat) fins al 25/11/2025

Original electrònic / Còpia electrònica autèntica

CODI SEGUR DE VERIFICACIÓ



0J3F62EPKD4YZOEKYKOT9SS4FMSXZSNW

Data creació còpia:  
25/11/2022 09:51:39

Pàgina 13 de 67

	MEMORIA DESCRIPTIVA DE INSTALACIÓN DE TAXÍMETROS MARCA: <b>CITROËN</b> Tipo: <b>N</b>	Rev. 00 13/65
---	---	------------------

**3.4.1.2 CONEXIÓN TOMA DE ALIMENTACIÓN Y MASA**

La alimentación se tomará también de la VSM, a través de dos conectores, sacaremos el positivo +30 de la **vía 1 del conector 3V NR**, así como el positivo +15, que se tomará de la **vía 18 del conector 40V BA**.

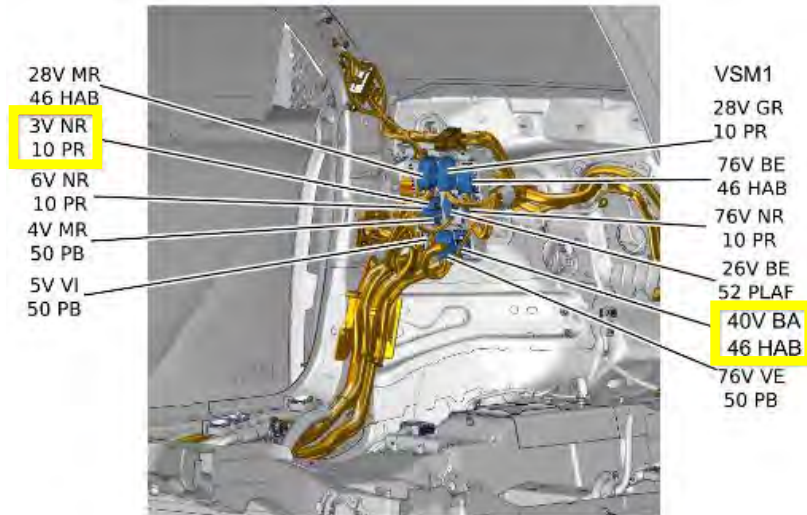

Se realizarán las conexiones a positivos con sus correspondientes fusibles aereos y un negativo de masa directa al chasis, protegiendo el cableado.

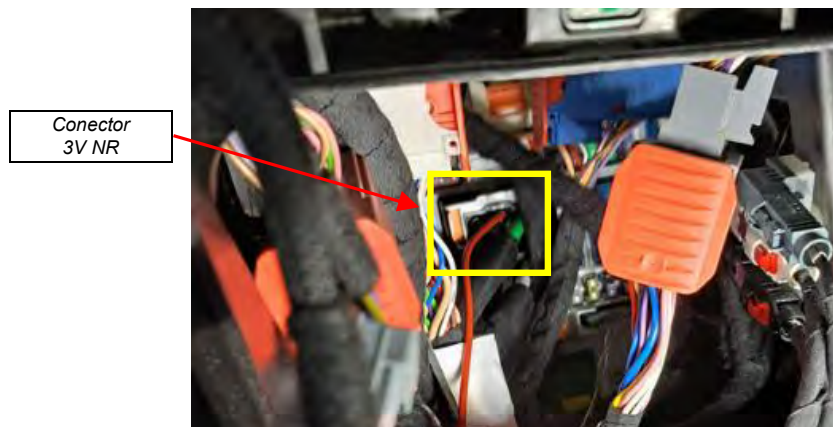

Rev. 00 – Octubre 2022

	Doc. original signat per: ESTEBAN AGUILAR RAMOS 21/11/2022	Document electrònic garantit amb signatura electrònica. Podeu verificar la seva integritat al web csv.gencat.cat fins al 25/11/2025	Data creació còpia: 25/11/2022 09:51:39
	Original electrònic / Còpia electrònica autèntica  CODI SEGUR DE VERIFICACIÓ  	0J3F62EPKD4YZOEKYKOT9SS4FMSXZSNW	Pàgina 14 de 67

	<p>MEMORIA DESCRIPTIVA DE INSTALACIÓN DE TAXÍMETROS MARCA: <b>CITROËN</b> Tipo: <b>N</b></p>	<p>Rev. 00 14/65</p>
---	--	--------------------------

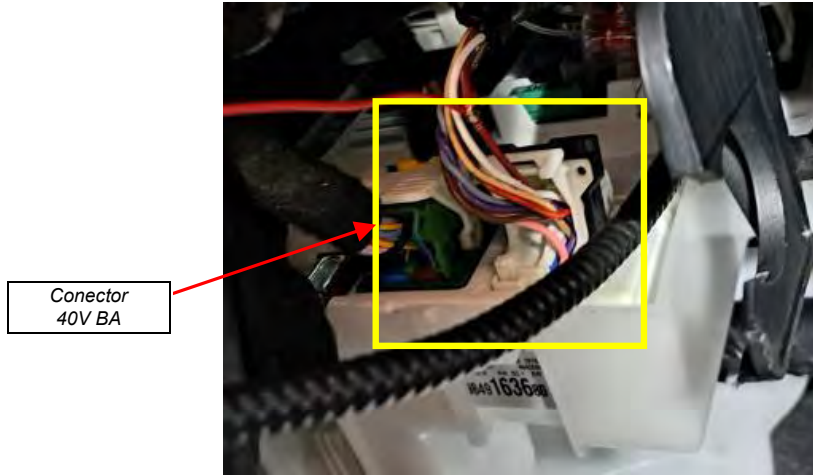

Conector  
40V BA

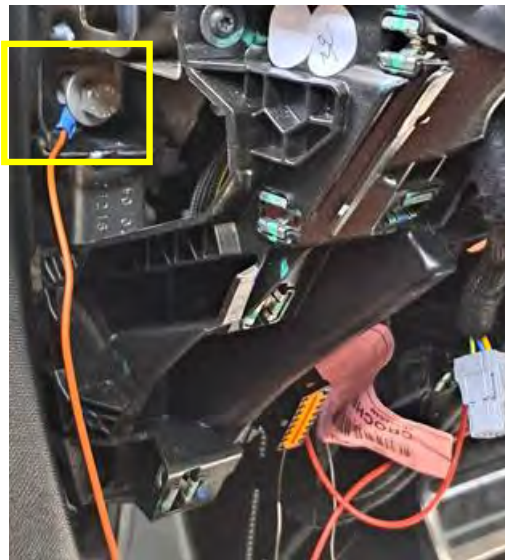

Posteriormente los cables de alimentación se enfundarán en un cable de material plástico autoextinguible y se dejará en la parte inferior del salpicadero, bajo el volante, junto con la manguera con el cable de señal.

Rev. 00 – Octubre 2022



Doc. original signat per:  
ESTEBAN AGUILAR RAMOS  
21/11/2022

Document electrònic garantit amb signatura electrònica. Podeu verificar la seva integritat al web [csv.gencat.cat](http://csv.gencat.cat) fins al 25/11/2025

Original electrònic / Còpia electrònica autèntica

CODI SEGUR DE VERIFICACIÓ



0J3F62EPKD4YZOEKYKOT9SS4FMSXZSNW

Data creació còpia:  
25/11/2022 09:51:39

Pàgina 15 de 67

	MEMORIA DESCRIPTIVA DE INSTALCIÓN DE TAXÍMETROS MARCA: <b>CITROËN</b> Tipo: <b>N</b>	Rev. 00 15/65
---	--	------------------

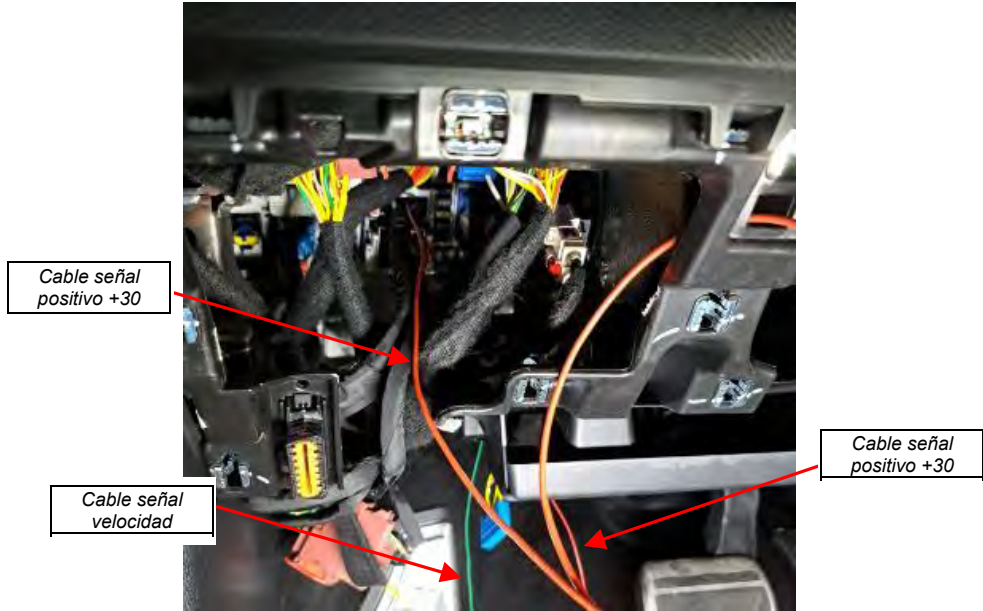

Rev. 00 – Octubre 2022



Doc. original signat per:  
ESTEBAN AGUILAR RAMOS  
21/11/2022

Document electr3nic garantit amb signatura electr3nica. Podeu verificar la seva integritat al  
web [csv.gencat.cat](http://csv.gencat.cat) fins al 25/11/2025

Original electr3nic / C3pia electr3nica aut3ntica

CODI SEGUR DE VERIFICACI3



0J3F62EPKD4YZOEKYKOT9SS4FMSXZSNW

Data creaci3 c3pia:  
25/11/2022 09:51:39

P3gina 16 de 67



	<p>MEMORIA DESCRIPTIVA DE INSTALACIÓN DE TAXÍMETROS MARCA: <b>CITROËN</b> Tipo: <b>N</b></p>	<p>Rev. 00 16/65</p>
---	--	--------------------------

**4 ELEMENTOS A INSTALAR POR TALLERES INSTALADORES DE TAXÍMETROS**

**4.1 CAJA ADAPTADORA DE SEÑAL**

La caja adaptadora de señal irá en la zona VSM, cercana al reposapiés izquierdo en el lado del conductor.

**4.2 TAXÍMETROS**

Son aptos para instalarse tanto taxímetros tipo tablero como taxímetros de retrovisor, excluyéndose los taxímetros de techo. Todos ellos pueden disponer de periféricos en caso de no llevarlos integrados, tales como impresoras, lector de tarjetas de crédito, etc.

A continuación, se detalla a modo de ejemplo diferentes tipos de taxímetros instalables. Todos ellos son de **señal analógica**. En caso de existir se podrán incluir otro taxímetro de tablero y retrovisor siempre y cuando cumplan con la normativa y puedan ubicarse dentro de los límites que se describen en el presente informe.

- **Taxímetros de tablero sin impresora integrada:**



**Taxímetro de tablero simple.** Éste incluye únicamente el monitor. Deben disponer y ser compatibles con impresoras periféricas.



**Taxímetro de tablero con monitor y terminal punto de venta en un solo módulo.** Éstos deben disponer y ser compatibles con impresoras periféricas.

- **Taxímetros de tablero con impresora integrada:**



**Taxímetro de tablero con monitor, impresora y terminal punto de venta en un solo módulo.**



**Taxímetro de tablero con monitor e impresora en un solo módulo.**

Rev. 00 – Octubre 2022



Doc. original signat per:  
ESTEBAN AGUILAR RAMOS  
21/11/2022

Document electrònic garantit amb signatura electrònica. Podeu verificar la seva integritat al web [csv.gencat.cat](http://csv.gencat.cat) fins al 25/11/2025

Original electrònic / Còpia electrònica autèntica

CODI SEGUR DE VERIFICACIÓ



0J3F62EPKD4YZOEKYKOT9SS4FMSXZSNW

Data creació còpia:  
25/11/2022 09:51:39

Pàgina 17 de 67

	<p>MEMORIA DESCRIPTIVA DE INSTALACIÓN DE TAXÍMETROS MARCA: <b>CITROËN</b> Tipo: <b>N</b></p>	<p>Rev. 00 17/65</p>
---	--	--------------------------



**Taxímetro de tablero con monitor, impresora y terminal punto de venta** en un solo módulo. Este tipo de taxímetro incluye otro **módulo** que corresponde al de **emergencias** y en el que se integra la caja adaptadora de señal.

- **Taxímetros de espejo**



**Taxímetro de espejo reemplazando o superpuesto al espejo retrovisor original del vehículo.** Éstos deben poder ser instalados en el mismo soporte del espejo original, y deberán ser compatibles con impresoras periféricas.

**NOTA: Solamente están permitidos los taxímetros de espejo sin impresora integrada.**

Todos ellos tendrán que cumplir con la siguiente reglamentación:

- **Reglamento CEPE/ONU n° 10** de la Comisión Económica de las Naciones Unidas para Europa (CEPE) relativa a las prescripciones uniformes relativas a la homologación de los vehículos en lo que concierne a su **compatibilidad electromagnética**.
- En el caso de **taxímetros de espejo**, **Reglamento CEPE/ONU n° 46**, de la Comisión Económica para Europa (CEPE) de las Naciones Unidas, sobre las prescripciones uniformes sobre la homologación de los dispositivos de visión indirecta y los vehículos de motor en lo referente a la instalación de dichos dispositivos.
- **Orden ICT/155/2020**, de 7 de febrero, por la que se regula el control metrológico del Estado de determinados instrumentos de medida.
- **Reglamento CEPE/ONU n° 21** de la Comisión Europea de las Naciones Unidas para Europa (CEPE) de las prescripciones uniformes relativas a la homologación de los vehículos en lo que concierne a su acondicionamiento interior.

Rev. 00 – Octubre 2022



Doc.original signat per:  
ESTEBAN AGUILAR RAMOS  
21/11/2022

Document electrònic garantit amb signatura electrònica. Podeu verificar la seva integritat al web [csv.gencat.cat](http://csv.gencat.cat) fins al 25/11/2025

Original electrònic / Còpia electrònica autèntica

CODI SEGUR DE VERIFICACIÓ



0J3F62EPKD4YZOEKYKOT9SS4FMSXZSNW

Data creació còpia:  
25/11/2022 09:51:39

Pàgina 18 de 67

	MEMORIA DESCRIPTIVA DE INSTALACIÓN DE TAXÍMETROS MARCA: <b>CITROËN</b> Tipo: <b>N</b>	Rev. 00 18/65
---	---	------------------

Dependiendo del tipo y marca del taxímetro, se dispone de un tipo de fijación u otro. Para los taxímetros de tablero las fijaciones irán dispuestas sobre el salpicadero, en la zona central.

Todos los taxímetros indicados pueden montarse indistintamente en vehículos equipados o no con navegador de origen.

#### 4.3 **IMPRESORAS**

Para los taxímetros que no dispongan de impresora integrada, ésta irá dispuesta en la guantera anterior del módulo central, bajo los mandos de climatización del salpicadero o bien en la guantera modular situada entre los dos asientos delanteros.

Las impresoras deberán cumplir con el **Reglamento CEPE/ONU nº 10** de la Comisión Económica de las Naciones Unidas para Europa (CEPE) relativa a las prescripciones uniformes relativas a la homologación de los vehículos en lo que concierne a su compatibilidad electromagnética.

#### 4.4 **MÓDULO TARIFARIO**

La ubicación del módulo tarifario y su sistema de fijación dependerá de las prescripciones de la Comunidad Autónoma donde se vaya a prestar servicio de taxi. Las ubicaciones inicialmente previstas son atornillado y centrado sobre el eje longitudinal del vehículo, a una distancia de **250 mm del parabrisas**, o en opción, mediante placa imantada desplazado a la derecha a unos 200 mm del eje longitudinal del vehículo y a la misma distancia del parabrisas del caso anterior.

En caso de centrado y atornillado, el cable de alimentación del módulo discurrirá por el interior del montante lateral izquierdo del parabrisas hasta la caja adaptadora de señal. En caso de lateral e imantado, se pasará por el vierteaguas del marco lateral derecho del parabrisas hasta la caja de adaptación de señal.

Todos los módulos instalados deberán cumplir con el **Reglamento CEPE/ONU nº 10** de la Comisión Económica de las Naciones Unidas para Europa (CEPE) relativa a las prescripciones uniformes relativas a la homologación de los vehículos en lo que concierne a su compatibilidad electromagnética.

Rev. 00 – Octubre 2022



Doc. original signat per:  
ESTEBAN AGUILAR RAMOS  
21/11/2022

Document electrònic garantit amb signatura electrònica. Podeu verificar la seva integritat al web [csv.gencat.cat](http://csv.gencat.cat) fins al 25/11/2025

Original electrònic / Còpia electrònica autèntica

CODI SEGUR DE VERIFICACIÓ



0J3F62EPKD4YZOEKYKOT9SS4FMSXZSNW

Data creació còpia:  
25/11/2022 09:51:39

Pàgina 19 de 67

 CITROËN	MEMORIA DESCRIPTIVA DE INSTALACIÓN DE TAXÍMETROS MARCA: <b>CITROËN</b> Tipo: <b>N</b>	Rev. 00 19/65
--	---	------------------

**5 INSTRUCCIONES DE INSTALACIÓN DE TAXÍMETRO, IMPRESORA Y MÓDULO TARIFARIO**

**5.1 ESQUEMA DE CONEXIONES:**

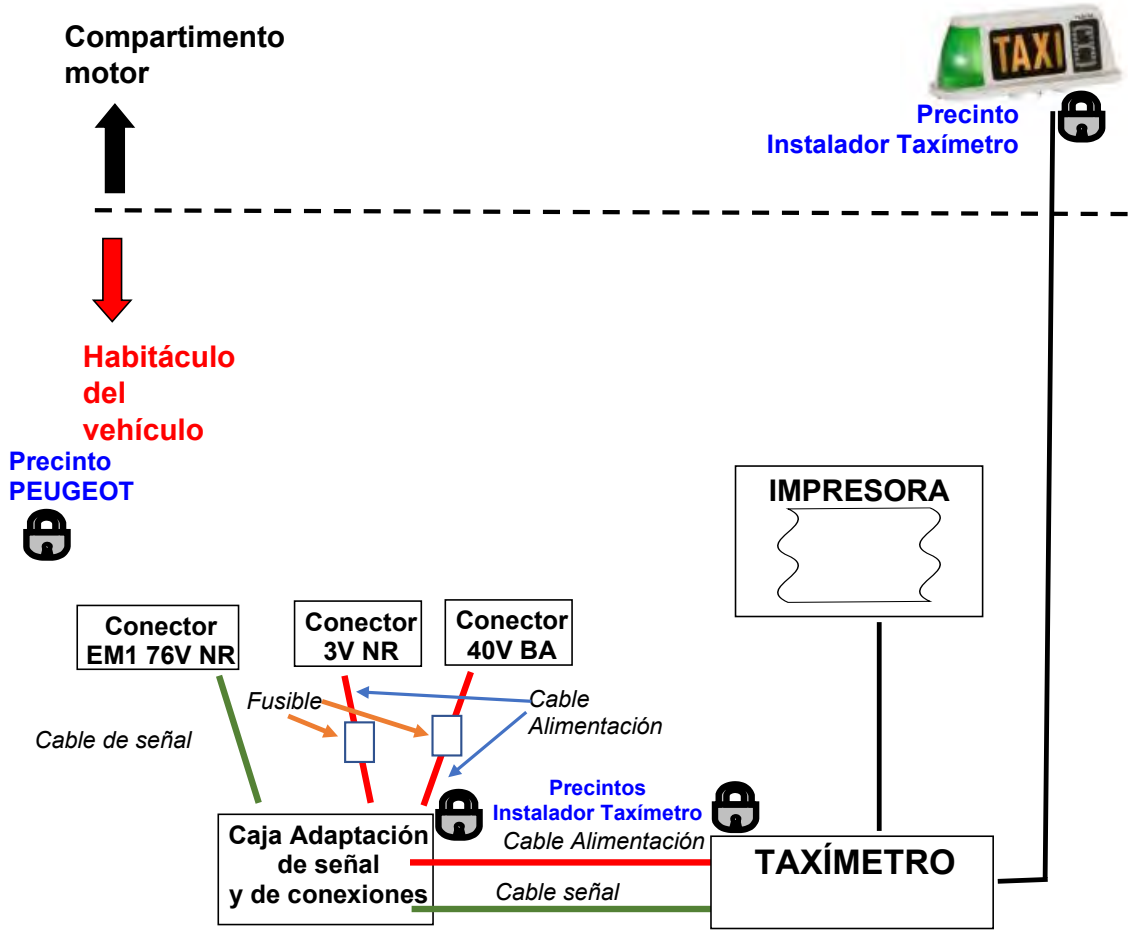

**Fusible:** Capacidad en función de los elementos a conectar, valor marcado por el fabricante del elemento o dispositivo.

En este esquema se indica a título orientativo los diferentes equipos y las conexiones entre ellos, indicando claramente cuál es la preinstalación del concesionario.

Rev. 00 – Octubre 2022



Doc. original signat per:  
ESTEBAN AGUILAR RAMOS  
21/11/2022

Document electrònic garantit amb signatura electrònica. Podeu verificar la seva integritat al web [csv.gencat.cat](http://csv.gencat.cat) fins al 25/11/2025

Original electrònic / Còpia electrònica autèntica

CODI SEGUR DE VERIFICACIÓ



0J3F62EPKD4YZOEKYKOT9SS4FMSXZSNW

Data creació còpia:  
25/11/2022 09:51:39

Pàgina 20 de 67

	<p>MEMORIA DESCRIPTIVA DE INSTALCIÓN DE TAXÍMETROS MARCA: <b>CITROËN</b> Tipo: <b>N</b></p>	<p>Rev. 00 20/65</p>
---	---	--------------------------

**5.2 INSTALCIÓN DEL TAXÍMETRO:**

**5.2.1 TAXÍMETRO DE CONSOLA SOBRE SALPICADERO**

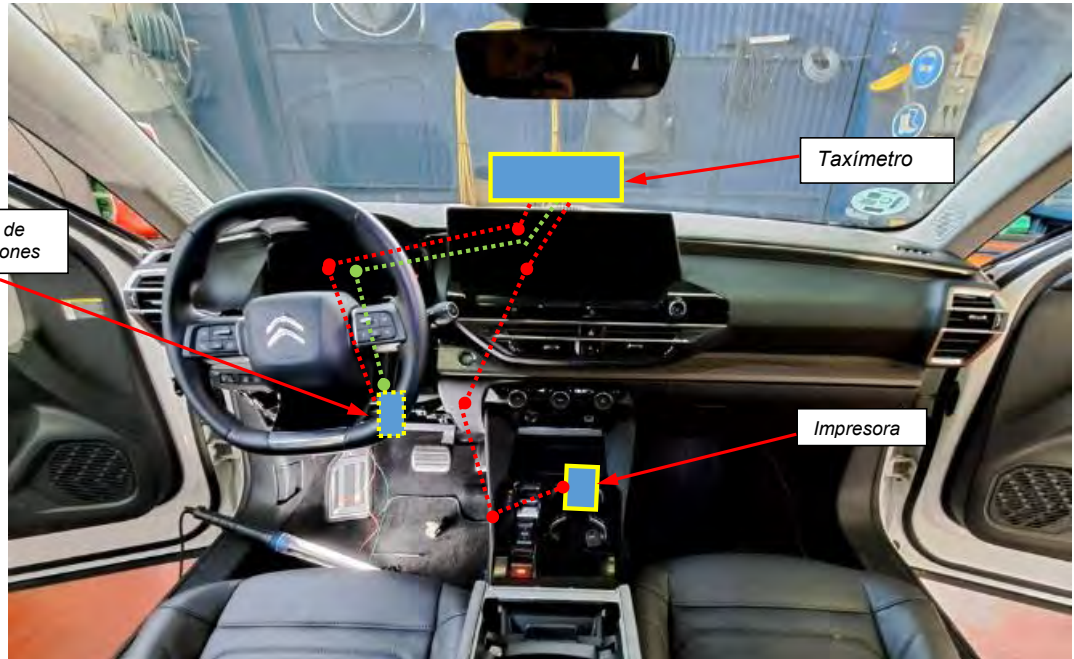

GENERALITAT DE CATALUNYA

Rev. 00 – Octubre 2022



Doc. original signat per:  
ESTEBAN AGUILAR RAMOS  
21/11/2022

Document electr3nic garantit amb signatura electr3nica. Podeu verificar la seva integritat al web [csv.gencat.cat](http://csv.gencat.cat) fins al 25/11/2025

Original electr3nic / C3pia electr3nica aut3ntica

CODI SEGUR DE VERIFICACI3



0J3F62EPKD4YZOEKYKOT9SS4FMSXZSNW

Data creaci3 c3pia:  
25/11/2022 09:51:39

P3gina 21 de 67

	<p>MEMORIA DESCRIPTIVA DE INSTALACIÓN DE TAXÍMETROS MARCA: <b>CITROËN</b> Tipo: <b>N</b></p>	<p>Rev. 00 21/65</p>
---	--	--------------------------

Para comenzar a realizar la instalación de los diferentes componentes retiramos las tapas de a caja VSM



Figura : C5FG77VP

Referencia	Denominación	Cantidad
(1)	Conmutadores del salpicadero	4
(2)	Embellecedor	1

## 2. Utillaje

Rev. 00 – Octubre 2022

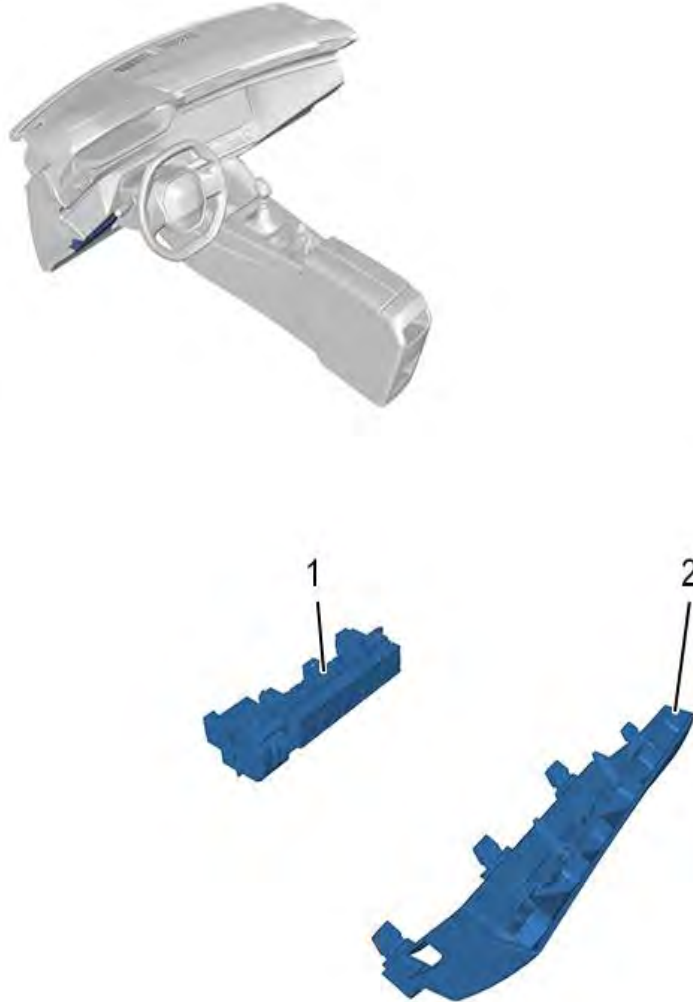

Doc. original signat per:  
ESTEBAN AGUILAR RAMOS  
21/11/2022

Document electrònic garantit amb signatura electrònica. Podeu verificar la seva integritat al web [csv.gencat.cat](http://csv.gencat.cat) fins al 25/11/2025

Original electrònic / Còpia electrònica autèntica

CODI SEGUR DE VERIFICACIÓ



0J3F62EPKD4YZOEKYKOT9SS4FMSXZSNW

Data creació còpia:  
25/11/2022 09:51:39

Pàgina 22 de 67

 CITROËN	MEMORIA DESCRIPTIVA DE INSTALACIÓN DE TAXÍMETROS MARCA: <b>CITROËN</b> Tipo: <b>N</b>	Rev. 00 22/65
--	---	------------------

Útil	Referencia	Denominación
<p>[1350-ZZ]</p>  <p>Figura : E5AG02MT</p>	[1350-ZZ]	Útil de desguarnecer

### 3. Operación previa



*CADENA DE TRACCIÓN PHEV*

**ATENCIÓN** : Realizar las operaciones que se deberán efectuar antes de desconectar la batería de servicio ⓘ.

**Desconectar las baterías de servicio** ⓘ (Según el procedimiento específico ⓘ).



*CADENA DE TRACCIÓN ELÉCTRICA O CADENA DE TRACCIÓN MHEV O CADENA DE TRACCIÓN TÉRMICA*

**ATENCIÓN** : Realizar las operaciones necesarias antes de desconectar la batería de servicio ⓘ.

Desconectar la batería de servicio.

Rev. 00 – Octubre 2022



Doc. original signat per:  
ESTEBAN AGUILAR RAMOS  
21/11/2022

Document electrònic garantit amb signatura electrònica. Podeu verificar la seva integritat al web [csv.gencat.cat](http://csv.gencat.cat) fins al 25/11/2025

Original electrònic / Còpia electrònica autèntica

CODI SEGUR DE VERIFICACIÓ



0J3F62EPKD4YZOEKYKOT9SS4FMSXZSNW

Data creació còpia:  
25/11/2022 09:51:39

Pàgina 23 de 67

	<p>MEMORIA DESCRIPTIVA DE INSTALACIÓN DE TAXÍMETROS MARCA: <b>CITROËN</b> Tipo: <b>N</b></p>	<p>Rev. 00 23/65</p>
---	--	--------------------------

**4. Desmontaje**



Figura : C5FG77WD



Figura : C5FG77YD

Rev. 00 – Octubre 2022

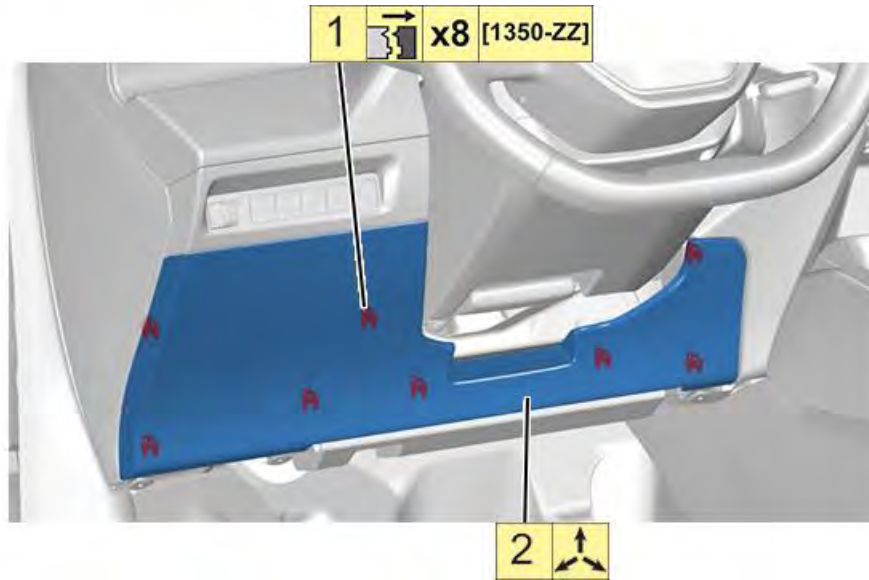

Doc. original signat per:  
ESTEBAN AGUILAR RAMOS  
21/11/2022

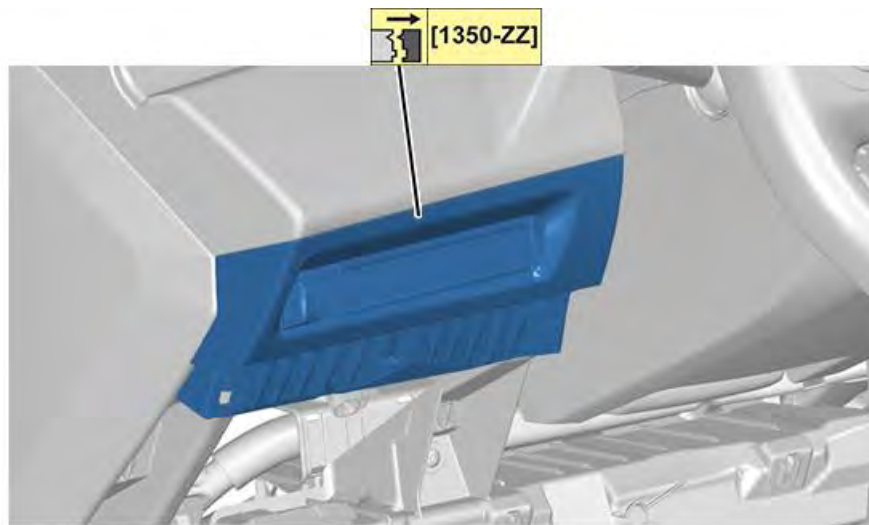
Document electrònic garantit amb signatura electrònica. Podeu verificar la seva integritat al web [csv.gencat.cat](http://csv.gencat.cat) fins al 25/11/2025

Original electrònic / Còpia electrònica autèntica

CODI SEGUR DE VERIFICACIÓ



0J3F62EPKD4YZOEKYKOT9SS4FMSXZSNW

Data creació còpia:  
25/11/2022 09:51:39

Pàgina 24 de 67



	<p>MEMORIA DESCRIPTIVA DE INSTALACIÓN DE TAXÍMETROS  MARCA: <b>CITROËN</b>  Tipo: <b>N</b></p>	<p>Rev. 00  24/65</p>
---	--	---------------------------



Figura : C5FG780D



Rev. 00 – Octubre 2022

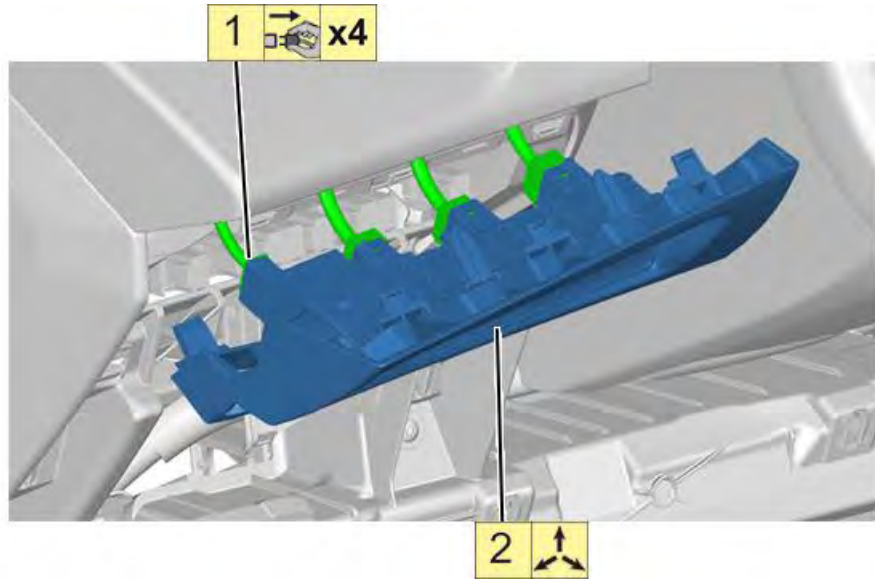
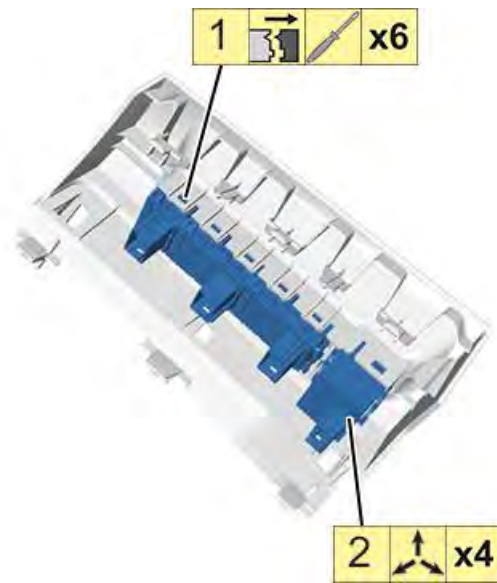

Doc. original signat per:  
**ESTEBAN AGUILAR RAMOS**  
21/11/2022

Document electrònic garantit amb signatura electrònica. Podeu verificar la seva integritat al web [csv.gencat.cat](http://csv.gencat.cat) fins al 25/11/2025

Original electrònic / Còpia electrònica autèntica

CODI SEGUR DE VERIFICACIÓ



0J3F62EPKD4YZOEKYKOT9SS4FMSXZSNW

Data creació còpia:  
25/11/2022 09:51:39

Pàgina 25 de 67

	<p>MEMORIA DESCRIPTIVA DE INSTALACIÓN DE TAXÍMETROS MARCA: <b>CITROËN</b> Tipo: <b>N</b></p>	<p>Rev. 00 25/65</p>
---	--	--------------------------

Después se desmontará los aireadores y la pantalla táctil central:

- Extraer aireador y desconectar el cable posterior

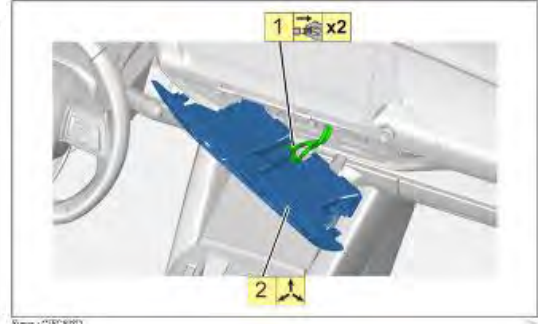

- Desatornillar los dos tornillos bajo la pantalla táctil:

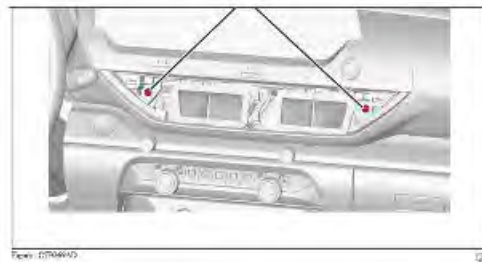

- Extraer tapa posterior de la pantalla táctil:

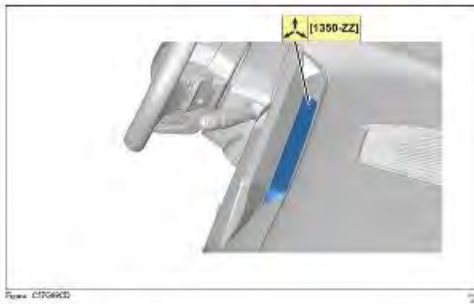

Rev. 00 – Octubre 2022



Doc. original signat per:  
ESTEBAN AGUILAR RAMOS  
21/11/2022

Document electrònic garantit amb signatura electrònica. Podeu verificar la seva integritat al web [csv.gencat.cat](http://csv.gencat.cat) fins al 25/11/2025

Original electrònic / Còpia electrònica autèntica

CODI SEGUR DE VERIFICACIÓ



0J3F62EPKD4YZOEKYKOT9SS4FMSXZSNW

Data creació còpia:  
25/11/2022 09:51:39

Pàgina 26 de 67

	<p>MEMORIA DESCRIPTIVA DE INSTALACIÓN DE TAXÍMETROS  MARCA: <b>CITROËN</b>  Tipo: <b>N</b></p>	<p>Rev. 00  26/65</p>
---	--	---------------------------

- Desatornillar tornillos posteriores de la pantalla táctil:

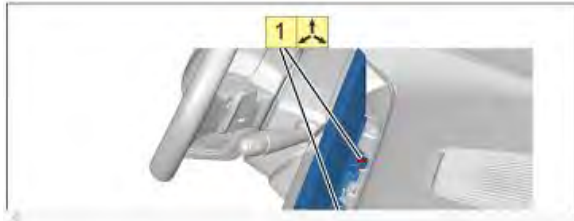

- Extraer la pantalla táctil y desenchufar las conexiones:

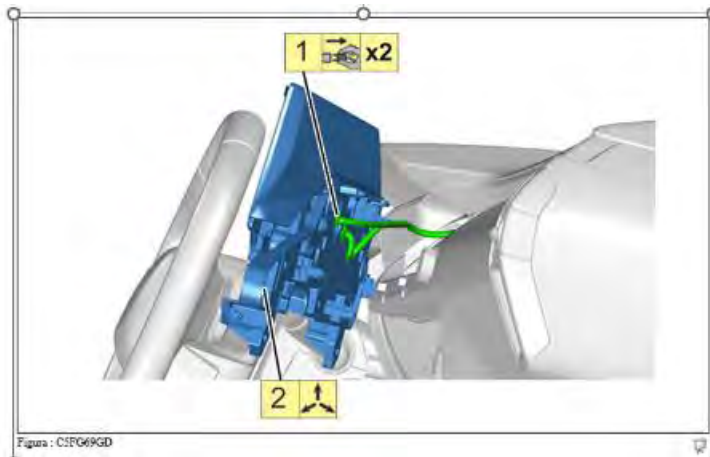

- Desatornillar los dos tornillos del módulo multifunción para su extracción:

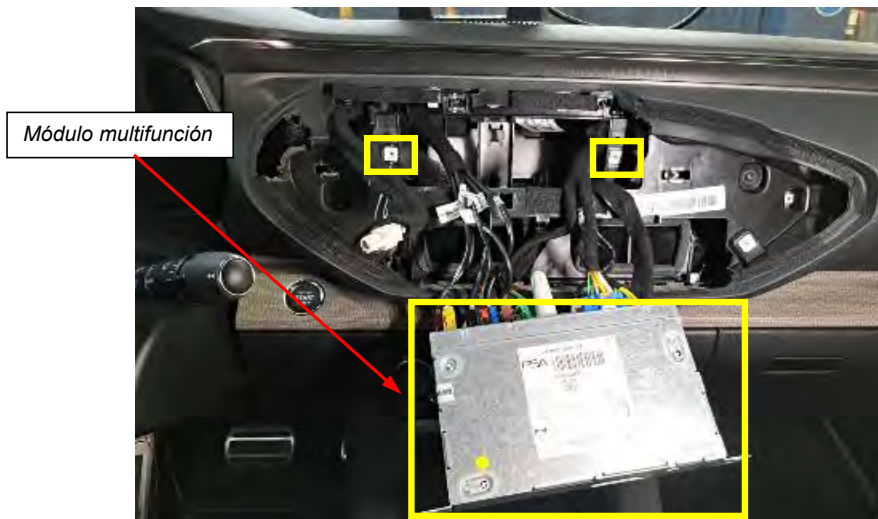

Rev. 00 – Octubre 2022



Doc. original signat per:  
ESTEBAN AGUILAR RAMOS  
21/11/2022

Document electrònic garantit amb signatura electrònica. Podeu verificar la seva integritat al web [csv.gencat.cat](http://csv.gencat.cat) fins al 25/11/2025

Original electrònic / Còpia electrònica autèntica

CODI SEGUR DE VERIFICACIÓ



0J3F62EPKD4YZOEKYKOT9SS4FMSXZSNW

Data creació còpia:  
25/11/2022 09:51:39

Pàgina 27 de 67

	<p>MEMORIA DESCRIPTIVA DE INSTALACIÓN DE TAXÍMETROS MARCA: <b>CITROËN</b> Tipo: <b>N</b></p>	<p>Rev. 00 27/65</p>
---	--	--------------------------

- Tras retirar la tapa y el propio altavoz central:

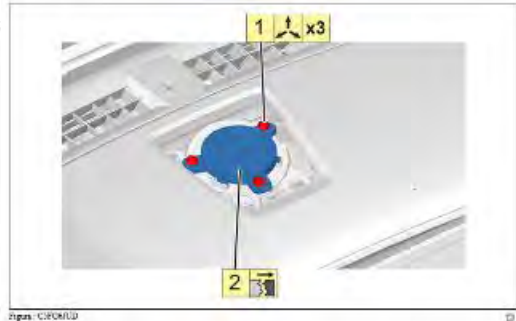

- El siguiente paso será taladrar el soporte del altavoz en la zona indicada:



Taladro para  
paso de  
manguera

Rev. 00 – Octubre 2022



Doc. original signat per:  
ESTEBAN AGUILAR RAMOS  
21/11/2022

Document electrònic garantit amb signatura electrònica. Podeu verificar la seva integritat al web [csv.gencat.cat](http://csv.gencat.cat) fins al 25/11/2025

Original electrònic / Còpia electrònica autèntica

CODI SEGUR DE VERIFICACIÓ



0J3F62EPKD4YZOEKYKOT9SS4FMSXZSNW

Data creació còpia:  
25/11/2022 09:51:39

Pàgina 28 de 67

	<p>MEMORIA DESCRIPTIVA DE INSTALACIÓN DE TAXÍMETROS MARCA: <b>CITROËN</b> Tipo: <b>N</b></p>	<p>Rev. 00 28/65</p>
---	--	--------------------------

- Una vez hecho el taladro pasaremos una guía pasacables para encaminar la manguera blindada entre el taxímetro y la caja de conexiones:

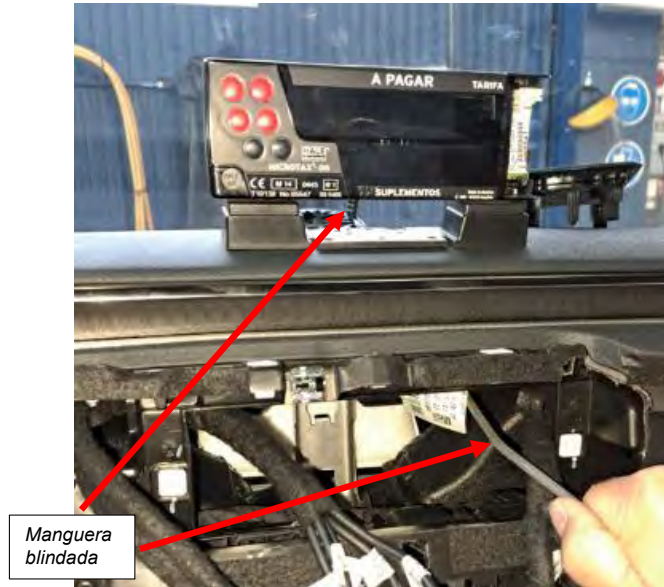

- Recorrido de la manguera blindada entre Taxímetro de consola y caja de conexiones:

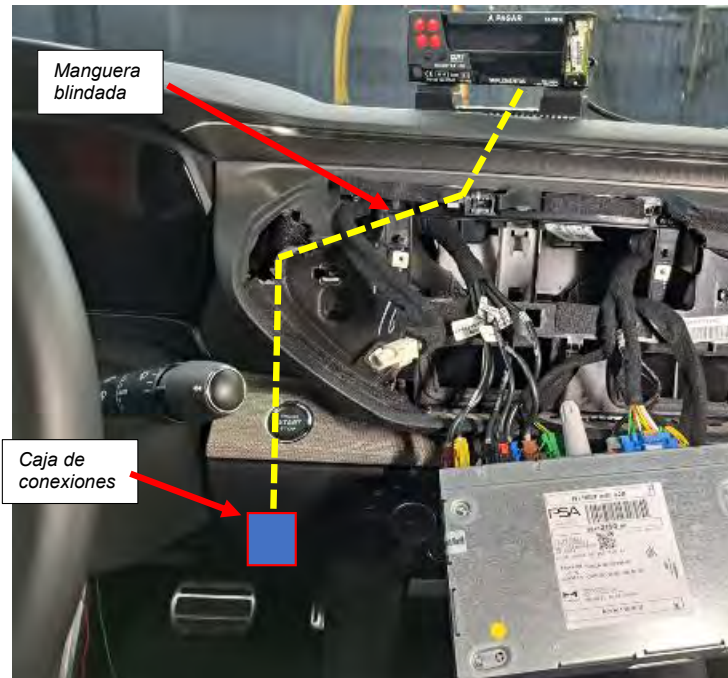

Rev. 00 – Octubre 2022



Doc. original signat per:  
ESTEBAN AGUILAR RAMOS  
21/11/2022

Document electrònic garantit amb signatura electrònica. Podeu verificar la seva integritat al web [csv.gencat.cat](http://csv.gencat.cat) fins al 25/11/2025

Original electrònic / Còpia electrònica autèntica

CODI SEGUR DE VERIFICACIÓ



0J3F62EPKD4YZOEKYKOT9SS4FMSXZSNW

Data creació còpia:  
25/11/2022 09:51:39

Pàgina 29 de 67

	<p>MEMORIA DESCRIPTIVA DE INSTALACIÓN DE TAXÍMETROS MARCA: <b>CITROËN</b> Tipo: <b>N</b></p>	<p>Rev. 00 29/65</p>
---	--	--------------------------

- Conexión de la manguera blindada a la caja de conexiones

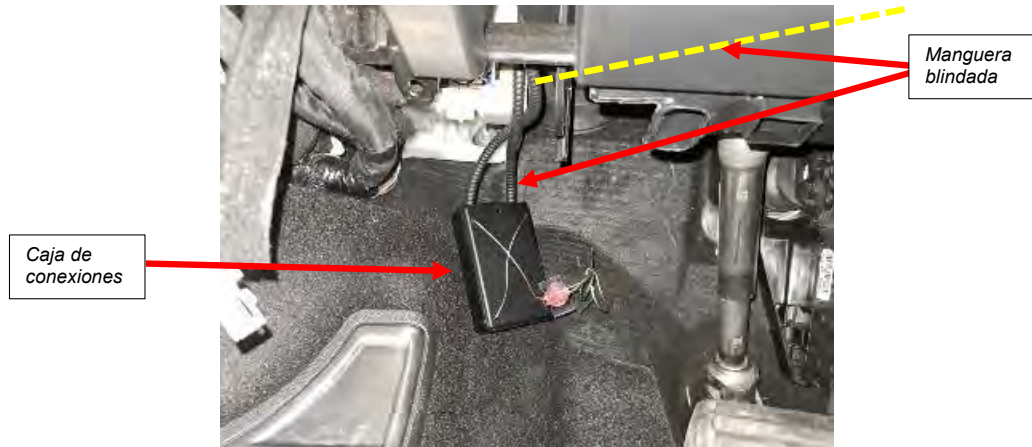

- El taxímetro se instalará en la zona central, detrás de la pantalla táctil, sobre soporte elevador para garantizar la visibilidad del mismo por parte de los pasajeros:



Una vez finalizada la instalación, se procederá a precintar la conexión del cable de señal con el taxímetro. Todos los precintos deben de cumplir los requisitos establecidos en el Anexo III del Real Decreto 244/2016, de 3 de junio, por el que se desarrolla la Ley 32/2014, de 22 de diciembre, de Metrología.

Rev. 00 – Octubre 2022



Doc. original signat per:  
ESTEBAN AGUILAR RAMOS  
21/11/2022

Document electrònic garantit amb signatura electrònica. Podeu verificar la seva integritat al web [csv.gencat.cat](http://csv.gencat.cat) fins al 25/11/2025

Original electrònic / Còpia electrònica autèntica

CODI SEGUR DE VERIFICACIÓ



0J3F62EPKD4YZOEKYKOT9SS4FMSXZSNW

Data creació còpia:  
25/11/2022 09:51:39

Pàgina 30 de 67

	<p>MEMORIA DESCRIPTIVA DE INSTALACIÓN DE TAXÍMETROS MARCA: <b>CITROËN</b> Tipo: <b>N</b></p>	<p>Rev. 00 30/65</p>
---	--	--------------------------

### 5.2.2 TAXÍMETRO DE ESPEJO

El taxímetro de espejo podrá:

1. Reemplazar al retrovisor interior original del vehículo, utilizando el soporte original.
2. Instalarse superpuesto sobre el retrovisor original, de acuerdo con el sistema de sujeción homologado por el fabricante del taxímetro de espejo.
3. Reemplazar al espejo original del vehículo, utilizando el soporte homologado por el fabricante del taxímetro de espejo.

En los dos primeros casos el taxímetro no podrá disponer de dispositivos integrados, como TPVs o impresoras.

Para su instalación, se procederá a desmontar el plafón de luces del techo y el guarnecido del soporte del retrovisor.

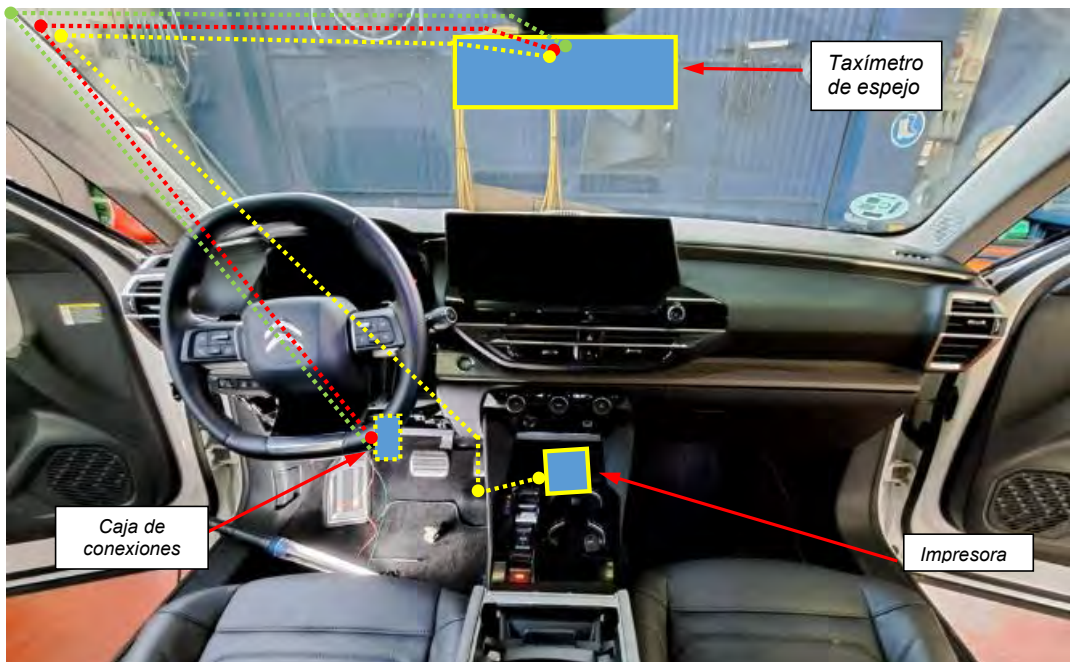

Rev. 00 – Octubre 2022



Doc. original signat per:  
ESTEBAN AGUILAR RAMOS  
21/11/2022

Document electrònic garantit amb signatura electrònica. Podeu verificar la seva integritat al [web csv.gencat.cat](http://web.csv.gencat.cat) fins al 25/11/2025

Original electrònic / Còpia electrònica autèntica

CODI SEGUR DE VERIFICACIÓ



0J3F62EPKD4YZOEKYKOT9SS4FMSXZSNW

Data creació còpia:  
25/11/2022 09:51:39

Pàgina 31 de 67

	<p>MEMORIA DESCRIPTIVA DE INSTALACIÓN DE TAXÍMETROS MARCA: <b>CITROËN</b> Tipo: <b>N</b></p>	<p>Rev. 00 31/65</p>
---	--	--------------------------

- Se tiene que retirar el guarnecido del pilar A del conductor anclado mediante grapas, una vez retirada la parte superior se desconectará el altavoz integrado en el guarnecido

Desconexión altavoz



- El recorrido de la manguera blindada pasará por el salpicadero hacia el pilar A por el hueco dispuesto para tal efecto, una vez desmontado el guarnecido del pilar A:

Manguera blindada



Rev. 00 – Octubre 2022



Doc. original signat per:  
ESTEBAN AGUILAR RAMOS  
21/11/2022

Document electrònic garantit amb signatura electrònica. Podeu verificar la seva integritat al web [csv.gencat.cat](http://csv.gencat.cat) fins al 25/11/2025

Original electrònic / Còpia electrònica autèntica

CODI SEGUR DE VERIFICACIÓ



0J3F62EPKD4YZOEKYKOT9SS4FMSXZSNW

Data creació còpia:  
25/11/2022 09:51:39

Pàgina 32 de 67



	<p>MEMORIA DESCRIPTIVA DE INSTALACIÓN DE TAXÍMETROS  MARCA: <b>CITROËN</b>  Tipo: <b>N</b></p>	<p>Rev. 00  32/65</p>
---	--	---------------------------

**IMPORTANTE:** Pasar la manguera blindada entre la caja de conexiones y el taxímetro de espejo por la parte superior del módulo de airbag de cortina en el pilar A (conductor).



Los cables que suben por el interior del pilar A continuarán por el interior del guarnecido del techo del habitáculo hasta el retrovisor central. Se embridarán los cables y en su recorrido se tendrá cuidado de no tocar ninguno de los elementos ubicados en esta zona.



Rev. 00 – Octubre 2022



Doc. original signat per:  
ESTEBAN AGUILAR RAMOS  
21/11/2022

Document electrònic garantit amb signatura electrònica. Podeu verificar la seva integritat al web [csv.gencat.cat](http://csv.gencat.cat) fins al 25/11/2025

Original electrònic / Còpia electrònica autèntica

CODI SEGUR DE VERIFICACIÓ



0J3F62EPKD4YZOEKYKOT9SS4FMSXZSNW

Data creació còpia:  
25/11/2022 09:51:39

Pàgina 33 de 67

	<p>MEMORIA DESCRIPTIVA DE INSTALCIÓN DE TAXÍMETROS MARCA: <b>CITROËN</b> Tipo: <b>N</b></p>	<p>Rev. 00 33/65</p>
---	---	--------------------------



Se procederá a precintar la conexión del cable de señal con el taxímetro de espejo. Todos los precintos deben de cumplir los requisitos establecidos en el Anexo III del Real Decreto 244/2016, de 3 de junio, por el que se desarrolla la Ley 32/2014, de 22 de diciembre, de Metrología.

Rev. 00 – Octubre 2022



Doc. original signat per:  
ESTEBAN AGUILAR RAMOS  
21/11/2022

Document electr3nic garantit amb signatura electr3nica. Podeu verificar la seva integritat al web [csv.gencat.cat](http://csv.gencat.cat) fins al 25/11/2025

Original electr3nic / C3pia electr3nica aut3ntica

CODI SEGUR DE VERIFICACI3



0J3F62EPKD4YZOEKYKOT9SS4FMSXZSNW

Data creaci3 c3pia:  
25/11/2022 09:51:39

P3gina 34 de 67

	<p>MEMORIA DESCRIPTIVA DE INSTALACIÓN DE TAXÍMETROS MARCA: <b>CITROËN</b> Tipo: <b>N</b></p>	<p>Rev. 00 34/65</p>
---	--	--------------------------

**5.3 INSTALACIÓN DE IMPRESORA**

La impresora periférica se ubicará en la consola central, en la guantera portaobjetos anterior o en la guantera entre los asientos entre conductor y pasajero, mediante velcro:



El cable entre el taxímetro y la impresora discurrirá por detrás del salpicadero hacia el guarnecido izquierdo de la consola central en ambos casos.

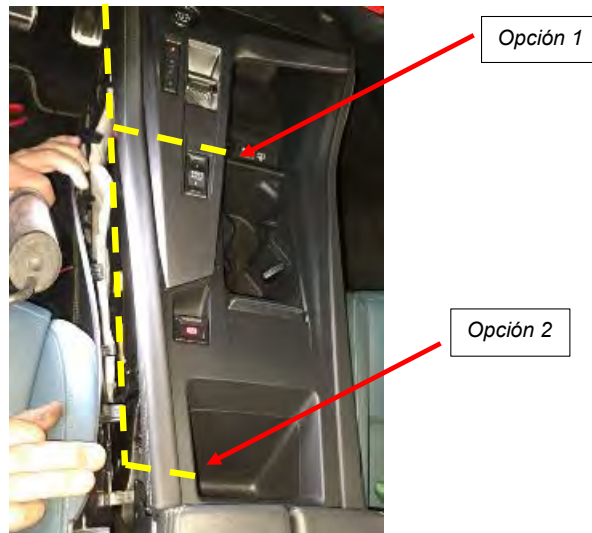

Rev. 00 – Octubre 2022



Doc. original signat per:  
ESTEBAN AGUILAR RAMOS  
21/11/2022

Document electrònic garantit amb signatura electrònica. Podeu verificar la seva integritat al web [csv.gencat.cat](http://csv.gencat.cat) fins al 25/11/2025

Original electrònic / Còpia electrònica autèntica

CODI SEGUR DE VERIFICACIÓ



0J3F62EPKD4YZOEKYKOT9SS4FMSXZSNW

Data creació còpia:  
25/11/2022 09:51:39

Pàgina 35 de 67

	<p>MEMORIA DESCRIPTIVA DE INSTALACIÓN DE TAXÍMETROS MARCA: <b>CITROËN</b> Tipo: <b>N</b></p>	<p>Rev. 00 35/65</p>
---	--	--------------------------

En la Opción 1 se practicará un taladro en la base del portaobjetos para pasar el cable hacia la impresora:



En la Opción 2 se practicará un taladro en la base de la guantera entre los asientos delanteros para pasar el cable hacia la impresora:

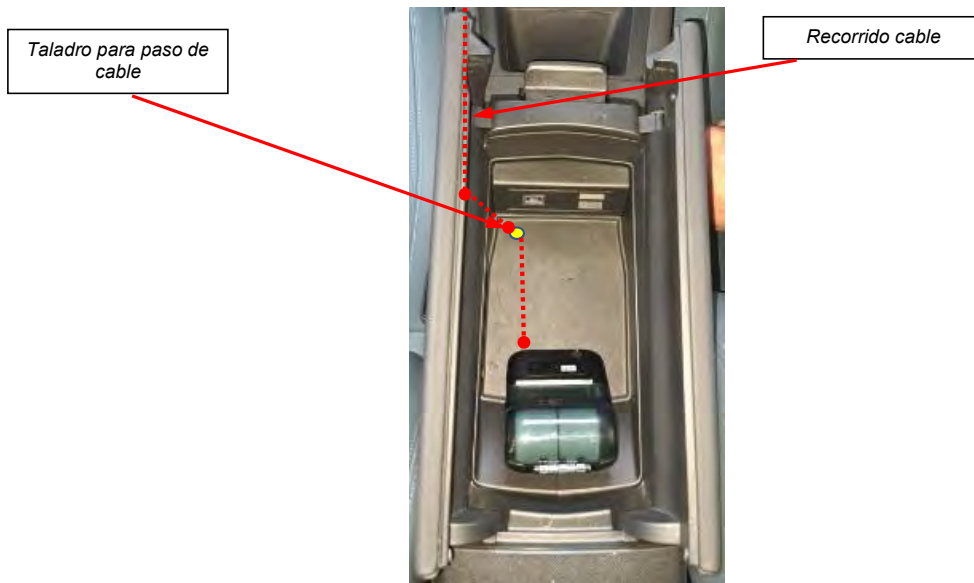

**Atención:** En las versiones híbridas, tener cuidado al realizar el taladro en la base de la guantera, puesto que debajo, va emplazada una batería auxiliar. Es aconsejable retirar la base para realizar el taladro.

Rev. 00 – Octubre 2022



Doc. original signat per:  
ESTEBAN AGUILAR RAMOS  
21/11/2022

Document electrònic garantit amb signatura electrònica. Podeu verificar la seva integritat al web [csv.gencat.cat](http://csv.gencat.cat) fins al 25/11/2025

Original electrònic / Còpia electrònica autèntica

CODI SEGUR DE VERIFICACIÓ



0J3F62EPKD4YZOEKYKOT9SS4FMSXZSNW

Data creació còpia:  
25/11/2022 09:51:39

Pàgina 36 de 67

	<p>MEMORIA DESCRIPTIVA DE INSTALACIÓN DE TAXÍMETROS MARCA: <b>CITROËN</b> Tipo: <b>N</b></p>	<p>Rev. 00 36/65</p>
---	--	--------------------------

En el caso del taxímetro de espejo, los cables a la impresora bajarán del emplazamiento del mismo por el pilar A del conductor hacia la zona de la consola central:

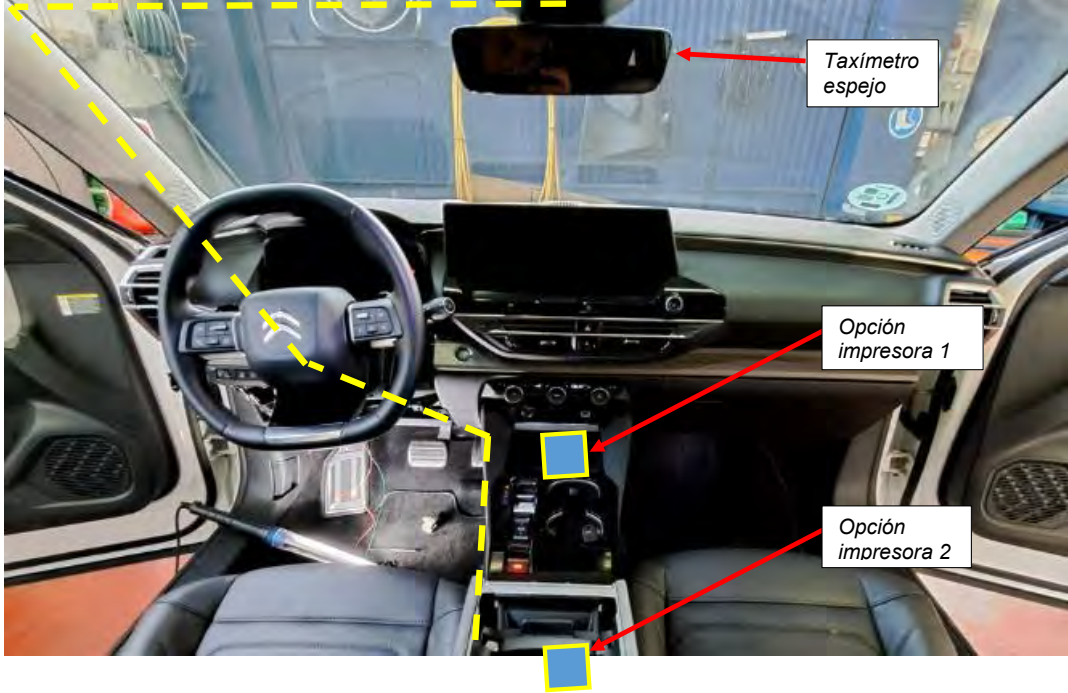

Rev. 00 – Octubre 2022



Doc. original signat per:  
ESTEBAN AGUILAR RAMOS  
21/11/2022

Document electrònic garantit amb signatura electrònica. Podeu verificar la seva integritat al web [csv.gencat.cat](http://csv.gencat.cat) fins al 25/11/2025

Original electrònic / Còpia electrònica autèntica

CODI SEGUR DE VERIFICACIÓ



0J3F62EPKD4YZOEKYKOT9SS4FMSXZSNW

Data creació còpia:  
25/11/2022 09:51:39

Pàgina 37 de 67

	<p>MEMORIA DESCRIPTIVA DE INSTALACIÓN DE TAXÍMETROS MARCA: <b>CITROËN</b> Tipo: <b>N</b></p>	<p>Rev. 00 37/65</p>
---	--	--------------------------

#### 5.4 MÓDULO TARIFARIO

La ubicación y el sistema de fijación del módulo tarifario (luminoso) al techo vendrá determinado por lo dispuesto en los requisitos establecidos por cada Comunidad Autónoma o en su defecto por las Ordenanzas Municipales o texto legal equivalente que regule el servicio de transporte público urbano en automóviles de turismo en el municipio donde se vaya a ejercer la actividad.

El conexionado del taxímetro con el módulo tarifario exterior se deberá de hacer siempre mediante manguera blindada con sus terminales de conexión debidamente precintados. En este caso, el conexionado se realiza con la caja adaptadora.

A continuación, se presentan las dos opciones de instalación habilitados para la instalación del módulo tarifario.

##### 5.4.1 **MODULO TARIFARIO CENTRADO Y ATORNILLADO EN TECHO O SOBRE BARRAS PORTAEQUIPAJES (OPCIÓN 1)**

Se procederá al desmontaje del plafón de techo y si fuera necesario guarnecido interior del techo para acceder a la zona.

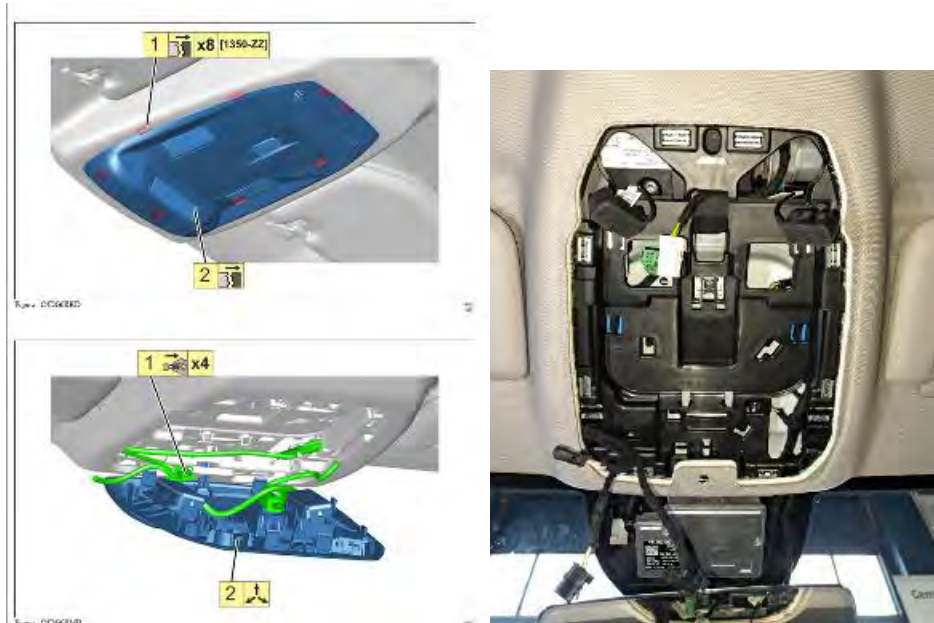

Rev. 00 – Octubre 2022



Doc. original signat per:  
ESTEBAN AGUILAR RAMOS  
21/11/2022

Document electrònic garantit amb signatura electrònica. Podeu verificar la seva integritat al web [csv.gencat.cat](http://csv.gencat.cat) fins al 25/11/2025

Original electrònic / Còpia electrònica autèntica

CODI SEGUR DE VERIFICACIÓ



0J3F62EPKD4YZOEKYKOT9SS4FMSXZSNW

Data creació còpia:  
25/11/2022 09:51:39

Pàgina 38 de 67

	<p>MEMORIA DESCRIPTIVA DE INSTALACIÓN DE TAXÍMETROS MARCA: <b>CITROËN</b> Tipo: <b>N</b></p>	<p>Rev. 00 38/65</p>
---	--	--------------------------



Para el montaje del conjunto luminoso es necesario practicar tres orificios (dos para atornillar el módulo, de  $\varnothing 7$  mm, y el otro centrado para la conducción eléctrica, de  $\varnothing 16$  mm) en el techo del vehículo.



Para evitar entradas de agua se utilizará pasta para hacer estancos los taladros de fijación. En el orificio central, utilizar un pasamuros.

Rev. 00 – Octubre 2022



Doc. original signat per:  
ESTEBAN AGUILAR RAMOS  
21/11/2022

Document electrònic garantit amb signatura electrònica. Podeu verificar la seva integritat al web [csv.gencat.cat](http://csv.gencat.cat) fins al 25/11/2025

Original electrònic / Còpia electrònica autèntica

CODI SEGUR DE VERIFICACIÓ



0J3F62EPKD4YZOEKYKOT9SS4FMSXZSNW

Data creació còpia:  
25/11/2022 09:51:39

Pàgina 39 de 67

	<p>MEMORIA DESCRIPTIVA DE INSTALACIÓN DE TAXÍMETROS  MARCA: <b>CITROËN</b>  Tipo: <b>N</b></p>	<p>Rev. 00  39/65</p>
---	--	---------------------------



El luminoso se instalará firmemente sujeto mediante unos tornillos a una distancia aproximada de 250 mm desde el frontal del módulo al parabrisas, centrado sobre el eje longitudinal del vehículo.



La manguera de conexión pasará desde el módulo tarifario al interior del techo a través del orificio practicado en el mismo. La manguera discurrirá por el interior del pilar A hasta la caja adaptadora de señal, de forma similar al recorrido que tiene la manguera del taxímetro de espejo.

También existe la posibilidad de la instalación del módulo tarifario sobre barra horizontal sobre las barras portaequipajes dispuestas en el vehículo y tanto en este caso el cable de conexión seguirá el recorrido descrito en el punto 5.4.2. **MODULO TARIFARIO CON PLACA IMANTADA SOBRE TECHO O SOBRE BARRAS PORTAEQUIPAJES (OPCIÓN 2).**

Rev. 00 – Octubre 2022

	<p>Doc. original signat per:  ESTEBAN AGUILAR RAMOS  21/11/2022</p>	<p>Document electrònic garantit amb signatura electrònica. Podeu verificar la seva integritat al web <a href="http://csv.gencat.cat">csv.gencat.cat</a> fins al 25/11/2025</p> <p>Original electrònic / Còpia electrònica autèntica</p> <p>CODI SEGUR DE VERIFICACIÓ</p>  <p>0J3F62EPKD4YZOEKYKOT9SS4FMSXZSNW</p>	<p>Data creació còpia:  25/11/2022 09:51:39</p> <p>Pàgina 40 de 67</p>
--	---	---	--



	<p>MEMORIA DESCRIPTIVA DE INSTALACIÓN DE TAXÍMETROS MARCA: <b>CITROËN</b> Tipo: <b>N</b></p>	<p>Rev. 00 40/65</p>
---	--	--------------------------



**IMPORTANTE:** Pasar la manguera blindada entre la caja de conexiones y el taxímetro de espejo por la parte superior del módulo de airbag de cortina en el pilar A (conductor).



Se deberá de precintar la conexión del módulo una vez instalado. Todos los precintos deben de cumplir los requisitos establecidos en el Anexo III del Real Decreto 244/2016, de 3 de junio, por el que se desarrolla la Ley 32/2014, de 22 de diciembre, de Metrología.

Rev. 00 – Octubre 2022



Doc. original signat per:  
ESTEBAN AGUILAR RAMOS  
21/11/2022

Document electrònic garantit amb signatura electrònica. Podeu verificar la seva integritat al web [csv.gencat.cat](http://csv.gencat.cat) fins al 25/11/2025

Original electrònic / Còpia electrònica autèntica

CODI SEGUR DE VERIFICACIÓ



0J3F62EPKD4YZOEKYKOT9SS4FMSXZSNW

Data creació còpia:  
25/11/2022 09:51:39

Pàgina 41 de 67

	<p>MEMORIA DESCRIPTIVA DE INSTALACIÓN DE TAXÍMETROS  MARCA: <b>CITROËN</b>  Tipo: <b>N</b></p>	<p>Rev. 00  41/65</p>
---	--	---------------------------

**5.4.2. MÓDULO TARIFARIO CON PLACA IMANTADA SOBRE TECHO O SOBRE BARRAS PORTAEQUIPAJES (OPCIÓN 2)**

El módulo tarifario se instalará firmemente sujeto en el techo mediante un soporte de placa imantada. Se ubica, mirando el coche de frente, en la parte izquierda, a una distancia aproximada de 250 mm desde el parabrisas y a unos 200 mm del eje central del vehículo.



Módulo luminoso

También existe la posibilidad de la instalación del módulo tarifario sobre barra horizontal sobre las barras portaequipajes dispuestas en el vehículo y tanto en este caso como en el de la instalación del módulo tarifario sobre placa imantada, el cable seguirá el mismo recorrido descrito a continuación.

Rev. 00 – Octubre 2022



Doc. original signat per:  
ESTEBAN AGUILAR RAMOS  
21/11/2022

Document electrònic garantit amb signatura electrònica. Podeu verificar la seva integritat al web [csv.gencat.cat](http://csv.gencat.cat) fins al 25/11/2025

Original electrònic / Còpia electrònica autèntica

CODI SEGUR DE VERIFICACIÓ



0J3F62EPKD4YZOEKYKOT9SS4FMSXZSNW

Data creació còpia:  
25/11/2022 09:51:39

Pàgina 42 de 67

	<p>MEMORIA DESCRIPTIVA DE INSTALCIÓN DE TAXÍMETROS MARCA: <b>CITROËN</b> Tipo: <b>N</b></p>	<p>Rev. 00 42/65</p>
---	---	--------------------------

La manguera de conexión se conducirá por el exterior del techo hacia el vierteaguas, y desde ahí por el marco lateral derecho del parabrisas hasta el interior del compartimento motor. En su recorrido sobre el techo se recomienda el uso de grapas adhesivas para una correcta instalación.

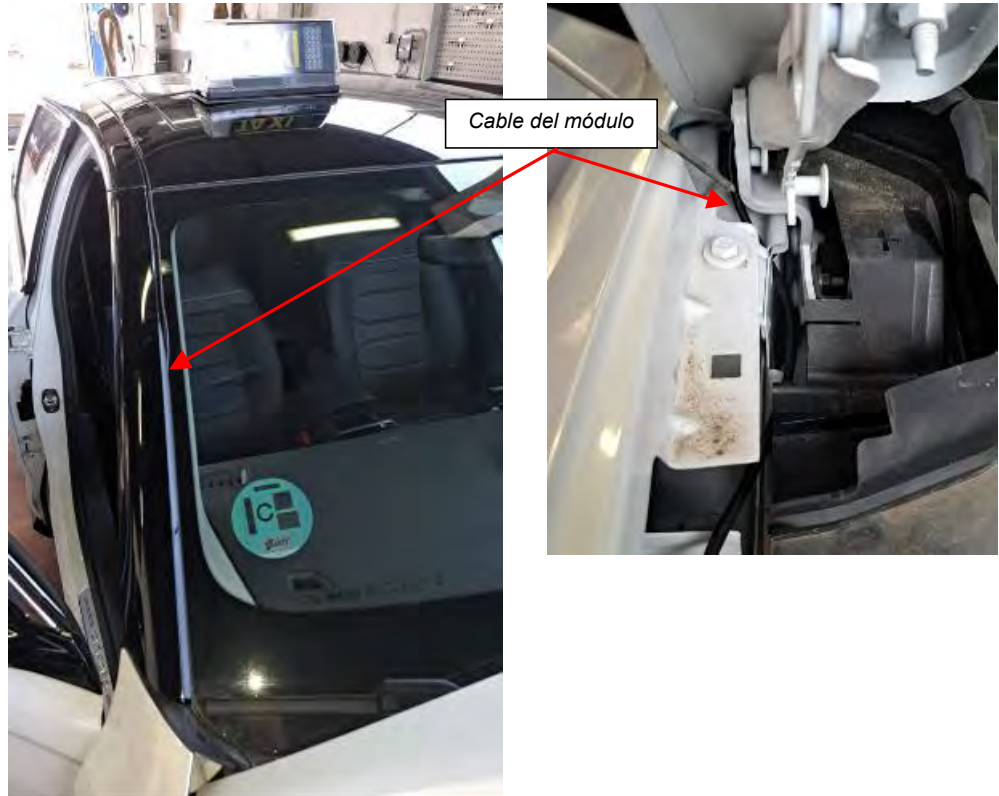

Posteriormente se conducirá por debajo del vierteaguas, embridándolo para que no quede suelto, hasta el mismo pasamuros, entrando al habitáculo por encima de los pedales del conductor, y desde ahí hasta la caja de conexiones ubicada junto al VSM.

Rev. 00 – Octubre 2022

	<p>Doc. original signat per: ESTEBAN AGUILAR RAMOS 21/11/2022</p>	<p>Document electrònic garantit amb signatura electrònica. Podeu verificar la seva integritat al web <a href="http://csv.gencat.cat">csv.gencat.cat</a> fins al 25/11/2025</p> <p>Original electrònic / Còpia electrònica autèntica</p>	<p>Data creació còpia: 25/11/2022 09:51:39</p> <p>Pàgina 43 de 67</p>
<p>CODI SEGUR DE VERIFICACIÓ</p>  <p>0J3F62EPKD4YZOEKYKOT9SS4FMSXZSNW</p>			

	<p>MEMORIA DESCRIPTIVA DE INSTALACIÓN DE TAXÍMETROS MARCA: <b>CITROËN</b> Tipo: <b>N</b></p>	<p>Rev. 00 43/65</p>
---	--	--------------------------

Cable del módulo



Cable del módulo



Para acceder al habitáculo interior y poder llegar al taxímetro tenemos que hacerlo a través de pasamuros situado detrás de la batería del vehículo.

**IMPERATIVO: Ver Anexo DESMONTAJE BATERÍA antes de la operación**

Rev. 00 – Octubre 2022



Doc. original signat per:  
ESTEBAN AGUILAR RAMOS  
21/11/2022

Document electrònic garantit amb signatura electrònica. Podeu verificar la seva integritat al web [csv.gencat.cat](http://csv.gencat.cat) fins al 25/11/2025

Original electrònic / Còpia electrònica autèntica

CODI SEGUR DE VERIFICACIÓ



0J3F62EPKD4YZOEKYKOT9SS4FMSXZSNW

Data creació còpia:  
25/11/2022 09:51:39

Pàgina 44 de 67

	<p>MEMORIA DESCRIPTIVA DE INSTALACIÓN DE TAXÍMETROS MARCA: <b>CITROËN</b> Tipo: <b>N</b></p>	<p>Rev. 00 44/65</p>
---	--	--------------------------

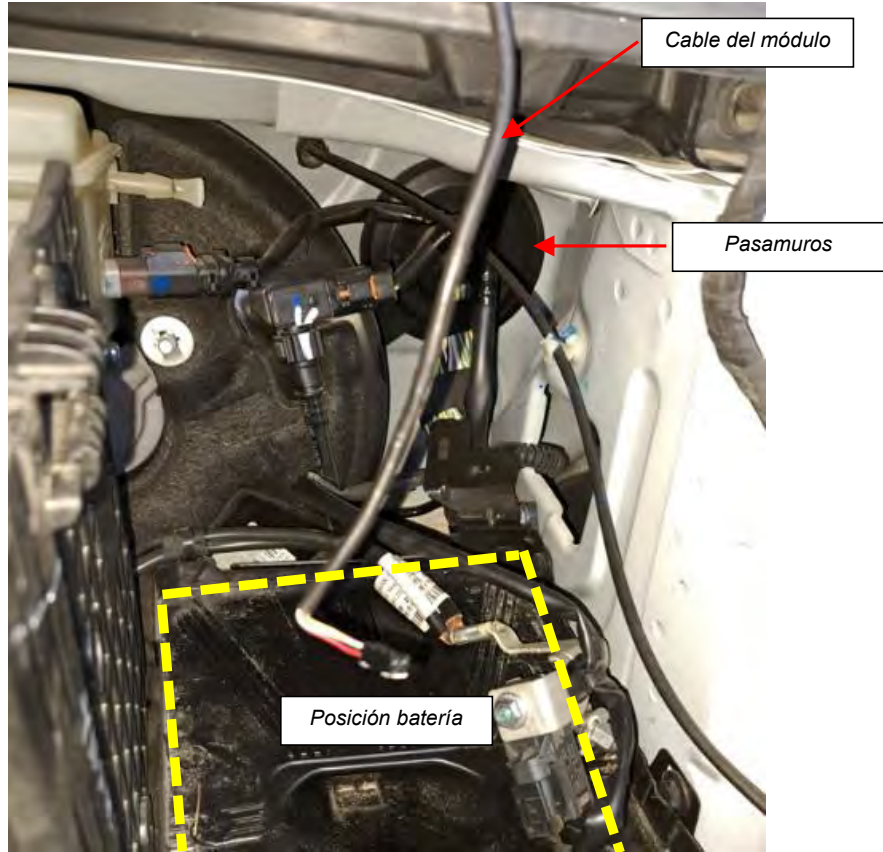

Al terminar la instalación se deberá precintar el módulo luminoso. Todos los precintos deben de cumplir los requisitos establecidos en el Anexo III del Real Decreto 244/2016, de 3 de junio, por el que se desarrolla la Ley 32/2014, de 22 de diciembre, de Metrología.

**ANEXO A: DESMONAJE BATERÍA:**

Rev. 00 – Octubre 2022



Doc. original signat per:  
ESTEBAN AGUILAR RAMOS  
21/11/2022

Document electrònic garantit amb signatura electrònica. Podeu verificar la seva integritat al web [csv.gencat.cat](http://csv.gencat.cat) fins al 25/11/2025

Original electrònic / Còpia electrònica autèntica

CODI SEGUR DE VERIFICACIÓ



0J3F62EPKD4YZOEKYKOT9SS4FMSXZSNW

Data creació còpia:  
25/11/2022 09:51:39

Pàgina 45 de 67

	<p>MEMORIA DESCRIPTIVA DE INSTALACIÓN DE TAXÍMETROS MARCA: <b>CITROËN</b> Tipo: <b>N</b></p>	<p>Rev. 00 45/65</p>
---	--	--------------------------

**OPERACIONES A EFECTUAR : ANTES DE DESCONECTAR Y DESPUES DE RECONECTAR LA BATERÍA DE SERVICIO**

Este documento tiene el objetivo de describir el procedimiento a seguir durante la desconexión y conexión de una batería de servicio.

**1. Desconexión de la batería de servicio**

**1.1. Colocar el vehículo en un lugar apropiado**

Como medida de seguridad, se recomienda realizar la intervención de la desconexión de la batería en las siguientes condiciones :

- Emplazamiento ventilado
- Emplazamiento libre de acceso
- Zona llana

**1.2. Apretar el freno de estacionamiento**

Para los vehículos equipados con un freno de estacionamiento con mando eléctrico : Apretar el botón de tensado durante 3 segundos (Aparece un mensaje).

**NOTA :** En caso de que resulte imposible destensar el freno de estacionamiento mediante el mando eléctrico, utilizar e sistema de desbloqueo manual que permite accionar el desbloqueo mecánico del freno de estacionamiento (Ver manual d empleo del vehículo).

**1.3. Verificar la posición del selector de velocidades**

Para los vehículos equipados con una caja de velocidades automática o una caja de velocidades mecánica pilotada :

- Apretar el freno de estacionamiento
- Colocar el selector de mando de velocidades en posición - Neutro "N" (Para los vehículos equipados con una caja de velocidades manual pilotada)
- Colocar el selector de mando de velocidades en posición - Parking "P" (Para los vehículos equipados con una caja d cambios automática)

**1.4. Personalización cliente**

Anotar :

- Las emisoras memorizadas del autorradio
- La configuración de la autorradio

**1.5. Abrientes**

**ATENCIÓN :** Para los vehículos equipados con alarma de tipo "Belge", dejar abierto el capó para evitar la activación de la alarma.

Si el vehículo está estacionado en un lugar cubierto y seguro, dejar al menos una luna abierta y verificar que el resto de los accesos están cerrados. En caso contrario, bloquear los accesos y retirar la llave del interior del vehículo.

**NOTA :** Cerrar mecánicamente el cerrojo correspondiente para inhibir los consumidores eléctricos no útiles.

**ATENCIÓN :** Cuando la batería de servicio está desconectada, no es posible abrir el maletero en los vehículos equipados con maletero motorizado.

Durante una intervención "batería de servicio desconectada" que requiera la apertura del maletero, es necesario desembregar la función motorizada del maletero antes de desconectar la batería de servicio.

Método de desembregar de la función motorizada del maletero :

- Abrir el maletero
- Desembragar la función motorizada (acción corta y manual hacia abajo y después hacia arriba)
- Bloquear mecánicamente la cerradura mediante un útil (lo que supone el apagado de la iluminación del maletero)

**NOTA :** Si resulta imposible realizar el desembregue, cerrar y abrir eléctricamente el maletero. Volver a abrir mecánicamente la cerradura del maletero. Reiniciar el procedimiento de desembregue de la función motorizada de maletero.

Rev. 00 – Octubre 2022



Doc. original signat per:  
ESTEBAN AGUILAR RAMOS  
21/11/2022

Document electrònic garantit amb signatura electrònica. Podeu verificar la seva integritat al web [csv.gencat.cat](http://csv.gencat.cat) fins al 25/11/2025

Original electrònic / Còpia electrònica autèntica

CODI SEGUR DE VERIFICACIÓ



0J3F62EPKD4YZOEKYKOT9SS4FMSXZSNW

Data creació còpia:  
25/11/2022 09:51:39

Pàgina 46 de 67

	MEMORIA DESCRIPTIVA DE INSTALACIÓN DE TAXÍMETROS MARCA: <b>CITROËN</b> Tipo: <b>N</b>	Rev. 00 46/65
---	---	------------------

**1.6. Verificar que el contacto está cortado y retirar la llave del contacto**

**ATENCIÓN** : Para los vehículos equipados con un sistema de arranque manos libres, alejar el mando a distancia más de 10 metros alrededor del vehículo.

Comprobar que ningún útil esté conectado a la toma de diagnóstico.

**1.7. Salir del vehículo y cerrar la puerta**

**ATENCIÓN** : Cerrar mecánicamente el cerrojo correspondiente para inhibir los consumidores eléctricos no útiles.

La puerta puede dejarse abierta por una necesidad específica, pero es necesario inhibir los consumidores eléctricos no útiles (Ver párrafo 1.5).

**1.8. Tiempo de espera antes de la desconexión de la batería de servicio**

Esperar 6 minutos la puerta en vigilancia de los consumidores del vehículo antes de desconectar la batería de servicio.

**NOTA** : Para los vehículos equipados con una caja de velocidades automática de tipo AL4, el tiempo de espera antes de la desconexión de la batería de servicio es de 12 minutos.

**1.9. Desconectar la batería de servicio**

Desconectar la batería de servicio comenzando por el borne negativo.

En el caso de que :

- El acceso al borne negativo de la batería de servicio sea difícil
- El calculador de control motor esté fijado cerca de la batería de servicio

**ATENCIÓN** : Proteger el calculador de control motor o utilizar un útil aislado(riesgo de cortocircuito).

Desconectar el borne positivo y, luego, el borne negativo de la batería de servicio.

**1.10. Cierre de los abrientes**

Desbloquear mecánicamente los accesos cerrados (párrafo 1.5) en caso de estacionamiento exterior del vehículo.

**2. Reconexión de la batería de servicio**

**2.1. Controlar las consignas de seguridad antes de reconectar la batería de servicio**

Respetar las siguientes consignas de seguridad :

- Emplazamiento ventilado
- Emplazamiento libre de acceso
- Zona llana
- Contacto cortado
- Llave fuera del vehículo
- Nadie en el vehículo

**2.2. Reconectar la batería de servicio**

**ATENCIÓN** : No debe haber nadie en el habitáculo durante la reconexión de la batería de servicio.

Puede que sea necesario controlar el estado de la batería de servicio.

**ATENCIÓN** : Después de una desconexión de la batería de servicio, es necesaria una calibración dinámica del captado de ángulo de volante de dirección.

Procedimiento a seguir.

Poner el contacto :

- Cortar el contacto
- Esperar 15 segundos
- Circulación : Poner el contacto →Arrancar el motor →Circular y aumentar progresivamente la velocidad para alcanzar al menos 30 km/h en una distancia de al menos 50 m ; Preferentemente la circulación debe realizarse en línea recta
- Parar el vehículo

Rev. 00 – Octubre 2022



Doc. original signat per:  
ESTEBAN AGUILAR RAMOS  
21/11/2022

Document electrònic garantit amb signatura electrònica. Podeu verificar la seva integritat al web [csv.gencat.cat](http://csv.gencat.cat) fins al 25/11/2025

Original electrònic / Còpia electrònica autèntica

CODI SEGUR DE VERIFICACIÓ



0J3F62EPKD4YZOEKYKOT9SS4FMSXZSNW

Data creació còpia:  
25/11/2022 09:51:39

Pàgina 47 de 67

	<b>MEMORIA DESCRIPTIVA DE INSTALACIÓN DE TAXÍMETROS</b> <b>MARCA: CITROËN</b> <b>Tipo: N</b>	Rev. 00 47/65
---	--	------------------

- Cortar el contacto
- Poner el contacto
- Controlar la desaparición de la alerta "Defecto del sistema de detección del riesgo de colisión" en el combinado
- Si la alerta ha desaparecido ; Cortar el contacto
- Si la alerta sigue estando presente en el combinado ; Repetir el procedimiento en la etapa de circulación

**NOTA :** Durante la prueba en carretera, posibilidad de continuar la circulación para realizar otra prueba dinámica y repetir el procedimiento de calibración.

**NOTA :** Marcar las polaridades de la batería de servicio. Si es posible, conectar en primer lugar el borne positivo y ; continuación el borne negativo.

**NOTA :** Existen terminales atornillados y terminales fijos llamados terminales rápidos.

En todos los caso, el método de fijación de los terminales batería de servicio es el siguiente.

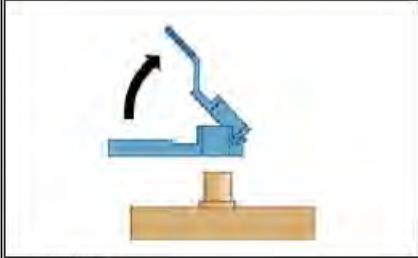
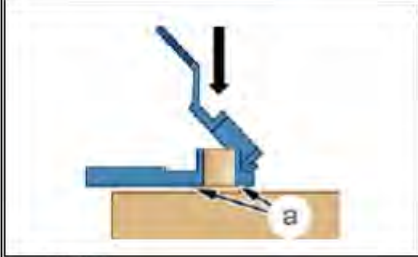
Ilustración	Operación
	Abrir el terminal (Terminal roscado) Levantar la paleta (Terminal fijado)
Figura : E3B70HCT	
	Abrir el terminal (Terminal roscado) Levantar la paleta (Terminal fijado) Posicionar el terminal en el extremo del borne de la batería de servicio(en "a")
Figura : E3B70HDT	
	Bloquear el terminal enroscando el tornillo o empujando la pinza hasta alcanzar el tope (en "b")

Rev. 00 – Octubre 2022



Doc.original signat per:  
ESTEBAN AGUILAR RAMOS  
21/11/2022

Document electrònic garantit amb signatura electrònica. Podeu verificar la seva integritat al web [csv.gencat.cat](http://csv.gencat.cat) fins al 25/11/2025

Original electrònic / Còpia electrònica autèntica

CODI SEGUR DE VERIFICACIÓ



0J3F62EPKD4YZOEKYKOT9SS4FMSXZSNW

Data creació còpia:  
25/11/2022 09:51:39

Pàgina 48 de 67



	<b>MEMORIA DESCRIPTIVA DE INSTALACIÓN DE TAXÍMETROS</b> <b>MARCA: CITROËN</b> <b>Tipo: N</b>	Rev. 00 48/65
---	--	------------------



Figura : E3B70HET

Controlar visualmente que el terminal esté en contacto con la base de la batería de servicio (en "a")  
 Controlar visualmente que el terminal aflore por la parte superior del borne de la batería de servicio (en "c")

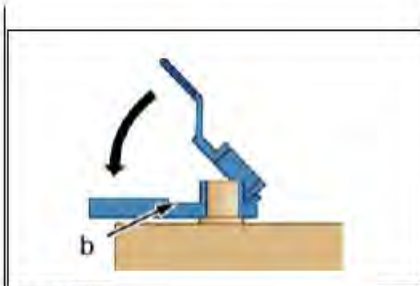

Figura : E3B70HFT

Montaje incorrecto : Ejemplo 1  
 - El terminal no está en contacto con la base de la batería de servicio(en "a")  
 - El terminal no aflore por la parte superior del borne de la batería de servicio(en "c")

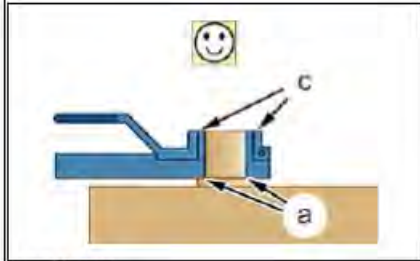

Figura : E3B70HGT

Montaje incorrecto : Ejemplo 2  
 - La paleta no está bloqueada(en "b")

Rev. 00 – Octubre 2022

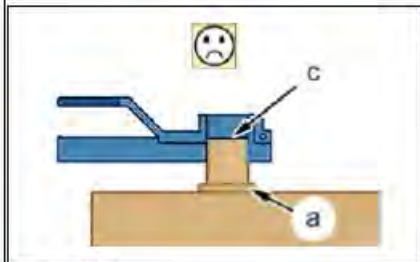

Doc.original signat per:  
 ESTEBAN AGUILAR RAMOS  
 21/11/2022

Documento electrónico garantit amb signatura electrònica. Podeu verificar la seva integritat al web [csv.gencat.cat](http://csv.gencat.cat) fins al 25/11/2025

Original electrònic / Còpia electrònica autèntica

CODI SEGUR DE VERIFICACIÓ



0J3F62EPKD4YZOEKYKOT9SS4FMSXZSNW

Data creació còpia:  
 25/11/2022 09:51:39

Pàgina 49 de 67

	MEMORIA DESCRIPTIVA DE INSTALACIÓN DE TAXÍMETROS MARCA: <b>CITROËN</b> Tipo: <b>N</b>	Rev. 00 49/65
---	---	------------------



Figura : E3B70HHT

**2.3. Controlar los terminales de la batería de servicio**

Manipular el cable del terminal para comprobar que esté correctamente fijado al borne de la batería de servicio.

**2.4. Poner el contacto**

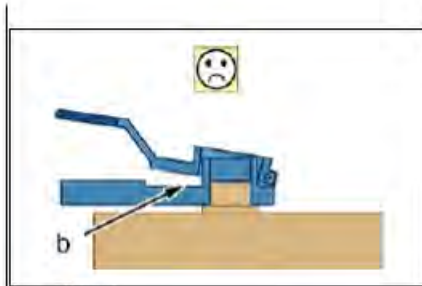
**ATENCIÓN** : No hay arranque motor.

Verificar la ausencia de mensaje de error o de testigo de señalización de error.  
 Analizar los posibles defectos y realizar una puesta a cero ; Con un útil de diagnóstico (si fuese necesario)

**2.5. Volver a poner en funcionamiento los accesos inhibidos**

Volver a poner en funcionamiento los accesos inhibidos.

**NOTA** : Comprobar el funcionamiento.

**2.6. Respetar la espera después de la reconexión de la batería de servicio**

Esperar un minuto después de la reconexión de la batería de servicio.

**NOTA** : Para los vehículos equipados con una caja de velocidades automática o una caja de velocidades mecánica pilotada, esperar 2 minutos.

**2.7. Arrancar el motor**

**ATENCIÓN** : Utilizar el sistema de aspiración de los gases de escape del taller.

Verificar que el motor arranca sin problema.

**2.8. Controlar la inicialización del antipinzamiento de los abrientes**

Comprobar el funcionamiento de los elementos y u órganos siguientes :

- Elevallas eléctricos por impulsos
- Techo corredizo eléctrico impulsional
- Persiana de techo corredizo eléctrica impulsional

**2.9. Comprobar el funcionamiento del freno de estacionamiento**

Para los vehículos equipados con freno de estacionamiento con mando eléctrico, verificar el funcionamiento del mismo efectuando una operación de tensado y destensado.

**2.10. Cortar el contacto**

Verificar la ausencia de mensaje de error o de testigo de señalización de error.  
 Analizar los posibles defectos y realizar una puesta a cero ; Con un útil de diagnóstico (si fuese necesario)

**2.11. Verificar el funcionamiento del bloqueo centralizado**

Efectuar varias pulsaciones de las teclas del mando a distancia para verificar su funcionamiento.

**2.12. Personalización cliente**

Volver a montar :

Rev. 00 – Octubre 2022



Doc. original signat per:  
 ESTEBAN AGUILAR RAMOS  
 21/11/2022

Document electrònic garantit amb signatura electrònica. Podeu verificar la seva integritat al web [csv.gencat.cat](http://csv.gencat.cat) fins al 25/11/2025

Original electrònic / Còpia electrònica autèntica

CODI SEGUR DE VERIFICACIÓ



0J3F62EPKD4YZOEKYKOT9SS4FMSXZSNW

Data creació còpia:  
 25/11/2022 09:51:39

Pàgina 50 de 67

	MEMORIA DESCRIPTIVA DE INSTALACIÓN DE TAXÍMETROS MARCA: <b>CITROËN</b> Tipo: <b>N</b>	Rev. 00 50/65
---	---	------------------

- La hora
- Las emisoras memorizadas del autorradio
- La configuración de la autorradio

### 2.13. Informar al cliente

Prevenir al cliente de que determinadas funciones pueden no estar disponibles momentáneamente a causa de la reinicialización:

- Función Stop(parada y arranque)
- Climatización
- Navegador

Rev. 00 – Octubre 2022



Doc. original signat per:  
ESTEBAN AGUILAR RAMOS  
21/11/2022

Document electrònic garantit amb signatura electrònica. Podeu verificar la seva integritat al web [csv.gencat.cat](http://csv.gencat.cat) fins al 25/11/2025

Original electrònic / Còpia electrònica autèntica

CODI SEGUR DE VERIFICACIÓ



0J3F62EPKD4YZOEKYKOT9SS4FMSXZSNW

Data creació còpia:  
25/11/2022 09:51:39

Pàgina 51 de 67

	<p>MEMORIA DESCRIPTIVA DE INSTALCIÓN DE TAXÍMETROS MARCA: <b>CITROËN</b> Tipo: <b>N</b></p>	<p>Rev. 00 51/65</p>
---	---	--------------------------

**PROCEDIMIENTO DE INTERVENCIÓN : BATERÍAS DE SERVICIO**

*CADENA DE TRACCIÓN PHEV*

**IMPERATIVO** : Respetar las consignas de seguridad y de limpieza ⓘ.

**ATENCIÓN** : Realizar las operaciones que se deberán efectuar antes de desconectar la batería de servicio ⓘ.

**1. Implantación**



Figura : DIAK0VRD

- (1) Batería de servicio 1.
- (2) Batería de servicio 2.

**2. Operaciones específicas para la desconexión y reconexión de las baterías de servicio**

**2.1. Desconexión de las baterías de servicio**

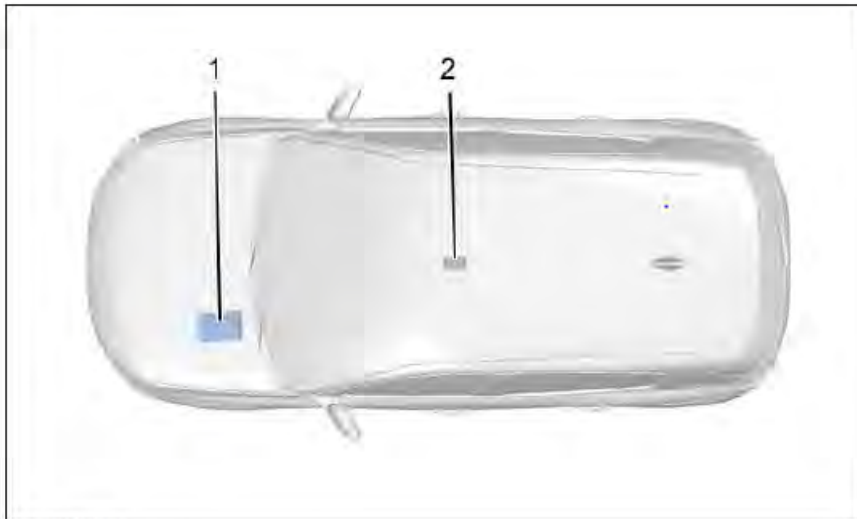
**ATENCIÓN** : Todas las manipulaciones de conexión deben realizarse con el contacto cortado y el vehículo dormido.

**ATENCIÓN** : La batería de servicio 1 no debe nunca ser desconectada sola . La batería de servicio 2 debe ser desconectada obligatoriamente en caso de mantenimiento de la batería de servicio 1.

Rev. 00 – Octubre 2022



Doc. original signat per:  
ESTEBAN AGUILAR RAMOS  
21/11/2022

Document electrònic garantit amb signatura electrònica. Podeu verificar la seva integritat al web csv.gencat.cat fins al 25/11/2025

Original electrònic / Còpia electrònica autèntica

CODI SEGUR DE VERIFICACIÓ



0J3F62EPKD4YZOEKYKOT9SS4FMSXZSNW

Data creació còpia:  
25/11/2022 09:51:39

Pàgina 52 de 67

	<p>MEMORIA DESCRIPTIVA DE INSTALACIÓN DE TAXÍMETROS MARCA: <b>CITROËN</b> Tipo: <b>N</b></p>	<p>Rev. 00 52/65</p>
---	--	--------------------------



Figura : D1AK0ZED

Abrir el reposabrazos central(en "a").



Figura : D1CD00ND

Montar el guamecido del fondo de portaobjetos (en "b").  
Soltar la cubierta de la tapa de la batería de servicio 2(en "c").

Rev. 00 – Octubre 2022

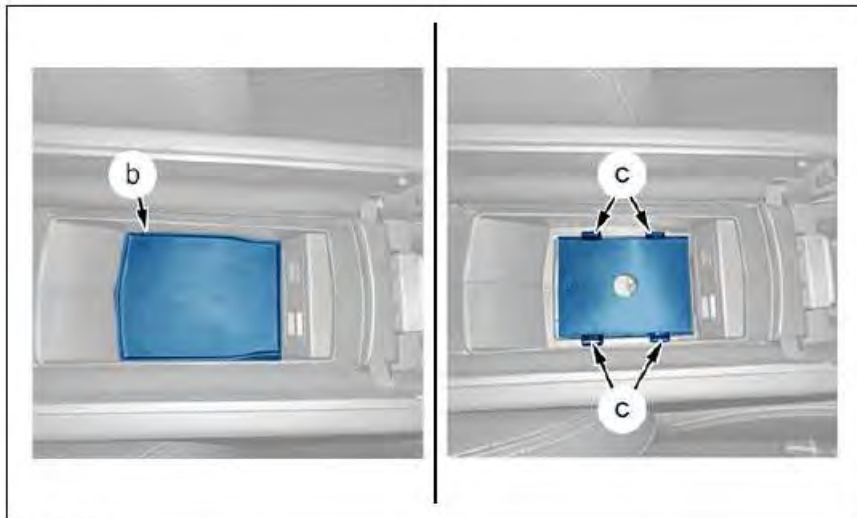

Doc. original signat per:  
ESTEBAN AGUILAR RAMOS  
21/11/2022

Document electrònic garantit amb signatura electrònica. Podeu verificar la seva integritat al web [csv.gencat.cat](http://csv.gencat.cat) fins al 25/11/2025

Original electrònic / Còpia electrònica autèntica

CODI SEGUR DE VERIFICACIÓ



0J3F62EPKD4YZOEKYKOT9SS4FMSXZSNW

Data creació còpia:  
25/11/2022 09:51:39

Pàgina 53 de 67

	<p>MEMORIA DESCRIPTIVA DE INSTALCIÓN DE TAXÍMETROS MARCA: <b>CITROËN</b> Tipo: <b>N</b></p>	<p>Rev. 00 53/65</p>
---	---	--------------------------



Figura : DIAK0VND

Desbloquear el borne negativo (3) de la batería de servicio 2 (2)(en "d").  
Desconectar el borne negativo (3) de la batería de servicio 2 (2).

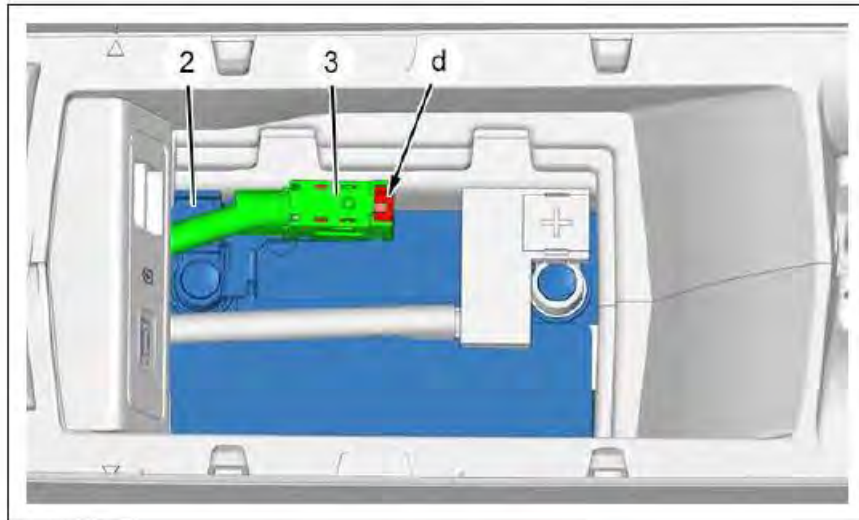

Figura : DIAK0GRD

Desconectar el borne positivo (4) de la batería de servicio 1 (1).

### 2.2. Reconexión de las baterías de servicio

Conectar(en el orden) :

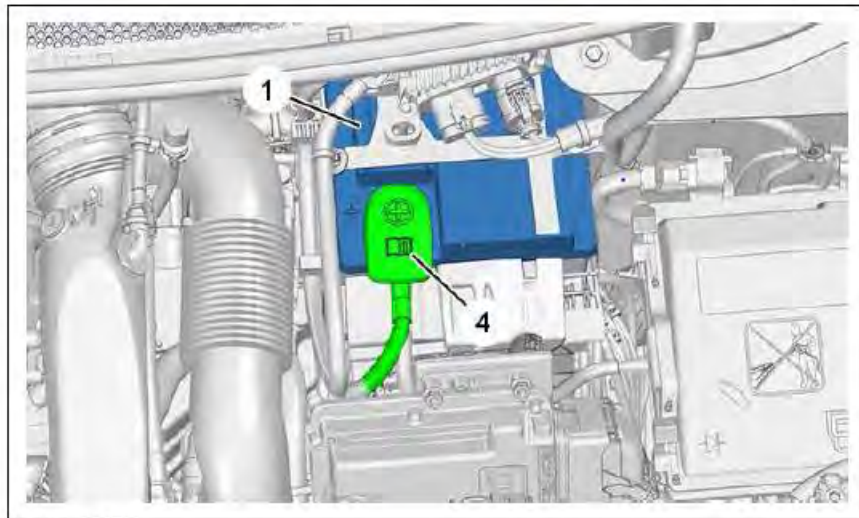
- El borne positivo (4) de la batería de servicio 1 (1)
- El borne negativo (3) de la batería de servicio 2 (2)

Rev. 00 – Octubre 2022



Doc.original signat per:  
ESTEBAN AGUILAR RAMOS  
21/11/2022

Document electrònic garantit amb signatura electrònica. Podeu verificar la seva integritat al web [csv.gencat.cat](http://csv.gencat.cat) fins al 25/11/2025

Original electrònic / Còpia electrònica autèntica

CODI SEGUR DE VERIFICACIÓ



0J3F62EPKD4YZOEKYKOT9SS4FMSXZSNW

Data creació còpia:  
25/11/2022 09:51:39

Pàgina 54 de 67

	<p>MEMORIA DESCRIPTIVA DE INSTALACIÓN DE TAXÍMETROS MARCA: <b>CITROËN</b> Tipo: <b>N</b></p>	<p>Rev. 00 54/65</p>
---	--	--------------------------

Bloquear el borne negativo (3) de la batería de servicio 2 (2)(en "d").  
Volver a colocar la cubierta de la tapa de la batería de servicio 2(en "c").  
Montar el guamecido del fondo del portaobjetos (en "b").  
Cerrar el reposabrazos central (en "a").

**ATENCIÓN** : Realizar las operaciones que se deberán efectuar después de desconectar la batería de servicio (i).

### 3. Desmontaje de las baterías de servicio

**ATENCIÓN** : En caso de sustitución de una de las 2 baterías de servicio, proceder a la desconexión completa de las 2 baterías de servicio.



Figura : D1AK0ZED

Abbr el reposabrazos central(en "a").

Rev. 00 – Octubre 2022



Doc.original signat per:  
ESTEBAN AGUILAR RAMOS  
21/11/2022

Document electr3nic garantit amb signatura electr3nica. Podeu verificar la seva integritat al web csv.gencat.cat fins al 25/11/2025

Original electr3nic / C3pia electr3nica aut3ntica

CODI SEGUR DE VERIFICACI3



0J3F62EPKD4YZOEKYKOT9SS4FMSXZSNW

Data creaci3 c3pia:  
25/11/2022 09:51:39

P3gina 55 de 67

	<p>MEMORIA DESCRIPTIVA DE INSTALACIÓN DE TAXÍMETROS MARCA: <b>CITROËN</b> Tipo: <b>N</b></p>	<p>Rev. 00 55/65</p>
---	--	--------------------------



Figura : D1CD00ND

Montar el guarnecido del fondo de portaobjetos (en "b").  
Soltar la cubierta de la tapa de la batería de servicio 2(en "c").

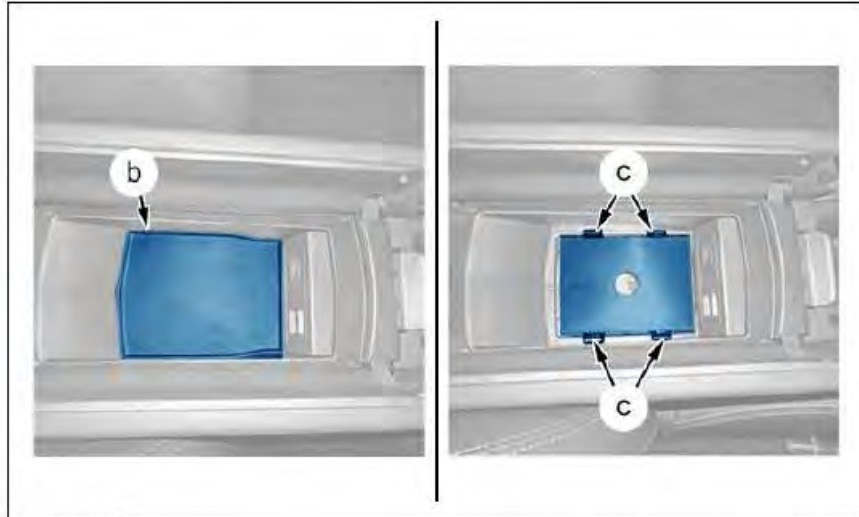

Figura : D1AK0VND

Desbloquear el borne negativo (3) de la batería de servicio 2 (2)(en "d").  
Desconectar el borne negativo (3) de la batería de servicio 2 (2).

Rev. 00 – Octubre 2022

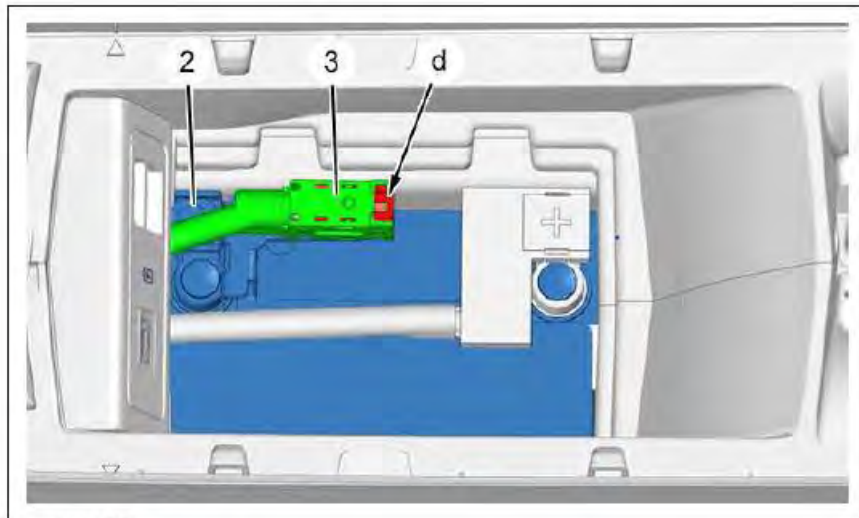

Doc. original signat per:  
ESTEBAN AGUILAR RAMOS  
21/11/2022

Document electrònic garantit amb signatura electrònica. Podeu verificar la seva integritat al web [csv.gencat.cat](http://csv.gencat.cat) fins al 25/11/2025

Original electrònic / Còpia electrònica autèntica

CODI SEGUR DE VERIFICACIÓ



0J3F62EPKD4YZOEKYKOT9SS4FMSXZSNW

Data creació còpia:  
25/11/2022 09:51:39

Pàgina 56 de 67



	<p>MEMORIA DESCRIPTIVA DE INSTALACIÓN DE TAXÍMETROS MARCA: <b>CITROËN</b> Tipo: <b>N</b></p>	<p>Rev. 00 56/65</p>
---	--	--------------------------



Figura : D1AK0GRD

Desconectar el borne positivo (4) de la batería de servicio 1 (1).

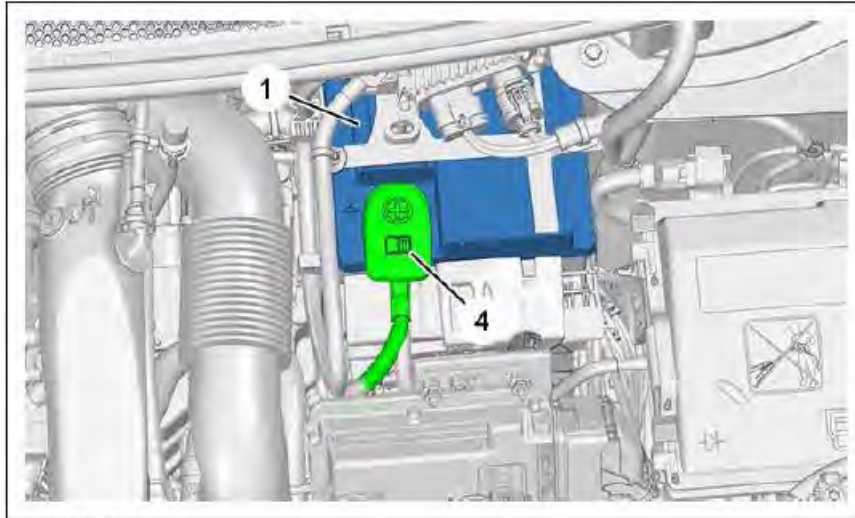

Figura : D1AK0W4D

Quitar el tornillo (6) del resonador de entrada de aire (5).  
Apartar la caja de fusibles motor (7) (Segun la flecha ).  
Desgrapar y desacoplar el tubo de purga de agua (8)(en "e").

Rev. 00 – Octubre 2022

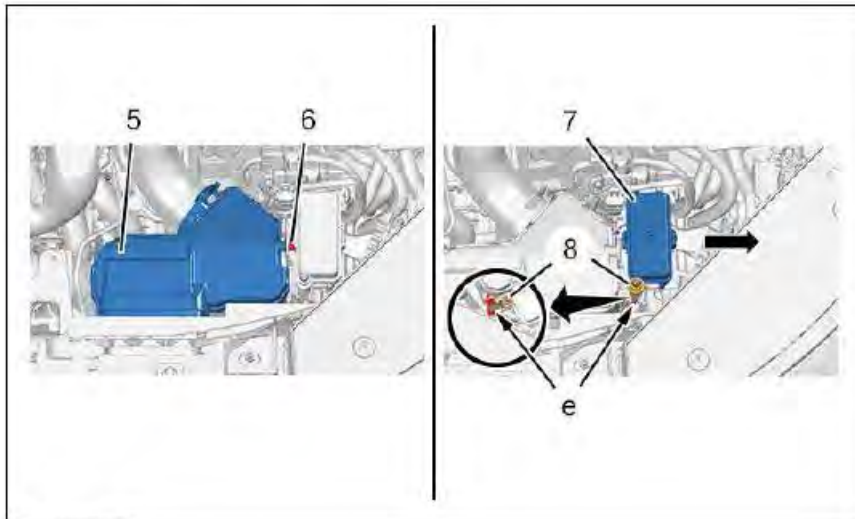

Doc. original signat per:  
ESTEBAN AGUILAR RAMOS  
21/11/2022

Document electrònic garantit amb signatura electrònica. Podeu verificar la seva integritat al web [csv.gencat.cat](http://csv.gencat.cat) fins al 25/11/2025

Original electrònic / Còpia electrònica autèntica

CODI SEGUR DE VERIFICACIÓ



0J3F62EPKD4YZOEKYKOT9SS4FMSXZSNW

Data creació còpia:  
25/11/2022 09:51:39

Pàgina 57 de 67

	<p>MEMORIA DESCRIPTIVA DE INSTALACIÓN DE TAXÍMETROS MARCA: <b>CITROËN</b> Tipo: <b>N</b></p>	<p>Rev. 00 57/65</p>
---	--	--------------------------



Figura : D1AK0W7D  
Quitar la tuerca (9).  
Desacoplar el soporte (10)(en "f").



Figura : D1AK0WAD  
Desacoplar el resonador de entrada de aire (5)(en "g").  
Separar el resonador de entrada de aire (5)(en "h") ; Con un destornillador plano.  
Desmontar el resonador de aire (5) (Segun la flecha).

Rev. 00 – Octubre 2022

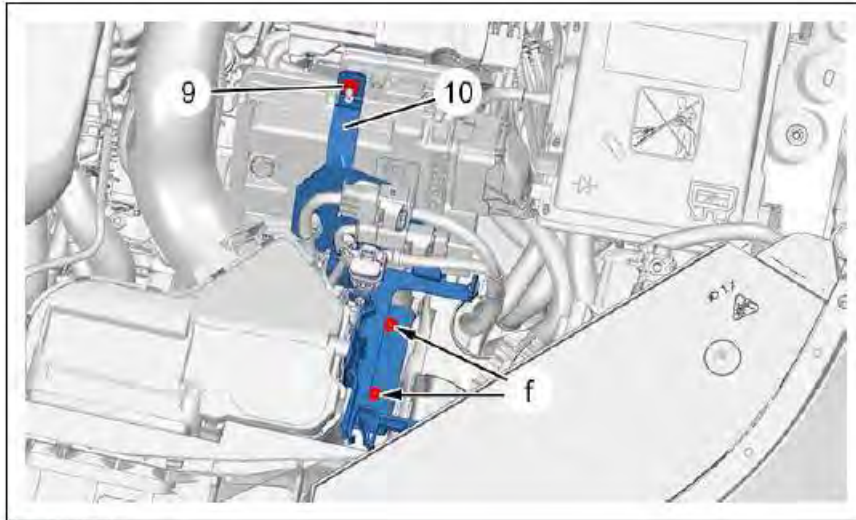

Doc. original signat per:  
ESTEBAN AGUILAR RAMOS  
21/11/2022

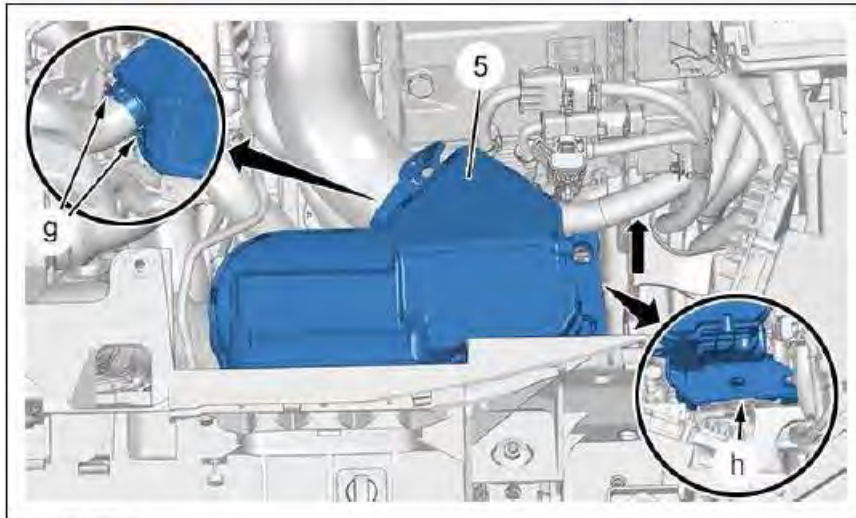
Document electrònic garantit amb signatura electrònica. Podeu verificar la seva integritat al web [csv.gencat.cat](http://csv.gencat.cat) fins al 25/11/2025

Original electrònic / Còpia electrònica autèntica

CODI SEGUR DE VERIFICACIÓ



0J3F62EPKD4YZOEKYKOT9SS4FMSXZSNW

Data creació còpia:  
25/11/2022 09:51:39

Pàgina 58 de 67

	<p>MEMORIA DESCRIPTIVA DE INSTALACIÓN DE TAXÍMETROS  MARCA: <b>CITROËN</b>  Tipo: <b>N</b></p>	<p>Rev. 00  58/65</p>
---	--	---------------------------



Figura : D1AK0WDD

Desmontar :

- Las tuercas (12)
- El calculador control motor (11)

Desconectar los conectores(en "j", "k").

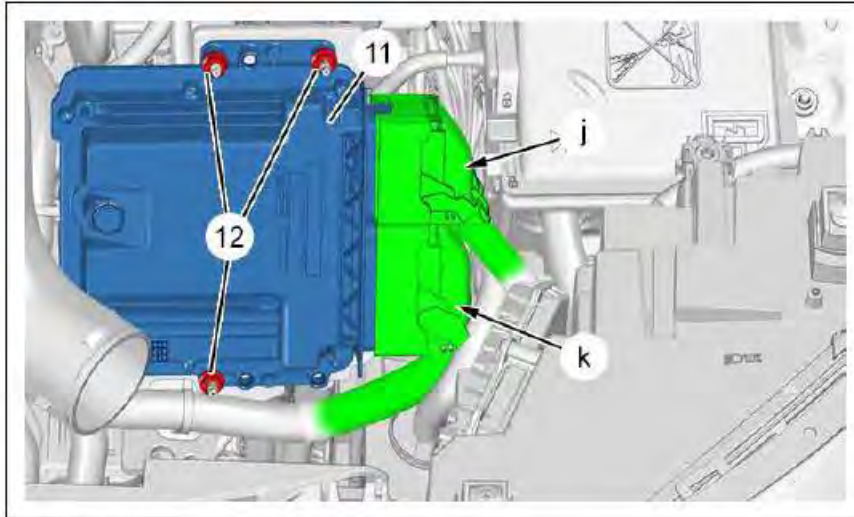

Figura : D1AK0WGD

Desgrapar el haz de cables eléctrico (13)(en "l", "m").

Desmontar :

- Los tornillos (15)

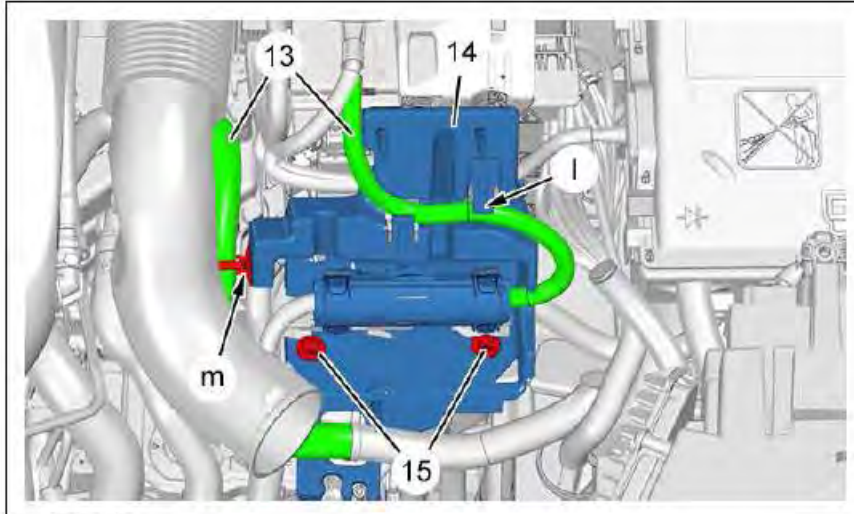
Rev. 00 – Octubre 2022



Doc.original signat per:  
ESTEBAN AGUILAR RAMOS  
21/11/2022

Document electrònic garantit amb signatura electrònica. Podeu verificar la seva integritat al web [csv.gencat.cat](http://csv.gencat.cat) fins al 25/11/2025

Original electrònic / Còpia electrònica autèntica

CODI SEGUR DE VERIFICACIÓ



0J3F62EPKD4YZOEKYKOT9SS4FMSXZSNW

Data creació còpia:  
25/11/2022 09:51:39

Pàgina 59 de 67

	<p>MEMORIA DESCRIPTIVA DE INSTALACIÓN DE TAXÍMETROS MARCA: <b>CITROËN</b> Tipo: <b>N</b></p>	<p>Rev. 00 59/65</p>
---	--	--------------------------

- El soporte (14)



Figura : D1AK0WJD

Desgrapar el haz de cables eléctrico (13)(en "n").

Desmontar :

- Las tuercas (16), (18)
- Los tornillos (19)
- La caja de protección y de gestión de las alimentaciones (17)

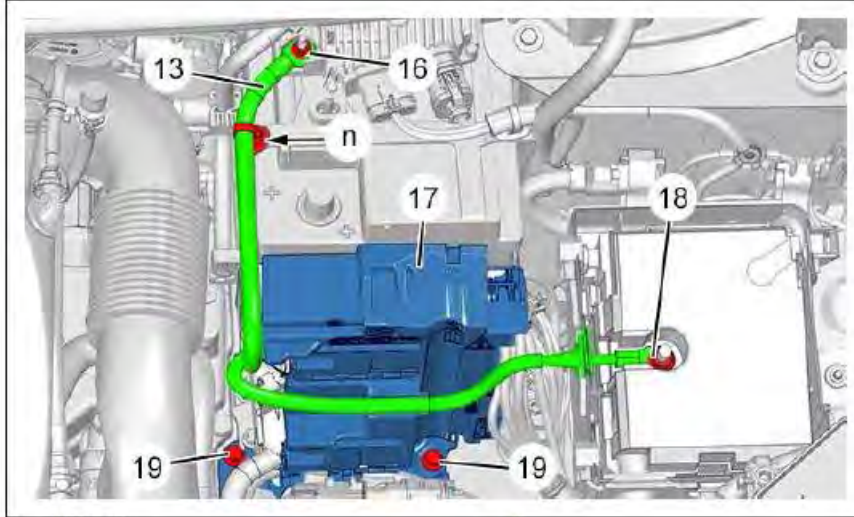

Figura : D1AK0WMD

Quitar la fuerza (20).

Rev. 00 – Octubre 2022

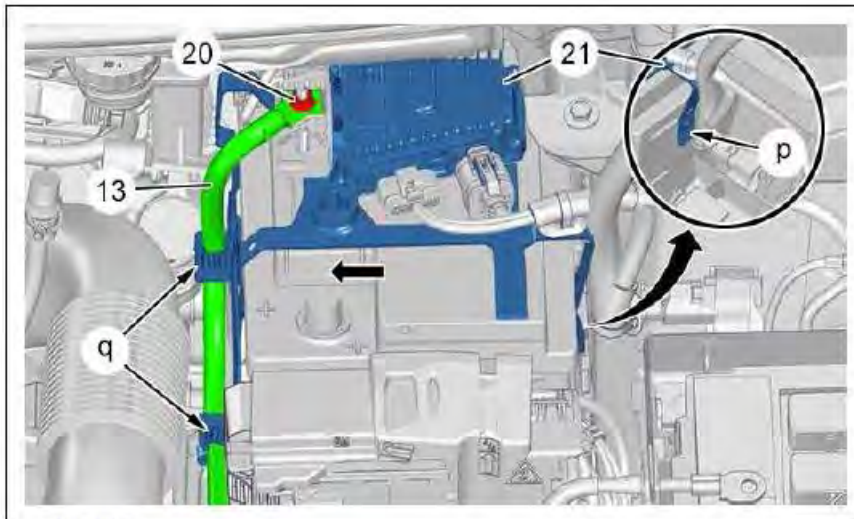

Doc. original signat per:  
ESTEBAN AGUILAR RAMOS  
21/11/2022

Document electrònic garantit amb signatura electrònica. Podeu verificar la seva integritat al web [csv.gencat.cat](http://csv.gencat.cat) fins al 25/11/2025

Original electrònic / Còpia electrònica autèntica

CODI SEGUR DE VERIFICACIÓ



0J3F62EPKD4YZOEKYKOT9SS4FMSXZSNW

Data creació còpia:  
25/11/2022 09:51:39

Pàgina 60 de 67

	<p>MEMORIA DESCRIPTIVA DE INSTALACIÓN DE TAXÍMETROS MARCA: <b>CITROËN</b> Tipo: <b>N</b></p>	<p>Rev. 00 60/65</p>
---	--	--------------------------

Desgrapar el haz de cables eléctrico (13)(en "q").  
Separar el conjunto (21) soporte/contactor de batería de servicio 1 (1)(en "p").  
Desmontar el conjunto (21) soporte/contactor de batería de servicio 1 (1) (Segun la flecha).



Figura : D1AK0HBD

Desconectar el borne negativo (22) de la batería de servicio 1 (1).

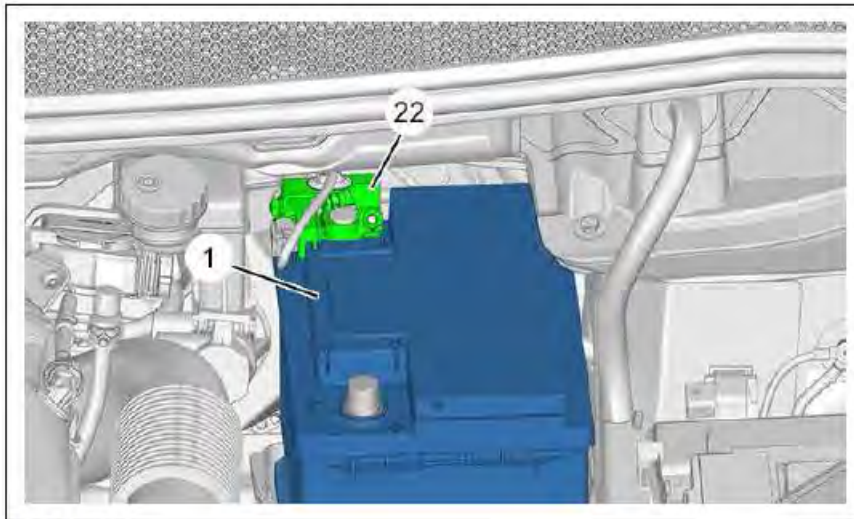

Figura : D1AK0WWD

Desconectar el borne positivo (23) de la batería de servicio 2 (2).  
**Desmontar la consola central (i).**

Rev. 00 – Octubre 2022

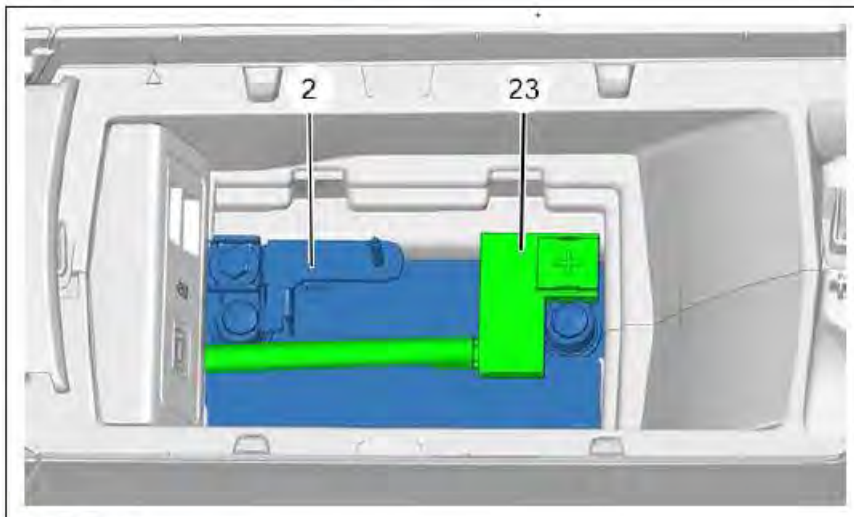

Doc original signat per:  
ESTEBAN AGUILAR RAMOS  
21/11/2022

Document electrònic garantit amb signatura electrònica. Podeu verificar la seva integritat al web [csv.gencat.cat](http://csv.gencat.cat) fins al 25/11/2025

Original electrònic / Còpia electrònica autèntica

CODI SEGUR DE VERIFICACIÓ



0J3F62EPKD4YZOEKYKOT9SS4FMSXZSNW

Data creació còpia:  
25/11/2022 09:51:39

Pàgina 61 de 67

	<p>MEMORIA DESCRIPTIVA DE INSTALACIÓN DE TAXÍMETROS MARCA: <b>CITROËN</b> Tipo: <b>N</b></p>	<p>Rev. 00 61/65</p>
---	--	--------------------------



Figura : D1AK0WPD

Desmontar las tuercas (24).  
Desgrapar el tubo de evacuación de los vapores de ácido(en "r", "s").  
Desmontar el conjunto soporte - batería de servicio 2 (2) y colocarlo sobre un banco.

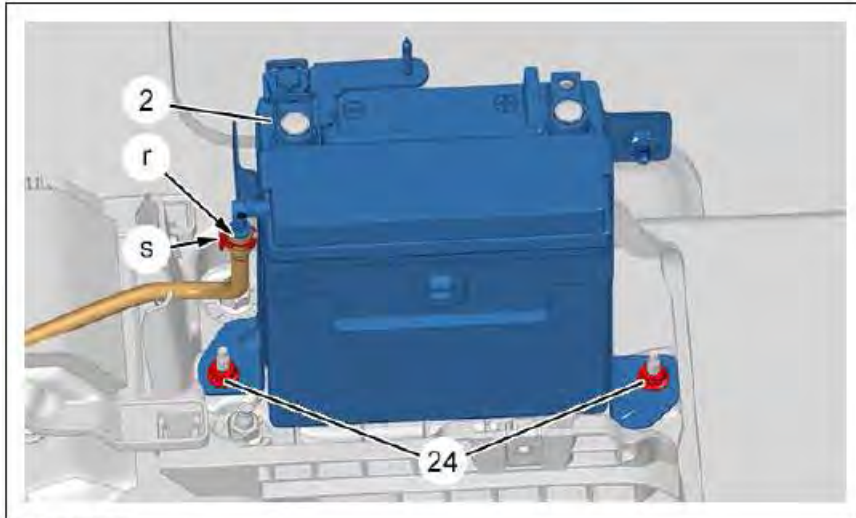

Figura : D1AK0WRD

Desmontar el tornillo (26).  
Soltar el soporte (25) de la batería de servicio 2 (2) (Según la flecha ).

Rev. 00 – Octubre 2022

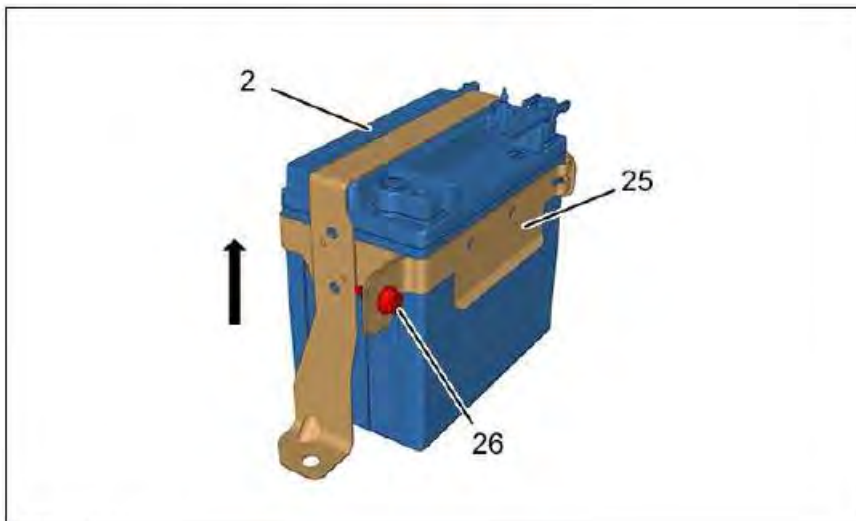

Doc. original signat per:  
ESTEBAN AGUILAR RAMOS  
21/11/2022

Document electrònic garantit amb signatura electrònica. Podeu verificar la seva integritat al web [csv.gencat.cat](http://csv.gencat.cat) fins al 25/11/2025

Original electrònic / Còpia electrònica autèntica

CODI SEGUR DE VERIFICACIÓ



0J3F62EPKD4YZOEKYKOT9SS4FMSXZSNW

Data creació còpia:  
25/11/2022 09:51:39

Pàgina 62 de 67

	<p>MEMORIA DESCRIPTIVA DE INSTALACIÓN DE TAXÍMETROS MARCA: <b>CITROËN</b> Tipo: <b>N</b></p>	<p>Rev. 00 62/65</p>
---	--	--------------------------



Figura : DIAK0WTD

Desmontar :

- El tornillo (27)
- El borne negativo (28) de la batería de servicio 2 (2)

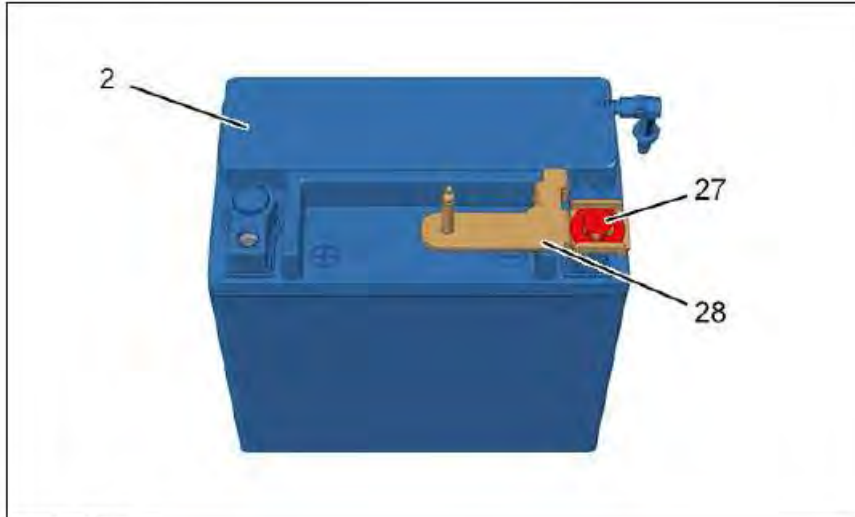

Figura : DIAK0WWD

Desmontar :

- Las fijaciones (29)
- La brida de fijación (30)
- La batería de servicio 1 (1)
- La bandeja de la batería de servicio 1 (1)

Rev. 00 – Octubre 2022

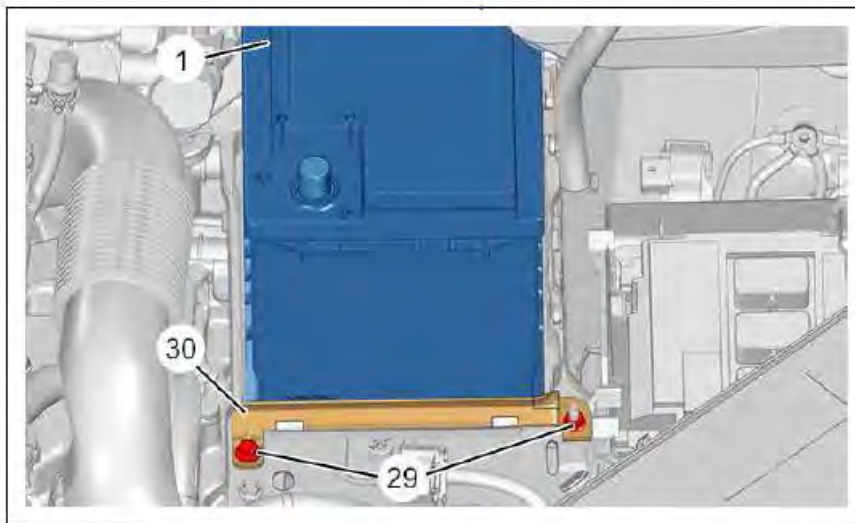

Doc. original signat per:  
ESTEBAN AGUILAR RAMOS  
21/11/2022

Document electrònic garantit amb signatura electrònica. Podeu verificar la seva integritat al web [csv.gencat.cat](http://csv.gencat.cat) fins al 25/11/2025

Original electrònic / Còpia electrònica autèntica

CODI SEGUR DE VERIFICACIÓ



0J3F62EPKD4YZOEKYKOT9SS4FMSXZSNW

Data creació còpia:  
25/11/2022 09:51:39

Pàgina 63 de 67

	<p>MEMORIA DESCRIPTIVA DE INSTALACIÓN DE TAXÍMETROS MARCA: <b>CITROËN</b> Tipo: <b>N</b></p>	<p>Rev. 00 63/65</p>
---	--	--------------------------

**4. Desmontaje del soporte bandeja de la batería 1 (1)**



Figura : DIAKOWZD

Desgrapar(en "t").

Desmontar :

- Los tornillos (32)
- Las tuercas (33)
- El soporte bandeja de batería ( 31)

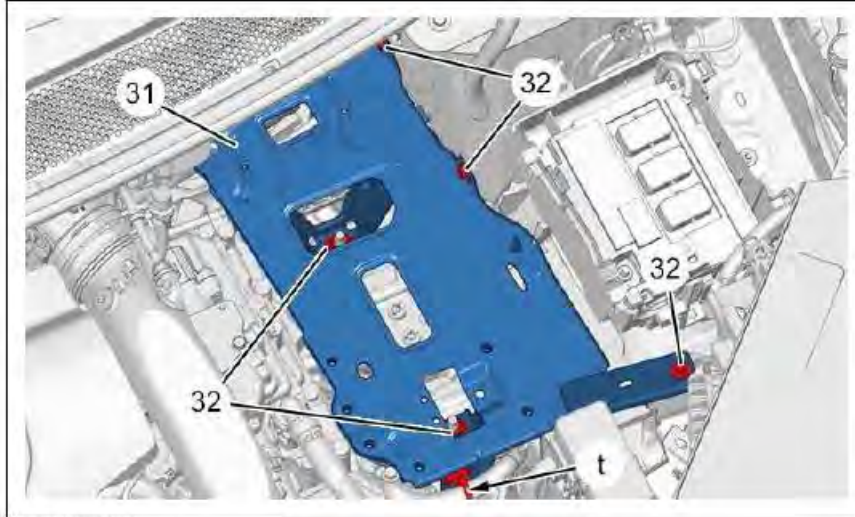
**5. Montaje del soporte bandeja de la batería 1 (1)**

Montar de nuevo :

- El soporte bandeja de batería ( 31)
- Las tuercas (33)
- Los tornillos (32)

Grapar(en "t").

Volver a montar el compartimento de la batería de servicio 1 (1).

**6. Montaje de las baterías de servicio**

**ATENCIÓN :** Respetar los pares de apriete (i).

**ATENCIÓN :** Proceder a la reconexión de las 2 baterías de servicio.

**ATENCIÓN :** Controlar el posicionamiento de la brida de fijación (25).

Montar de nuevo :

- La batería de servicio 1 (1)
- La brida de fijación (30)
- Las fijaciones (29)
- El soporte (25) de la batería de servicio 2 (2)
- El tornillo (26)
- El borne negativo (28) de la batería de servicio 2 (2)

Rev. 00 – Octubre 2022



Doc.original signat per:  
ESTEBAN AGUILAR RAMOS  
21/11/2022

Document electrònic garantit amb signatura electrònica. Podeu verificar la seva integritat al web csv.gencat.cat fins al 25/11/2025

Original electrònic / Còpia electrònica autèntica

CODI SEGUR DE VERIFICACIÓ



0J3F62EPKD4YZOEKYKOT9SS4FMSXZSNW

Data creació còpia:  
25/11/2022 09:51:39

Pàgina 64 de 67



	<p>MEMORIA DESCRIPTIVA DE INSTALACIÓN DE TAXÍMETROS MARCA: <b>CITROËN</b> Tipo: <b>N</b></p>	<p>Rev. 00 64/65</p>
---	--	--------------------------

- El tornillo (27)
- La batería de servicio 2 (2)
- Las tuercas (24)

Grapar el tubo de evacuación de los vapores de ácido(en "r", "s").

**Montar la consola central (1)**.

Conectar :

- El borne positivo (23) de la batería de servicio 2 (2)
- El borne negativo (22) de la batería de servicio 1 (1)

Grapar la cableria eléctrica (13)(en "q").

Montar de nuevo :

- El conjunto (21) soporte/contactador de batería de servicio 1
- La tuerca (20)
- La caja de protección y de gestión de las alimentaciones (17)
- Los tornillos (19)
- Las tuercas (16), (18)

Grapar la cableria eléctrica (13)(en "n").

Montar de nuevo :

- El soporte (14)
- Los tornillos (15)

Grapar la cableria eléctrica (13)(en "m", "l").

Montar de nuevo :

- El calculador control motor (11)
- Las tuercas (12)

Volver a conectar los conectores (en "j", "k").

Acoplar :

- El resonador de entrada de aire (5)(en "g", "h")
- El soporte (10)(en "f")

Montar de nuevo :

- La caja fusible motor (7)
- El tornillo (6)

Grapar y acoplar el tubo de purga de agua (8)(en "e").

Montar la tuerca (9).

Conectar :

- El borne positivo (4) de la batería de servicio 1 (1)
- El borne negativo (3) de la batería de servicio 2 (2)

Bloquear el borne negativo (3) de la batería de servicio 2 (2)(en "d").

**ATENCIÓN : Realizar las operaciones que se deberán efectuar después de desconectar la batería de servicio (1).**

Volver a colocar la cubierta de la tapa de la batería de servicio 2(en "c").

Montar el guamecido del fondo del portaobjetos (en "b").

Cerrar el reposabrazos central (en "a").

Rev. 00 – Octubre 2022



Doc original signat per:  
ESTEBAN AGUILAR RAMOS  
21/11/2022

Document electrònic garantit amb signatura electrònica. Podeu verificar la seva integritat al web [csv.gencat.cat](http://csv.gencat.cat) fins al 25/11/2025

Original electrònic / Còpia electrònica autèntica

CODI SEGUR DE VERIFICACIÓ



0J3F62EPKD4YZOEKYKOT9SS4FMSXZSNW

Data creació còpia:  
25/11/2022 09:51:39

Pàgina 65 de 67

	<p>MEMORIA DESCRIPTIVA DE INSTALACIÓN DE TAXÍMETROS  MARCA: <b>CITROËN</b>  Tipo: <b>N</b></p>	<p>Rev. 00  65/65</p>
---	--	---------------------------

**ANEXO B – MEDIDAS VEHÍCULO**

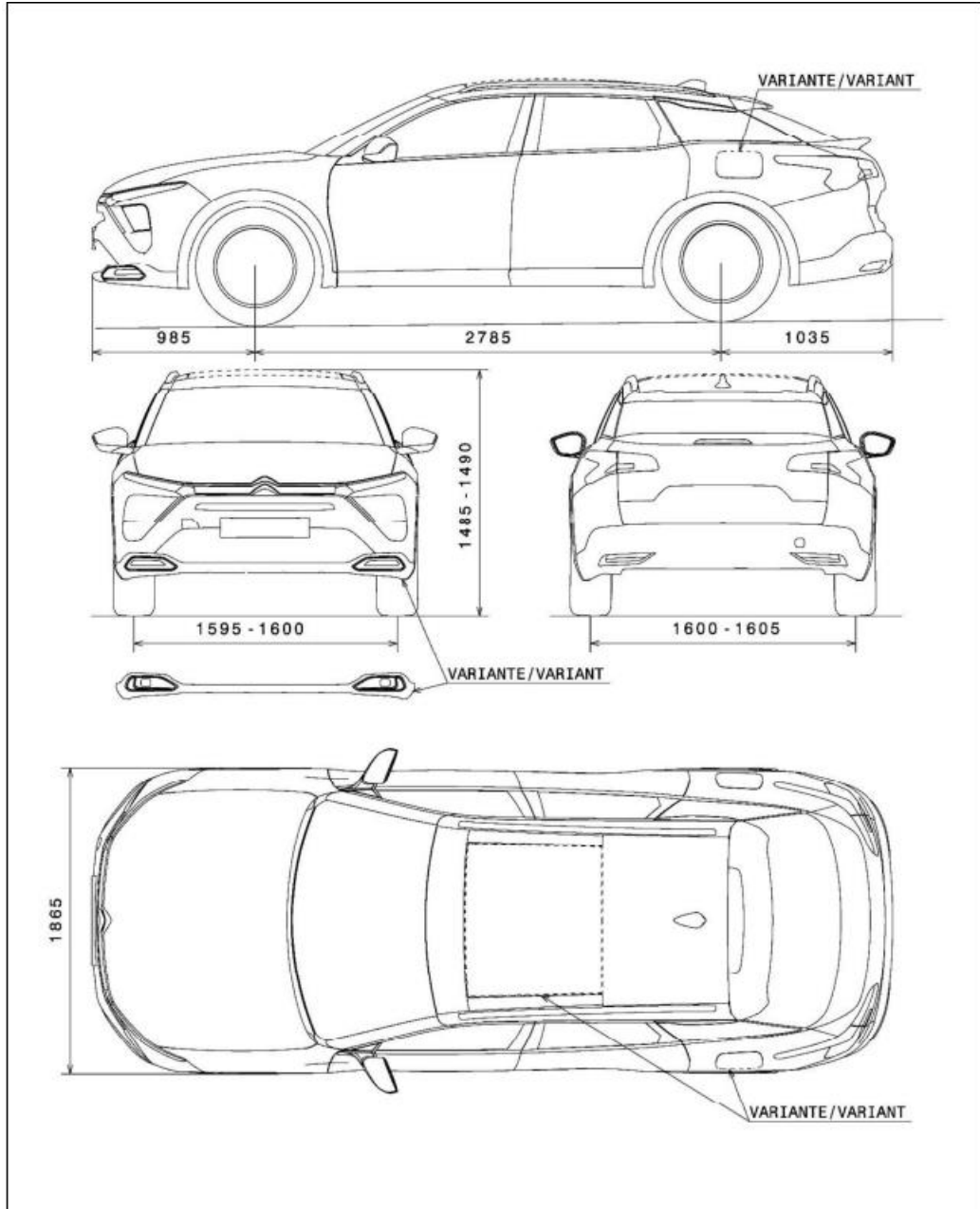

Rev. 00 – Octubre 2022

GENERALITAT DE CATALUNYA



Doc. original signat per:  
ESTEBAN AGUILAR RAMOS  
21/11/2022

Document electrònic garantit amb signatura electrònica. Podeu verificar la seva integritat al web [csv.gencat.cat](http://csv.gencat.cat) fins al 25/11/2025

Original electrònic / Còpia electrònica autèntica

CODI SEGUR DE VERIFICACIÓ



0J3F62EPKD4YZOEKYKOT9SS4FMSXZSNW

Data creació còpia:  
25/11/2022 09:51:39

Pàgina 66 de 67

	<p>MEMORIA DESCRIPTIVA DE INSTALACIÓN DE TAXÍMETROS MARCA: <b>CITROËN</b> Tipo: <b>N</b></p>	<p>Rev. 00 66/65</p>
---	--	--------------------------

**Especificaciones técnicas: Capacidad de maletero**



El C5 X ofrece toda la funcionalidad de un break;

- 545 L de volumen VDA y 485 L en C5 X Hybrid
- Hasta 1,640 L con los asientos traseros abatidos
- Entrada amplia y cuadrada con umbral de carga bajo
- Lona fijada al portón trasero (practicidad, facilidad de acceso)
- Tiradores mágicos (asiento trasero abatible desde el maletero)
- Railes de suelo (para facilitar la carga)
- Acceso motorizado con función manos libres

Rev. 00 – Octubre 2022

	<p>Doc. original signat per: ESTEBAN AGUILAR RAMOS 21/11/2022</p>	<p>Document electrònic garantit amb signatura electrònica. Podeu verificar la seva integritat al web <a href="http://csv.gencat.cat">csv.gencat.cat</a> fins al 25/11/2025</p> <p>Original electrònic / Còpia electrònica autèntica</p> <p>CODI SEGUR DE VERIFICACIÓ</p>  <p>0J3F62EPKD4YZOEKYKOT9SS4FMSXZSNW</p>	<p>Data creació còpia: 25/11/2022 09:51:39</p> <p>Pàgina 67 de 67</p>
--	---	---	---