



Generalitat de Catalunya
Departament d'Empresa i Treball
Direcció General d'Indústria
Sub-direcció General de Seguretat Industrial
Servei d'Automòbils, Metrologia i Productes
Secció de Metrologia

TESLA SPAIN, S.L.
Carrer de la Metal·lúrgia, núm.38
08038 BARCELONA
(Barcelonès)

ASSUMPTE: Pre-instal·lació d'aparells taxímetres a vehicles automòbil (revisió cinquena).
Marca TESLA, gamma MODEL 3, tipus 003.
Expedient: FUE-2024-03645189.

Vista la seva entrada de documents, de 16 de gener de 2024, els hi comuniquem que no veiem cap inconvenient a que es dugui a terme la revisió cinquena del sistema de pre-instal·lació d'aparells taxímetres als vehicles marca TESLA, gamma MODEL 3, tipus 003, amb qualsevol tipus de motorització i caixa de canvis.

Segons la documentació aportada, aquests vehicles continuaran fent servis la senyal CAN (CAN High: PIN 6; CAN Low: PIN 14) del connector X181, localitzat a la part inferior del taulell de comandaments, a la banda del conductor.

L'entitat TESLA SPAIN, S.L. haurà de facilitar el present esquema de pre-instal·lació d'aparells taxímetres als seus concessionaris oficials TESLA, i també facilitarà el present esquema de pre-instal·lació pel connexionat dels aparells taxímetres a les entitats reparadores d'aparells taxímetres degudament inscrites al Registre de Control Metrollògic.

Us informem que el nostre Servei facilitarà una còpia del present esquema als responsables tècnics de les entitats d'inspecció tècnica de vehicles, com a Organismes autoritzats de Verificació Metrollògica d'aparells taxímetres.

Atentament,

Antoni Alcaide Gavilà
Cap de la Secció de Metrologia

Annex: Memòria descriptiva (revisió cinquena) de la pre-instal·lació d'aparells taxímetres als vehicles marca TESLA, gamma MODEL 3, tipus 003.

Districte Administratiu
Carrer del Foc, núm.57
08038 Barcelona



Doc. original signat per:
ANTONIO ALCAIDE GAVILA
26/01/2024

Document electrònic garantit amb signatura electrònica. Podeu verificar la seva integritat al web csv.gencat.cat fins al 26/01/2027

Original electrònic / Còpia electrònica autèntica

CODI SEGUR DE VERIFICACIÓ



0K4MZ1WP3VS7EOUGPRYN7R5LLQQJFQKT

Data creació còpia:
26/01/2024 12:07:11

Pàgina 1 de 59

**MEMORIA DESCRIPTIVA PARA LA
PREINSTALACIÓN DEL TAXIMETRO**

**MEMORIA DESCRIPTIVA PARA LA
PREINSTALACIÓN DEL TAXIMETRO**

Rev.5

Marca: TESLA

Tipo: 003

Denominación comercial: MODEL 3

**Contraseña de homologación:
e4*2007/46*1293**

Rev.5:

- Inclusión Variantes / Contraseña de homologación.
- Modificación de tabla detalle Pines del conector X181.
- Modificación punto de toma de alimentación

Firmado: Carlos Tarancón Ollero

Enero 2024

Página 1 de 58



Doc. original signat per:
ANTONIO ALCAIDE GAVILA
26/01/2024

Document electrònic garantit amb signatura electrònica. Podeu verificar la seva integritat al
web csv.gencat.cat fins al 26/01/2027

Original electrònic / Còpia electrònica autèntica

CODI SEGUR DE VERIFICACIÓ



0K4MZ1WP3VS7EOUGPRYN7R5LLQQJFQKT

Data creació còpia:
26/01/2024 12:07:11

Pàgina 2 de 59

**MEMORIA DESCRIPTIVA PARA LA
PREINSTALACIÓN DEL TAXIMETRO**

ÍNDICE

1.	OBJETO DEL ESTUDIO	3
2.	CARÁCTERÍSTICAS DEL VEHÍCULO	3
3.	PREINSTALACION DE TESLA	3
3.1	ELEMENTOS DE LA PREINSTALACIÓN.....	4
3.1.1	MANGUERA BLINDADA	4
3.1.2.	PRECINTOS.....	4
3.2	TOMA DE SEÑAL DE VELOCIDAD.....	5
3.3	ALIMENTACION ELECTRICA	7
4.	INSTALACIÓN DE LOS TALLERES DE TAXIMETROS AUTORIZADOS	7
4.1	CAJA ADAPTADORA DE SEÑAL	7
4.2	CAJA DE CONEXIONES	8
4.3	TAXÍMETRO	9
4.4	IMPRESORAS	10
4.5	MÓDULO LUMINOSO	10
4.6	ACCESORIOS	11
4.6.1	MÓDULO DE EMERGENCIAS	11
4.6.2	MÓDULO PARA LA GESTIÓN DE FLOTAS	11
4.6.3	OTROS DISPOSITIVOS	11
	ANEXO I. INSTALACION DEL SERVICIO TESLA	12
1.	TOMA DE SEÑAL DE VELOCIDAD.....	12
2.	PRECINTADO.....	21
	ANEXO II. INSTALACION DEL SERVICIO OFICIAL DE TAXIMETROS	25
1.	CONEXIONADO DE LA SEÑAL DE VELOCIDAD A LA CAJA CONVERSORA DE IMPULSOS.....	25
2.	UBICACIÓN DE LA CAJA DE CONEXIONES.....	26
3.	INSTALACION DEL TAXIMETRO.....	28
3.1.	UBICACIÓN DEL TAXIMETRO	28
3.2.	CONEXIONADO DEL TAXIMETRO.....	29
4.	IMPRESORA	34
5.	MÓDULO LUMINOSO	36
6.	ACCESORIOS	44
6.1.	MÓDULO DE EMERGENCIAS	44
	ANEXO III. ESPECIFICACIONES PLETINA SOPORTE MÓDULO LUMINOSO.....	45
	ANEXO IV. DESPIECE ELEMENTOS CONSOLA CENTRAL.....	50
	ANEXO V. ESPECIFICACIONES DE REFERENCIA DEL LECTOR BCI-TESLA	51
	ANEXO VI. PRECAUCIONES ANTES DE DESMONTAJE CONECTOR X181.....	49
	ANEXO VII. PRECAUCIONES ANTES DE DESMONTAJE CONECTOR LV	52

Firmado: Carlos Tarancón Ollero	Enero 2024	Página 2 de 58
---------------------------------	------------	----------------



Doc. original signat per:
ANTONIO ALCAIDE GAVILA
26/01/2024

Document electrònic garantit amb signatura electrònica. Podeu verificar la seva integritat al web csv.gencat.cat fins al 26/01/2027

Original electrònic / Còpia electrònica autèntica

CODI SEGUR DE VERIFICACIÓ



0K4MZ1WP3VS7EOUGPRYN7R5LLQJFQKT

Data creació còpia:
26/01/2024 12:07:11

Pàgina 3 de 59

**MEMORIA DESCRIPTIVA PARA LA
PREINSTALACIÓN DEL TAXIMETRO****1. OBJETO DEL ESTUDIO**

El objeto de este informe será definir el procedimiento para la correcta instalación del taxímetro sobre el vehículo marca **TESLA**, denominación comercial **MODEL 3**.

El fabricante TESLA Inc. se encargará de la adecuación del vehículo mediante la instalación de la toma de la señal de velocidad y de la toma de alimentación eléctrica de corriente continua.

Posteriormente, el taller autorizado de instalación de taxímetros realizará la instalación de los componentes, accesorios y equipos obligatorios para la prestación del servicio de taxi.

En caso de duda, póngase en contacto con el servicio TESLA para cerciorarse del equipamiento y de las operaciones de intervención del vehículo.

En el Anexo I de esta memoria se define la preinstalación de TESLA consistente en la toma señal y de alimentación, y el precintado de esta.

En el Anexo II se detallan las operaciones de instalación del taxímetro y resto de elementos, su conexionado y precintado.

En la instalación tienen que ser observadas siempre las prescripciones establecidas por el Reglamento General de Vehículos (RD2822/1998), y en particular, cuando aplique, de los Reglamentos CEPE/ONU n°10, CEPE/ONU n°21, CEPE/ONU n°46 y Directiva 77/646/CEE y/o Reglamento CEPE/ONU n°125.

2. CARÁCTERÍSTICAS DEL VEHÍCULO

Las instrucciones detalladas en el presente estudio serán únicamente válidas para los vehículos:

Marca	TESLA	
Denominación Comercial	MODEL 3	
Tipo	003	
Variante	E#####	H#####
Contraseña de Homologación	Desde e4*2007/46*1293*00 hasta *31	Desde e4*2007/46*1293*32 en adelante
Parte fija de bastidor	5YJ3##### o LRW3#####	

3. PREINSTALACION DE TESLA

El servicio TESLA a través de sus colaboradores debe adecuar el vehículo con una preinstalación de un punto de toma de señal de velocidad y de la toma de alimentación eléctrica de corriente continua, precintado de la forma que se describe a continuación:

Firmado: Carlos Tarancón Ollero	Enero 2024	Página 3 de 58
---------------------------------	------------	----------------



Doc. original signat per:
ANTONIO ALCAIDE GAVILA
26/01/2024

Document electrònic garantit amb signatura electrònica. Podeu verificar la seva integritat al web csv.gencat.cat fins al 26/01/2027

Original electrònic / Còpia electrònica autèntica

CODI SEGUR DE VERIFICACIÓ



0K4MZ1WP3VS7EOUGPRYN7R5LLQQJFQKT

Data creació còpia:
26/01/2024 12:07:11

Pàgina 4 de 59

**MEMORIA DESCRIPTIVA PARA LA
PREINSTALACIÓN DEL TAXIMETRO**

3.1 ELEMENTOS DE LA PREINSTALACIÓN

3.1.1 MANGUERA BLINDADA



Fig. 1. Vista manguera blindada

El material de la manguera suele ser VINPLAST TM10 VINKE con recubrimiento de plástico. El terminal de la funda son casquillos metálicos de acero F-811, con acabado pavonado.

En el interior lleva 4 cables, generalmente: rojo, azul o blanco, verde y negro ó marrón, de sección 0,25 mm.

3.1.2. PRECINTOS

Para las conexiones que deban ser precintadas se utilizará alambre corrugado y precintos de plástico del tipo Roto-Tool / Roto-Seal, similar a la de la siguiente imagen



Fig. 2. Precinto plástico

El alambre corrugado suele ser de polipropileno y acero inoxidable y funda de plástico de color verde, con las siguientes características:

- Diámetro total: 0,75 – 0,80 mm
- Diámetro del corrugado: 0,30 mm
- Distancia entre máximos de hélice inferior a 3 mm,
- Diámetro del cable principal interior: 0,45 mm

Firmado: Carlos Tarancón Ollero	Enero 2024	Página 4 de 58
---------------------------------	------------	----------------



Doc. original signat per:
ANTONIO ALCAIDE GAVILA
26/01/2024

Document electrònic garantit amb signatura electrònica. Podeu verificar la seva integritat al web csv.gencat.cat fins al 26/01/2027

Original electrònic / Còpia electrònica autèntica

CODI SEGUR DE VERIFICACIÓ



0K4MZ1WP3VS7EOUGPRYN7R5LLQQJFQKT

Data creació còpia:
26/01/2024 12:07:11

Pàgina 5 de 59

**MEMORIA DESCRIPTIVA PARA LA
PREINSTALACIÓN DEL TAXIMETRO**

- Resistencia a tracción: igual o superior a 3.200 kg/cm.



Fig. 3. Alambre corrugado

En el precinto del punto de toma de señal de TESLA deberá de constar la numeración: XXXXXXXX, siendo un número correlativo asignado por el servicio TESLA para la identificación de cada instalación efectuada.

Los precintos se situarán en una zona de fácil acceso y visibilidad de cara a futuras inspecciones en la ITV.

Todos los precintos deben de cumplir los requisitos establecidos en el Anexo III del Real Decreto 244/2016, de 3 de junio, por el que se desarrolla la Ley 32/2014, de 22 de diciembre, de Metrología.

3.2 TOMA DE SEÑAL DE VELOCIDAD

Punto de toma de la señal:

Se realizará sobre la línea CAN:

- ***CAN High: PIN 6***
- ***CAN Low: PIN 14***

del conector X181, localizado en la parte baja del salpicadero en el lado del conductor.

Cableado de toma de señal a la caja adaptadora de señal y conexiones:

El lector de CAN se ubicará bajo la tapa del salpicadero y se conectará al conector X181

Precinto de la toma de señal:

Se precintará la tapa del salpicadero mediante alambre corrugado y precinto de plástico.

MEMORIA DESCRIPTIVA PARA LA PREINSTALACIÓN DEL TAXIMETRO

- Variantes E##### desde e4*2007/46*1293*00 hasta *31:

	Pin 3	CHANNEL_ACCESSORY_FEED_2	12V+, 1000 mA max, ignition
	Pin 4	GND	
	Pin 5	GND	
	Pin 6	CAN HIGH	2.5V - 3.5V, 500 kbps.
	Pin 11	ALWAYS ON FEED	12V+, 80 mA max
	Pin 14	CAN LOW	1.5V - 2.5V, 500 kbps
	Pin 16	ACCESSORY_FEED_1	12V+, 1000 mA max, primary power

Fig. 4. Detalle de pines del conector X181

- Variantes H##### desde e4*2007/46*1293*32 en adelante:

	Pin 4	GND
	Pin 5	GND
	Pin 6	CAN HIGH - 500 kbps
	Pin 14	CAN LOW - 500 kbps
	Pin 16	ACCESSORY FEED 1 - Low Voltage+

Fig. 5. Detalle de pines del conector X181

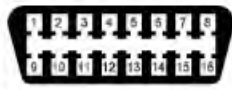
En ambos casos el conector X181 se ubicará en la misma posición y se utilizarán el mismo punto de toma de señales de velocidad CAN High, Pin 6, y CAN Low, Pin 14.

IMPORTANTE: Antes del desmontaje y manipulación del conector X181 es imprescindible leer y atender a las precauciones descritas en el Anexo VI de este documento.

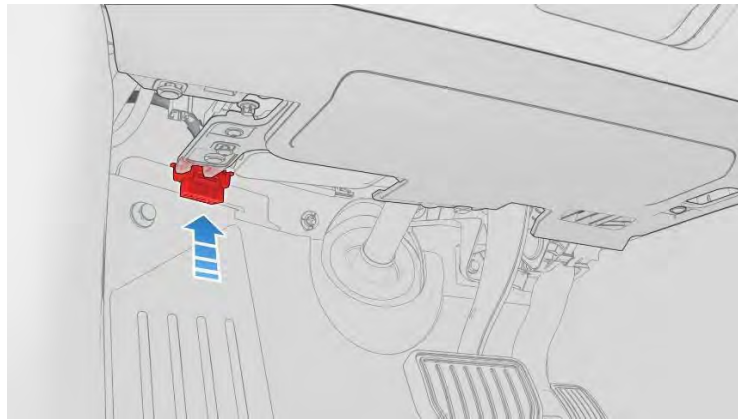

Localización del conector X181

Para más detalle, ver apartados 1, 2 y 3 del Anexo 1.



Doc. original signat per:
ANTONIO ALCAIDE GAVILA
26/01/2024

Document electrònic garantit amb signatura electrònica. Podeu verificar la seva integritat al web csv.gencat.cat fins al 26/01/2027

Original electrònic / Còpia electrònica autèntica

CODI SEGUR DE VERIFICACIÓ



0K4MZ1WP3VS7EOUGPRYN7R5LLQQJFQKT

Data creació còpia:
26/01/2024 12:07:11

Pàgina 7 de 59

**MEMORIA DESCRIPTIVA PARA LA
PREINSTALACIÓN DEL TAXIMETRO**

3.3 ALIMENTACION ELECTRICA

La alimentación eléctrica de corriente continua se tomará del siguiente modo:

- **Variantes E##### desde e4*2007/46*1293*00 hasta *31:** conector X030 PIN 50 y la masa del punto de Masa GND 021, parte inferior pilar A izquierdo:
- **Variantes H##### desde e4*2007/46*1293*32 en adelante:** conector LV PIN 2 y el punto de Masa del PIN 1, situado en la consola central.

NOTAS SOBRE SEGURIDAD:

- Se trata de un punto de toma de alimentación de baja tensión, **hasta 16V**, por lo que los elementos que se conecten utilizando dicho punto deben ser compatibles con dicha tensión.
- La energía eléctrica que se extrae de este punto está disponible siempre que el vehículo esté "**despierto**", para ello se pueden habilitar diferentes funciones del vehículo como la Protección contra el sobrecalentamiento de la cabina, mantener el climatizador activado, el modo perro o el modo centinela.
- Antes del desmontaje y manipulación del conector LV es imprescindible leer y atender a las **precauciones descritas en el Anexo VII de este documento**.

Ver Anexo 1 para el detalle de las conexiones.

4. INSTALACIÓN DE LOS TALLERES DE TAXIMETROS AUTORIZADOS

4.1 CAJA ADAPTADORA DE SEÑAL

Se utilizará una caja lectora de impulsos del CAN del vehículo Beijer BCI-Tesla, que irá instalada debajo de la tapa del salpicadero del vehículo, en el lado del conductor junto al conector OBD. Se conectarán los cables procedentes del conector X181 que ha emplazado el servicio oficial de TESLA.

Firmado: Carlos Tarancón Ollero	Enero 2024	Página 7 de 58
---------------------------------	------------	----------------



Doc. original signat per:
ANTONIO ALCAIDE GAVILA
26/01/2024

Document electrònic garantit amb signatura electrònica. Podeu verificar la seva integritat al web csv.gencat.cat fins al 26/01/2027

Original electrònic / Còpia electrònica autèntica

CODI SEGUR DE VERIFICACIÓ



0K4MZ1WP3VS7EOUGPRYN7R5LLQQJFQKT

Data creació còpia:
26/01/2024 12:07:11

Pàgina 8 de 59

**MEMORIA DESCRIPTIVA PARA LA
PREINSTALACIÓN DEL TAXIMETRO**

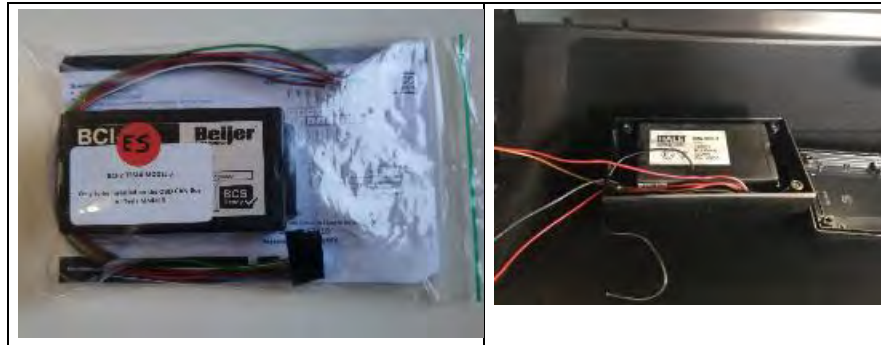

Fig. 6. Vista ejemplo del interfaz BCI-TESLA

El interfaz de lectura del CAN deberá cumplir con el Reglamento CEPE/ONU n° 10 de la Comisión Económica para Europa (CEPE) de las Naciones Unidas, sobre las prescripciones uniformes relativas a la homologación de los vehículos en lo que concierne a su compatibilidad electromagnética, respetando las prescripciones establecidas por su suplemento 01 de la serie 04 de enmiendas o posterior.



4.2 CAJA DE CONEXIONES

El interfaz BCI se ubicará dentro de una caja de conexiones junto al pilar A del lado izquierdo, para su conexionado con el cable de señal y los de alimentación del taxímetro. Ver detalles en el Anexo I de este procedimiento.

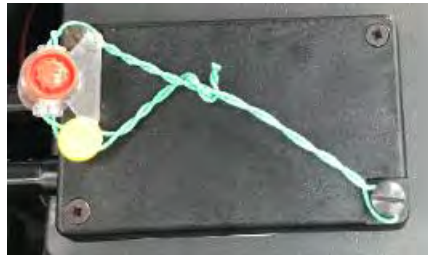

Fig. 7. Vista ejemplo de una caja de conexiones precintada

Se deberá precintarse la caja de conexiones tras su instalación.



MEMORIA DESCRIPTIVA PARA LA PREINSTALACIÓN DEL TAXÍMETRO

4.3 TAXÍMETRO

Debido a la forma constructiva del salpicadero de este vehículo, no es posible la ubicación del taxímetro sobre la zona superior del mismo, por lo que solo está permitida la instalación del taxímetro de consola en el techo.



El taxímetro deberá ir colocado sobre el soporte del fabricante de este y sujeto al guarnecido interior del techo entre los parasoles, correctamente centrado para que sea visible desde cualquier plaza de asiento del vehículo. Solo está permitida la instalación de taxímetros de consola, y nunca con otras funciones complementarias, como TPVs, impresora, gestión de flotas, etc.



Fig. 8. Vista de un taxímetro de consola en la ubicación prevista en el techo.

El taxímetro deberá cumplir con la siguiente reglamentación:

- Reglamento CEPE/ONU nº 10 de la Comisión Económica para Europa (CEPE) de las Naciones Unidas, sobre las prescripciones uniformes relativas a la homologación de los vehículos en lo que concierne a su compatibilidad electromagnética, respetando las prescripciones establecidas la serie de enmiendas 03 o posterior.
- Orden ICT/155/2020, de 7 de febrero, por la que se regula el control metrológico del Estado de determinados instrumentos de medida.

	Doc. original signat per: ANTONIO ALCAIDE GAVILA 26/01/2024	Document electrònic garantit amb signatura electrònica. Podeu verificar la seva integritat al web csv.gencat.cat fins al 26/01/2027	Data creació còpia: 26/01/2024 12:07:11
		Original electrònic / Còpia electrònica autèntica CODI SEGUR DE VERIFICACIÓ  0K4MZ1WP3VS7EOUGPRYN7R5LLQQJFQKT	Pàgina 10 de 59

**MEMORIA DESCRIPTIVA PARA LA
PREINSTALACIÓN DEL TAXIMETRO**

4.4 IMPRESORAS

La impresora se ubicará en el interior de la guantera delantera de la consola central.



Fig. 9. Vista de la impresora en su ubicación prevista en la guantera central.



Las impresoras deberán cumplir con el Reglamento CEPE/ONU nº10 de la Comisión Económica para Europa (CEPE) de las Naciones Unidas, sobre las prescripciones uniformes relativas a la homologación de los vehículos en lo que concierne a su compatibilidad electromagnética, respetando las prescripciones establecidas por su serie 03 de enmiendas o posterior.

4.5 MÓDULO LUMINOSO

La ubicación del módulo luminoso tarifario y su sistema de fijación dependerá de las prescripciones de cada Comunidad Autónoma donde se vaya a prestar servicio de taxi.

Las ubicaciones inicialmente previstas son atornillado y centrado sobre el eje longitudinal del vehículo, a una distancia de 350 a 400 mm del borde del parabrisas, o desplazado a la derecha a unos 200 mm respecto del eje longitudinal del vehículo y a la misma distancia del parabrisas del caso anterior.

Debido a que el techo de este vehículo es completamente acristalado, será necesario ubicar una placa metálica de dimensiones mínimas de 315 x 160 mm y de 1 mm de espesor, adherida mediante adhesivo al techo del vehículo, procediendo posteriormente al montaje del módulo sobre esta placa, de acuerdo con las instrucciones del fabricante de este.

	Doc. original signat per: ANTONIO ALCAIDE GAVILA 26/01/2024	Document electrònic garantit amb signatura electrònica. Podeu verificar la seva integritat al web csv.gencat.cat fins al 26/01/2027 Original electrònic / Còpia electrònica autèntica CODI SEGUR DE VERIFICACIÓ  0K4MZ1WP3VS7EOUGPRYN7R5LLQQJFQKT	Data creació còpia: 26/01/2024 12:07:11 Pàgina 11 de 59

**MEMORIA DESCRIPTIVA PARA LA
PREINSTALACIÓN DEL TAXIMETRO**

El cable de alimentación del módulo discurrirá desde el taxímetro por debajo del guarnecido del pilar derecho del parabrisas, y pasará al compartimento delantero por el pasables existente en el mamparo delantero, pasando al exterior del parabrisas junto a la articulación del capó delantero, y subiendo por el marco junto al cristal por el vierte-aguas hasta el techo del vehículo hasta la vertical donde se ubicará el módulo luminoso. El recorrido del cable por el techo de cristal se protegerá con una canaleta autoadhesiva en caso de ir centrado sobre el techo, o bien con grapas autoadhesivas en caso de ir desplazado sobre el lateral derecho, donde el recorrido es más corto.

Todos los módulos instalados deberán cumplir el Reglamento CEPE/ONU nº 10 de la Comisión Económica de las Naciones Unidas para Europa (CEPE) relativa a las prescripciones uniformes relativas a la homologación de los vehículos en lo que concierne a su compatibilidad electromagnética, respetando las prescripciones establecidas por su serie 03 de enmiendas o posterior.

Para los detalles de la instalación, ver Anexo II.

4.6 ACCESORIOS**4.6.1 MÓDULO DE EMERGENCIAS**

El módulo de emergencias se ubicará en la guantera lateral derecha, o en su defecto, en la guantera del salpicadero central.

4.6.2 MÓDULO PARA LA GESTIÓN DE FLOTAS

El módulo de gestión de flotas NO podrá ir integrado en el taxímetro.

4.6.3 OTROS DISPOSITIVOS

Se admitirá la instalación de otros accesorios periféricos (p.e.- dispositivos GPS, bucles magnéticos, etc.) siempre y cuando, en su caso, estén sujetos y también homologados con el Reglamento CEPE/ONU nº 10 según la serie 03 de enmiendas o posterior, y su instalación respete las prescripciones del Reglamento CEPE/ONU nº 21 relativo al acondicionamiento interior de los vehículos automóviles.

Firmado: Carlos Tarancón Ollero	Enero 2024	Página 11 de 58
---------------------------------	------------	-----------------



Doc. original signat per:
ANTONIO ALCAIDE GAVILA
26/01/2024

Document electrònic garantit amb signatura electrònica. Podeu verificar la seva integritat al
web csv.gencat.cat fins al 26/01/2027

Original electrònic / Còpia electrònica autèntica

CODI SEGUR DE VERIFICACIÓ



0K4MZ1WP3VS7EOUGPRYN7R5LLQQJFQKT

Data creació còpia:
26/01/2024 12:07:11

Pàgina 12 de 59

MEMORIA DESCRIPTIVA PARA LA
PREINSTALACIÓN DEL TAXIMETRO

ANEXO I. INSTALACION DEL SERVICIO TESLA

1. TOMA DE SEÑAL DE VELOCIDAD

IMPORTANTE: Antes del desmontaje y manipulación del conector **X181** es imprescindible leer y atender a las **precauciones descritas en el Anexo VI** de este documento.

La toma de señal de velocidad se realizará en el **conector X181** ubicado en la zona baja del salpicadero en el lado del conductor.

Para su conexionado, será necesario aprovisionarse de:

1. Manguera blindada de 2 m de longitud.
2. Cables de señal y alimentación.
3. Precintos tipo Roto Seal y alambre corrugado (según punto 3 de esta memoria)
4. Bridas plásticas

Operaciones previstas.

1. Se retirará la tapa lateral del salpicadero, así como ambas tapas inferiores para acceder hasta el conector X181:



**MEMORIA DESCRIPTIVA PARA LA
PREINSTALACIÓN DEL TAXIMETRO**



Conector X181

Firmado: Carlos Taracón Ollero	Enero 2024	Página 13 de 58
--------------------------------	------------	-----------------



Doc. original signat per:
ANTONIO ALCAIDE GAVILA
26/01/2024

Document electrònic garantit amb signatura electrònica. Podeu verificar la seva integritat al web csv.gencat.cat fins al 26/01/2027

Original electrònic / Còpia electrònica autèntica

CODI SEGUR DE VERIFICACIÓ



0K4MZ1WP3VS7EOUGPRYN7R5LLQJFQKT

Data creació còpia:
26/01/2024 12:07:11

Pàgina 14 de 59

**MEMORIA DESCRIPTIVA PARA LA
PREINSTALACIÓN DEL TAXIMETRO**

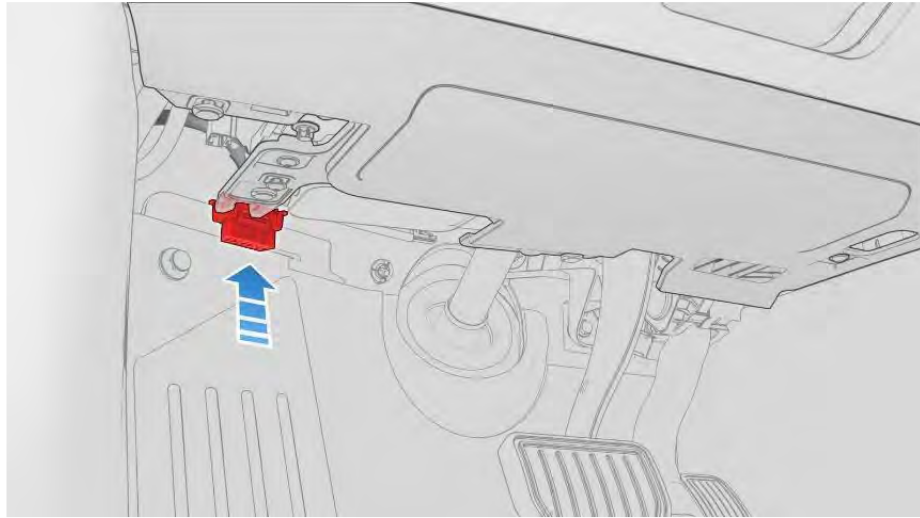

Esquema de la ubicación del conector X181

2. Se retirará el conector X181 de su ubicación para facilitar su manipulación, se procederá a la conexión de los cables de señal y de alimentación mediante terminales sobre los siguientes pines:

CAN High: PIN 6
CAN Low: PIN 14

- Variantes E##### desde e4*2007/46*1293*00 hasta *31:

	Pin 3	CHANNEL_ACCESSORY_FEED_2	12V+, 1000 mA max, ignition
	Pin 4	GND	
	Pin 5	GND	
	Pin 6	CAN HIGH	2.5V - 3.5V, 500 kbps.
	Pin 11	ALWAYS ON FEED	12V+, 80 mA max
	Pin 14	CAN LOW	1.5V -2.5V, 500 kbps
	Pin 16	ACCESSORY FEED_1	12V+, 1000 mA max, primary power

Detalle de pines del conector X181



Doc.original signat per:
ANTONIO ALCAIDE GAVILA
26/01/2024

Document electrònic garantit amb signatura electrònica. Podeu verificar la seva integritat al web csv.gencat.cat fins al 26/01/2027

Original electrònic / Còpia electrònica autèntica

CODI SEGUR DE VERIFICACIÓ



0K4MZ1WP3VS7EOUGPRYN7R5LLQQJFQKT

Data creació còpia:
26/01/2024 12:07:11

Pàgina 15 de 59

**MEMORIA DESCRIPTIVA PARA LA
PREINSTALACIÓN DEL TAXIMETRO**

- Variantes H##### desde e4*2007/46*1293*32 en adelante:

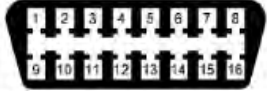
	Pin 4	GND
	Pin 5	GND
	Pin 6	CAN HIGH - 500 kbps
	Pin 14	CAN LOW - 500 kbps
	Pin 16	ACCESSORY FEED 1 - Low Voltage+

Detalle de pines del conector X181

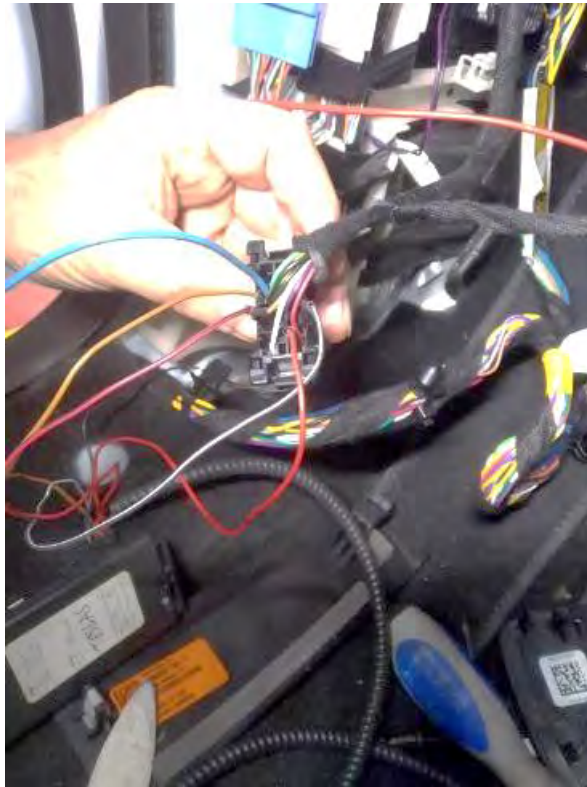

Vista de las conexiones de cables de señal y alimentación sobre el conector X181



MEMORIA DESCRIPTIVA PARA LA PREINSTALACIÓN DEL TAXIMETRO

3. La señal de corriente eléctrica continua se deberá tomará del siguiente modo dependiendo de la Variante y Contraseña de homologación del vehículo que nos ocupe:

IMPORTANTE: Antes del desmontaje y manipulación del conector **LV** es imprescindible leer y atender a las **precauciones descritas en el Anexo VII** de este documento.

- **Variantes E##### desde e4*2007/46*1293*00 hasta *31:** conector X030 PIN 50 y la masa del punto de Masa GND 021, parte inferior pilar A izquierdo:

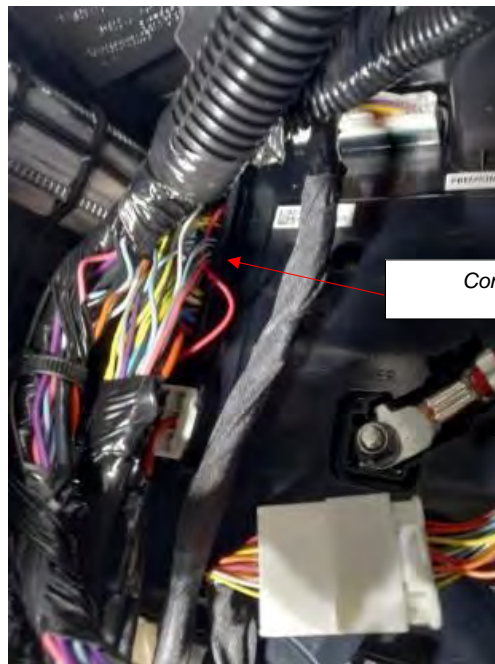

Esquema del emplazamiento del conector X030



MEMORIA DESCRIPTIVA PARA LA
PREINSTALACIÓN DEL TAXIMETRO

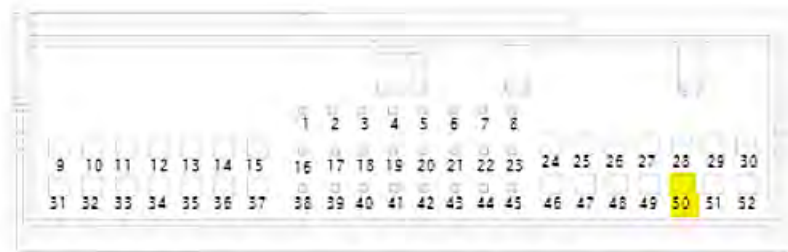

Detalle pin conexión X030

4. La señal de masa de tomará directamente de la toma de tierra situada en el pilar A, mediante el tornillo original

Firmado: Carlos Tarancón Ollero | Enero 2024 | Página 17 de 58



Doc. original signat per:
ANTONIO ALCAIDE GAVILA
26/01/2024

Document electrònic garantit amb signatura electrònica. Podeu verificar la seva integritat al web csv.gencat.cat fins al 26/01/2027

Original electrònic / Còpia electrònica autèntica

CODI SEGUR DE VERIFICACIÓ



0K4MZ1WP3VS7EOUGPRYN7R5LLQJFQKT

Data creació còpia:
26/01/2024 12:07:11

Pàgina 18 de 59

MEMORIA DESCRIPTIVA PARA LA PREINSTALACIÓN DEL TAXIMETRO

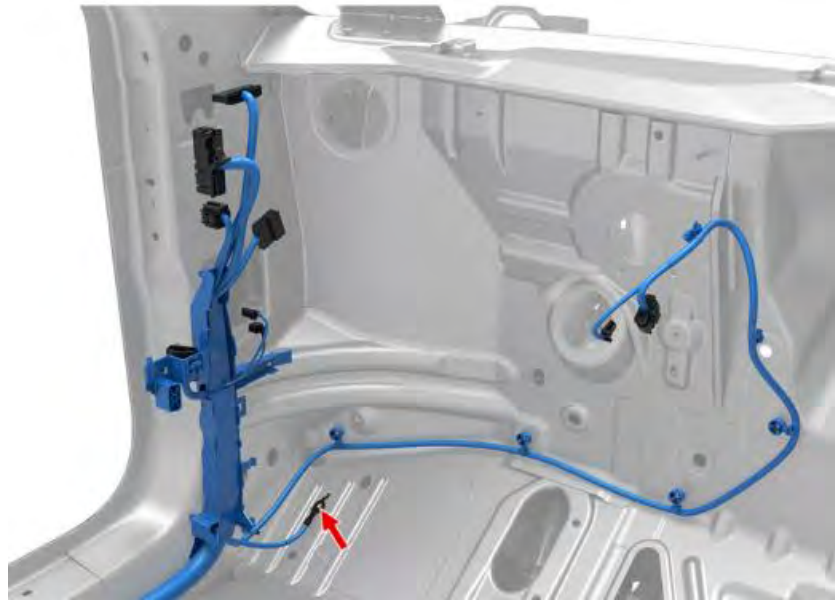

Señal de masa.
Par de apriete tornillo
8 Nm

Firmado: Carlos Tarancón Ollero | Enero 2024 | Página 18 de 58



Doc. original signat per:
ANTONIO ALCAIDE GAVILA
26/01/2024

Document electrònic garantit amb signatura electrònica. Podeu verificar la seva integritat al web csv.gencat.cat fins al 26/01/2027

Original electrònic / Còpia electrònica autèntica

CODI SEGUR DE VERIFICACIÓ



0K4MZ1WP3VS7EOUGPRYN7R5LLQQJFQKT

Data creació còpia:
26/01/2024 12:07:11

Pàgina 19 de 59

**MEMORIA DESCRIPTIVA PARA LA
PREINSTALACIÓN DEL TAXIMETRO**

- **Variantes H##### desde e4*2007/46*1293*32 en adelante:** conector LV PIN 2 y el punto de Masa del PIN 1, situado en la consola central.

NOTAS SOBRE SEGURIDAD:

- Se trata de un punto de toma de alimentación de baja tensión, **hasta 16V**, por lo que los elementos que se conecten utilizando dicho punto deben ser compatibles con dicha tensión.
- La energía eléctrica que se extrae de este punto está disponible siempre que el vehículo esté **"despierto"**, para ello se pueden habilitar diferentes funciones del vehículo como la Protección contra el sobrecalentamiento de la cabina, mantener el climatizador activado, el modo perro o el modo centinela.
- Antes del desmontaje y manipulación del conector LV es imprescindible leer y atender a las **precauciones descritas en el Anexo VII de este documento**.

Para la extracción de la corriente eléctrica y el punto de masa tenemos que comenzar con el desmontaje y extracción del módulo central como se muestra a continuación:

Extracción del guarnecido posterior del módulo central para acceder a los tornillos laterales que tendremos que retirar y al conector inferior que tendremos que desconectar y sacar de su fijación al propio módulo central.



Doc. original signat per:
ANTONIO ALCAIDE GAVILA
26/01/2024

Document electrònic garantit amb signatura electrònica. Podeu verificar la seva integritat al web csv.gencat.cat fins al 26/01/2027

Original electrònic / Còpia electrònica autèntica

CODI SEGUR DE VERIFICACIÓ



0K4MZ1WP3VS7EOUGPRYN7R5LLQQJFQKT

Data creació còpia:
26/01/2024 12:07:11

Pàgina 20 de 59

**MEMORIA DESCRIPTIVA PARA LA
PREINSTALACIÓN DEL TAXIMETRO**

A continuación, pasamos a la parte delatada del módulo central y se procede a extraer la tapas laterales del mismo para acceder a los tonillos que extraeremos para retirar el módulo.



Una vez que tengamos el módulo central fuera del vehículo tendremos que darle la vuelta y retirar la tapa inferior, extrayendo los 6 tornillos, para acceder a la parte trasera del conector LV donde realizaremos las conexiones de corriente eléctrica y masa.

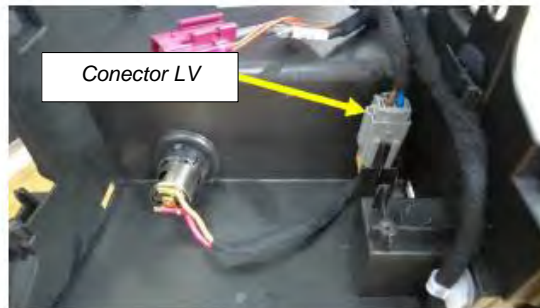

Firmado: Carlos Tarancón Ollero	Enero 2024	Página 20 de 58
---------------------------------	------------	-----------------



Doc. original signat per:
ANTONIO ALCAIDE GAVILA
26/01/2024

Document electrònic garantit amb signatura electrònica. Podeu verificar la seva integritat al web csv.gencat.cat fins al 26/01/2027

Original electrònic / Còpia electrònica autèntica

CODI SEGUR DE VERIFICACIÓ



0K4MZ1WP3VS7EOUGPRYN7R5LLQQJFQKT

Data creació còpia:
26/01/2024 12:07:11

Pàgina 21 de 59

**MEMORIA DESCRIPTIVA PARA LA
PREINSTALACIÓN DEL TAXIMETRO**

Esquema de emplazamiento de conector LV

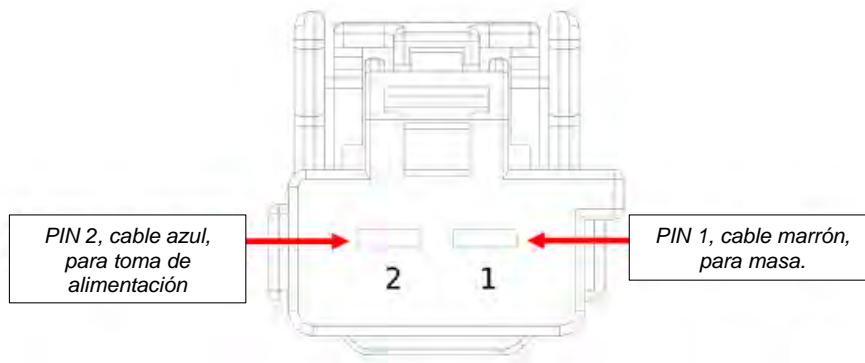

Detalle PIN del conector LV

Una vez realizadas las conexiones necesarias volveremos a instalar el módulo central en su posición original siguiendo las instrucciones anteriormente mencionadas pero en orden inverso.

5. Se procederá a colocar de nuevo los conectores X181 y X030 o LV en su emplazamiento, y se enfundarán los cables de señal previstos para el interfaz BCI- TESLA en manguera blindada, embridando el extremo de la manguera con los cables de señal al mazo del conector X181, dejando el otro extremo en el exterior de la tapa del salpicadero, junto al pilar A, para su conexionado posterior por el taller instalador de taxímetros.

2. PRECINTADO

Una vez colocados todas las conexiones de nuevo en su emplazamiento original, se realizará un orificio de 2 mm en el soporte de la tapa del salpicadero para, posteriormente, pasar el cable corrugado para precintado por el orificio y por el agujero de la grapa que une la tapa al salpicadero.



Doc. original signat per:
ANTONIO ALCAIDE GAVILA
26/01/2024

Document electrònic garantit amb signatura electrònica. Podeu verificar la seva integritat al web csv.gencat.cat fins al 26/01/2027

Original electrònic / Còpia electrònica autèntica

CODI SEGUR DE VERIFICACIÓ



0K4MZ1WP3VS7EOUGPRYN7R5LLQQJFQKT

Data creació còpia:
26/01/2024 12:07:11

Pàgina 22 de 59

MEMORIA DESCRIPTIVA PARA LA PREINSTALACIÓN DEL TAXIMETRO

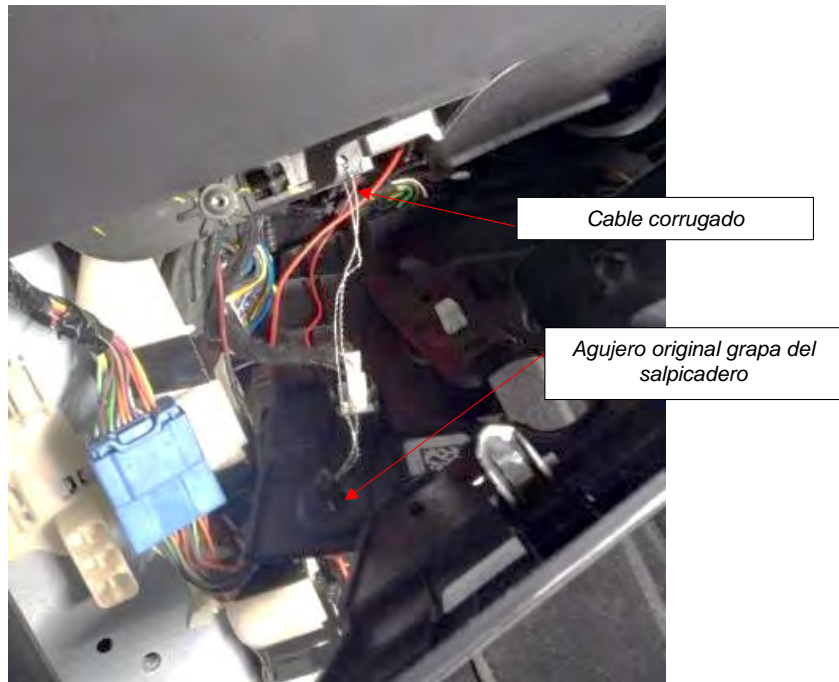
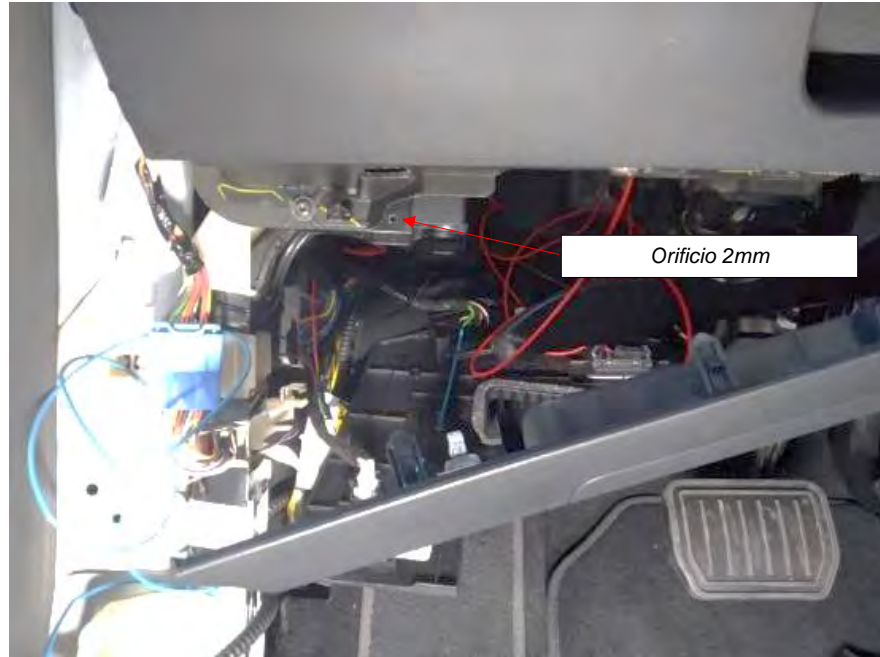

Firmado: Carlos Tarancón Ollero | Enero 2024 | Página 22 de 58



Doc. original signat per:
ANTONIO ALCAIDE GAVILA
26/01/2024

Document electrònic garantit amb signatura electrònica. Podeu verificar la seva integritat al web csv.gencat.cat fins al 26/01/2027

Original electrònic / Còpia electrònica autèntica

CODI SEGUR DE VERIFICACIÓ



0K4MZ1WP3VS7EOUGPRYN7R5LLQQJFQKT

Data creació còpia:
26/01/2024 12:07:11

Pàgina 23 de 59

MEMORIA DESCRIPTIVA PARA LA PREINSTALACIÓN DEL TAXIMETRO

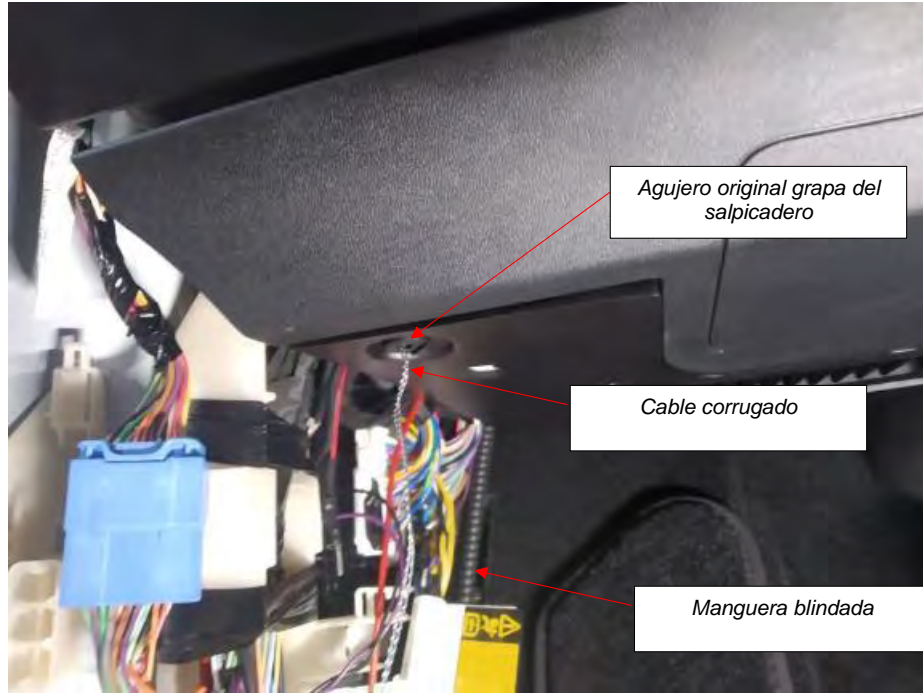

Se colocará el precinto en el cable corrugado que previamente se había pasado por el agujero de la grapa, así como en la caja de conexiones.

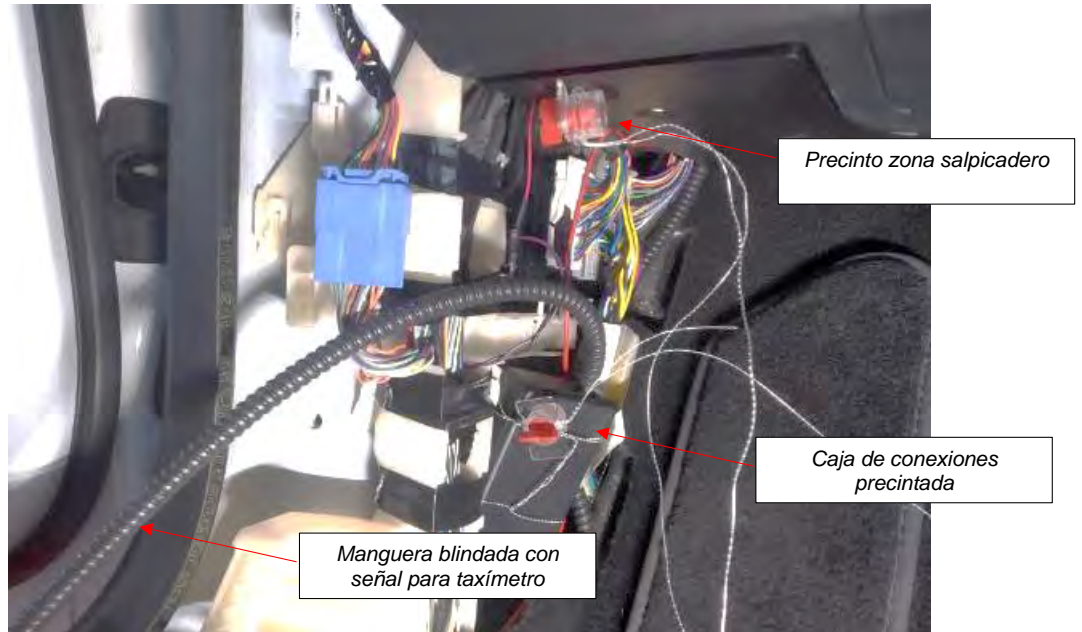

Vista genera del conjunto de conexiones



Doc.original signat per:
ANTONIO ALCAIDE GAVILA
26/01/2024

Document electrònic garantit amb signatura electrònica. Podeu verificar la seva integritat al web csv.gencat.cat fins al 26/01/2027

Original electrònic / Còpia electrònica autèntica

CODI SEGUR DE VERIFICACIÓ



0K4MZ1WP3VS7E0UGPRYN7R5LLQQJFQKT

Data creació còpia:
26/01/2024 12:07:11

Pàgina 24 de 59

MEMORIA DESCRIPTIVA PARA LA
PREINSTALACIÓN DEL TAXIMETRO



Vista final del conjunto montado y precintado TESLA

Firmado: Carlos Tarancón Ollero	Enero 2024	Página 24 de 58
---------------------------------	------------	-----------------



Doc. original signat per:
ANTONIO ALCAIDE GAVILA
26/01/2024

Document electrònic garantit amb signatura electrònica. Podeu verificar la seva integritat al
web csv.gencat.cat fins al 26/01/2027

Original electrònic / Còpia electrònica autèntica

CODI SEGUR DE VERIFICACIÓ



0K4MZ1WP3VS7EOUGPRYN7R5LLQQJFQKT

Data creació còpia:
26/01/2024 12:07:11

Pàgina 25 de 59

MEMORIA DESCRIPTIVA PARA LA PREINSTALACIÓN DEL TAXIMETRO

ANEXO II. INSTALACION DEL SERVICIO OFICIAL DE TAXIMETROS

Vista general de conexiones:

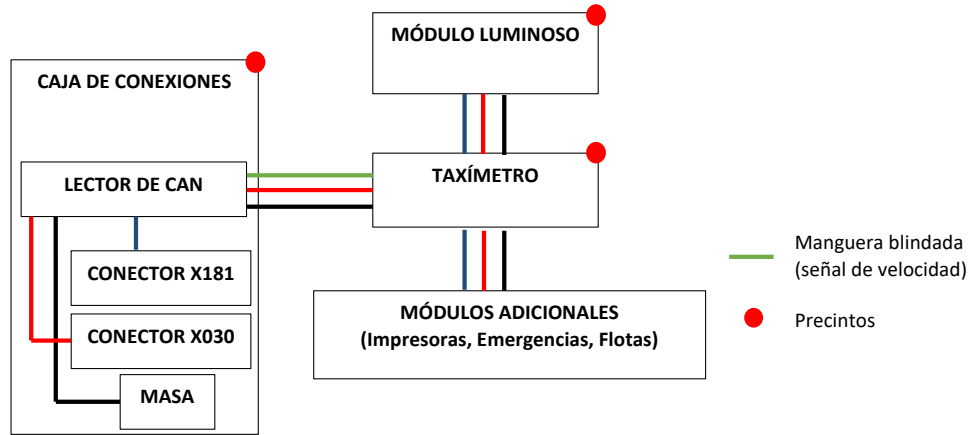

1. CONEXIONADO DE LA SEÑAL DE VELOCIDAD A LA CAJA CONVERSORA DE IMPULSOS.

Se procederá a conectar los cuatro cables, de señal (C-CAN HIGH, C-CAN LOW) y alimentación / masa, dejados por el servicio TESLA junto al pilar A, con el lector de CAN BCI TESLA, de acuerdo con las instrucciones del fabricante del interfaz. Se verificará la correcta lectura de la señal del vehículo antes de proseguir con la instalación.



Doc. original signat per:
ANTONIO ALCAIDE GAVILA
26/01/2024

Document electrònic garantit amb signatura electrònica. Podeu verificar la seva integritat al web csv.gencat.cat fins al 26/01/2027

Original electrònic / Còpia electrònica autèntica

CODI SEGUR DE VERIFICACIÓ



0K4MZ1WP3VS7EOUGPRYN7R5LLQQJFQKT

Data creació còpia:
26/01/2024 12:07:11

Pàgina 26 de 59

**MEMORIA DESCRIPTIVA PARA LA
PREINSTALACIÓN DEL TAXIMETRO**

2. UBICACIÓN DE LA CAJA DE CONEXIONES

El interfaz de lectura del CAN se ubicará dentro de una caja de conexiones en el pilar A izquierdo del vehículo, bajo la tapa del salpicadero precintada por el servicio TESLA. Se ubicará el lector BCI-TESLA dentro de una caja conexiones, de forma que permita su precintado una vez conexionados los cables del taxímetro.



Firmado: Carlos Tarancón Ollero	Enero 2024	Página 26 de 58
---------------------------------	------------	-----------------



Doc. original signat per:
ANTONIO ALCAIDE GAVILA
26/01/2024

Document electrònic garantit amb signatura electrònica. Podeu verificar la seva integritat al web csv.gencat.cat fins al 26/01/2027

Original electrònic / Còpia electrònica autèntica

CODI SEGUR DE VERIFICACIÓ



0K4MZ1WP3VS7EOUGPRYN7R5LLQQJFQKT

Data creació còpia:
26/01/2024 12:07:11

Pàgina 27 de 59

**MEMORIA DESCRIPTIVA PARA LA
PREINSTALACIÓN DEL TAXIMETRO**

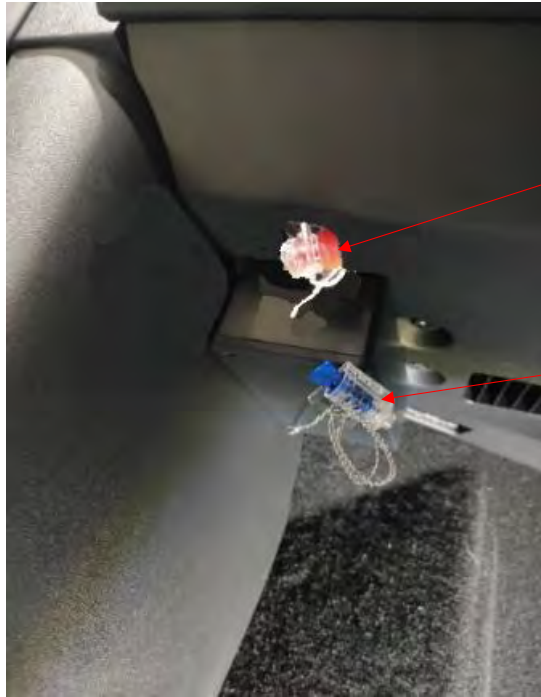

Precinto servicio TESLA
de la tapa de la
guanterera

Precinto instalador de la
caja de conexiones

Vista del montaje final de la caja de conexiones precintada



Doc. original signat per:
ANTONIO ALCAIDE GAVILA
26/01/2024

Document electrònic garantit amb signatura electrònica. Podeu verificar la seva integritat al web csv.gencat.cat fins al 26/01/2027

Original electrònic / Còpia electrònica autèntica

CODI SEGUR DE VERIFICACIÓ



0K4MZ1WP3VS7EOUGPRYN7R5LLQQJFQKT

Data creació còpia:
26/01/2024 12:07:11

Pàgina 28 de 59

**MEMORIA DESCRIPTIVA PARA LA
PREINSTALACIÓN DEL TAXIMETRO**



3. INSTALACION DEL TAXIMETRO

3.1. UBICACIÓN DEL TAXIMETRO

Se procederá a instalar el taxímetro en la zona central del guarnecido del techo, entre los parasoles, detrás del plafón de luces y junto al techo acristalado. El taxímetro de consola se sujetará al soporte del fabricante de este y se atornillará sobre el guarnecido del techo.



Vistas de taxímetros de consola con soporte interior, en la ubicación prevista en el techo.

	Doc. original signat per: ANTONIO ALCAIDE GAVILA 26/01/2024	Document electrònic garantit amb signatura electrònica. Podeu verificar la seva integritat al web csv.gencat.cat fins al 26/01/2027	Data creació còpia: 26/01/2024 12:07:11
		Original electrònic / Còpia electrònica autèntica CODI SEGUR DE VERIFICACIÓ 	Pàgina 29 de 59

0K4MZ1WP3VS7EOUGPRYN7R5LLQQJFQKT

**MEMORIA DESCRIPTIVA PARA LA
PREINSTALACIÓN DEL TAXIMETRO**



Vista de un taxímetro de consola con soporte a cristal, en la ubicación prevista en el techo.



Debido a la ubicación, solo está permitida la instalación de taxímetros de consola, y nunca con otras funciones adicionales, como TPVs, impresora, gestión de flotas, etc.

3.2. CONEXIONADO DEL TAXIMETRO

Los cables desde la caja de conexiones a taxímetro discurrirán a través del pilar A izquierdo, y subirán por el interior del guarnecido del pilar del parabrisas hasta el techo, y de ahí por debajo del guarnecido junto al parabrisas la zona prevista para su ubicación.

Se procederá a desmontar el guarnecido interior del marco de la puerta, que va sujeto con grapas de presión. Realice la operación cuidadosamente debido a la presencia del airbag de cortina en esta zona. En caso de dudas, consulte con el servicio TESLA para más información.

La manguera blindada se llevará al taxímetro a través del pilar A, separando primero el guarnecido del pilar y soltando el anclaje

	Doc. original signat per: ANTONIO ALCAIDE GAVILA 26/01/2024	Document electrònic garantit amb signatura electrònica. Podeu verificar la seva integritat al web csv.gencat.cat fins al 26/01/2027 Original electrònic / Còpia electrònica autèntica CODI SEGUR DE VERIFICACIÓ 	Data creació còpia: 26/01/2024 12:07:11 Pàgina 30 de 59
	0K4MZ1WP3VS7EOUGPRYN7R5LLQQJFQKT		

MEMORIA DESCRIPTIVA PARA LA
PREINSTALACIÓN DEL TAXIMETRO



Firmado: Carlos Tarancón Ollero | Enero 2024 | Página 30 de 58



Doc. original signat per:
ANTONIO ALCAIDE GAVILA
26/01/2024

Document electrònic garantit amb signatura electrònica. Podeu verificar la seva integritat al
web csv.gencat.cat fins al 26/01/2027

Original electrònic / Còpia electrònica autèntica

CODI SEGUR DE VERIFICACIÓ



0K4MZ1WP3VS7EOUGPRYN7R5LLQJFQKT

Data creació còpia:
26/01/2024 12:07:11

Pàgina 31 de 59

**MEMORIA DESCRIPTIVA PARA LA
PREINSTALACIÓN DEL TAXIMETRO**



Manguera blindada



Firmado: Carlos Tarancón Ollero	Enero 2024	Página 31 de 58
---------------------------------	------------	-----------------



Doc. original signat per:
ANTONIO ALCAIDE GAVILA
26/01/2024

Document electrònic garantit amb signatura electrònica. Podeu verificar la seva integritat al web csv.gencat.cat fins al 26/01/2027

Original electrònic / Còpia electrònica autèntica

CODI SEGUR DE VERIFICACIÓ



0K4MZ1WP3VS7EOUGPRYN7R5LLQQJFQKT

Data creació còpia:
26/01/2024 12:07:11

Pàgina 32 de 59

**MEMORIA DESCRIPTIVA PARA LA
PREINSTALACIÓN DEL TAXIMETRO**



La manguera blindada se llevará hasta la zona del taxímetro a través del guarnecido del techo. Se retirarán los tornillos del parasol izquierdo para facilitar el acceso a la parte interna



Recorrido manguera

Tornillos parasol

Firmado: Carlos Tarancón Ollero

Enero 2024

Página 32 de 58



Doc. original signat per:
ANTONIO ALCAIDE GAVILA
26/01/2024

Document electrònic garantit amb signatura electrònica. Podeu verificar la seva integritat al web csv.gencat.cat fins al 26/01/2027

Original electrònic / Còpia electrònica autèntica

CODI SEGUR DE VERIFICACIÓ



0K4MZ1WP3VS7EOUGPRYN7R5LLQJFQKT

Data creació còpia:
26/01/2024 12:07:11

Pàgina 33 de 59

**MEMORIA DESCRIPTIVA PARA LA
PREINSTALACIÓN DEL TAXIMETRO**

Se procederá a realizar un rebaje en la zona superior del guarnecido del techo adecuado para el paso de cables al taxímetro.



Paso de cables para el taxímetro

Se precintará la conexión del cable de señal al taxímetro, de acuerdo con las instrucciones del fabricante del mismo.



Todos los precintos deben de cumplir los requisitos establecidos en el Anexo III del Real Decreto 244/2016, de 3 de junio, por el que se desarrolla la Ley 32/2014, de 22 de diciembre, de Metrología.

Firmado: Carlos Tarancón Ollero	Enero 2024	Página 33 de 58
---------------------------------	------------	-----------------



Doc. original signat per:
ANTONIO ALCAIDE GAVILA
26/01/2024

Document electrònic garantit amb signatura electrònica. Podeu verificar la seva integritat al web csv.gencat.cat fins al 26/01/2027

Original electrònic / Còpia electrònica autèntica

CODI SEGUR DE VERIFICACIÓ



0K4MZ1WP3VS7EOUGPRYN7R5LLQQJFQKT

Data creació còpia:
26/01/2024 12:07:11

Pàgina 34 de 59

**MEMORIA DESCRIPTIVA PARA LA
PREINSTALACIÓN DEL TAXIMETRO**

4. IMPRESORA

La ubicación prevista para la impresora será en la guantera delantera de la consola central.



Ubicación de la impresora

La impresora se conectará directamente al taxímetro.

El recorrido del cable será el mismo que el de los cables de señal y alimentación del taxímetro, por el interior del guarnecido del marco del parabrisas, accediendo por el lateral izquierdo, a la zona de la guantera central.



Recorrido manguera



Doc. original signat per:
ANTONIO ALCAIDE GAVILA
26/01/2024

Document electrònic garantit amb signatura electrònica. Podeu verificar la seva integritat al web csv.gencat.cat fins al 26/01/2027

Original electrònic / Còpia electrònica autèntica

CODI SEGUR DE VERIFICACIÓ



0K4MZ1WP3VS7EOUGPRYN7R5LLQQJFQKT

Data creació còpia:
26/01/2024 12:07:11

Pàgina 35 de 59

MEMORIA DESCRIPTIVA PARA LA PREINSTALACIÓN DEL TAXIMETRO



Entrada por lateral consola central

Y desde ahí pasará a la guantera por la parte inferior de la tapa articulada.



Salida del cable a guantera por la parte inferior de la tapa



Doc. original signat per:
ANTONIO ALCAIDE GAVILA
26/01/2024

Document electrònic garantit amb signatura electrònica. Podeu verificar la seva integritat al web csv.gencat.cat fins al 26/01/2027

Original electrònic / Còpia electrònica autèntica

CODI SEGUR DE VERIFICACIÓ



0K4MZ1WP3VS7EOUGPRYN7R5LLQJFQKT

Data creació còpia:
26/01/2024 12:07:11

Pàgina 36 de 59

MEMORIA DESCRIPTIVA PARA LA PREINSTALACIÓN DEL TAXIMETRO

5. MÓDULO LUMINOSO

El módulo luminoso se conectará directamente desde taxímetro. El cable bajará desde el taxímetro por el interior del pilar derecho del parabrisas hasta el lateral del salpicadero.



El cable del módulo pasará al interior del salpicadero bajo la guantera por el mismo paso de cables situados en la misma zona provenientes del interior del pilar del parabrisas.

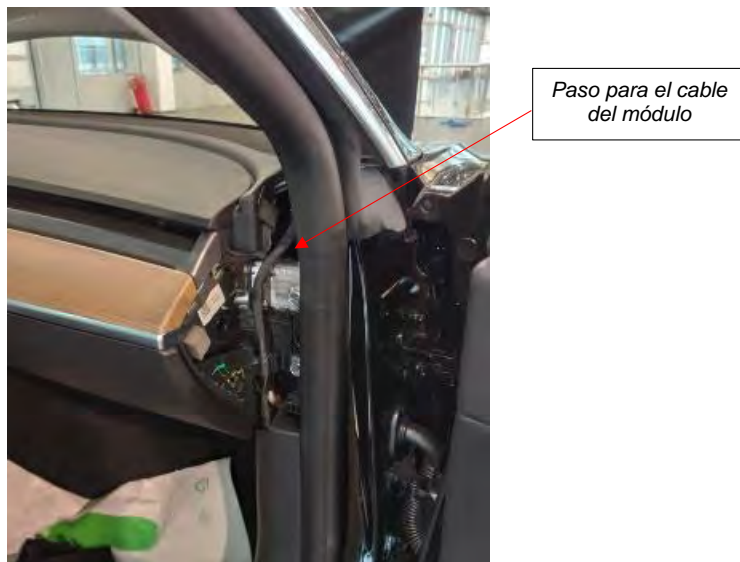

**MEMORIA DESCRIPTIVA PARA LA
PREINSTALACIÓN DEL TAXIMETRO**

El cable del módulo se guiará con un pasa cables hasta el pasamuros del compartimento delantero del vehículo. Para acceder a esa zona se retirará el cofre de equipajes y la tapa de las rejillas de aireación de su ubicación.



*Ubicación del
pasamuros*

Firmado: Carlos Tarancón Ollero | Enero 2024 | Página 37 de 58



Doc. original signat per:
ANTONIO ALCAIDE GAVILA
26/01/2024

Document electrònic garantit amb signatura electrònica. Podeu verificar la seva integritat al web csv.gencat.cat fins al 26/01/2027

Original electrònic / Còpia electrònica autèntica

CODI SEGUR DE VERIFICACIÓ



0K4MZ1WP3VS7EOUGPRYN7R5LLQQJFQKT

Data creació còpia:
26/01/2024 12:07:11

Pàgina 38 de 59

**MEMORIA DESCRIPTIVA PARA LA
PREINSTALACIÓN DEL TAXIMETRO**

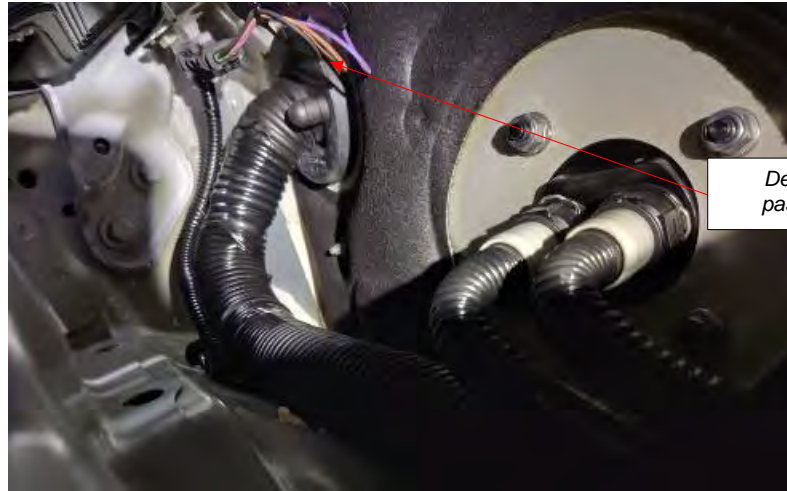

*Detalle del
pasamuros*

Una vez se haya pasado el cableado del módulo tarifario, se recomienda, para asegurar el aislamiento del sistema eléctrico y del resto de elementos circundantes de posibles filtraciones de humedad, sellar correctamente el pasamuros.

Desde ahí, el cable del módulo pasará junto a la articulación del capó hasta el vierte-aguas del parabrisas.



*Paso del cable del
módulo*



MEMORIA DESCRIPTIVA PARA LA PREINSTALACIÓN DEL TAXIMETRO



Cable del módulo

El cable del módulo se llevará hasta el techo en el hueco existente entre el cristal y la carrocería, hasta la zona prevista de ubicación del módulo, y se fijará al techo de cristal con grapas adhesivas o con canaleta autoadhesiva, en caso de montaje del módulo luminoso desplazado a la derecha, o bien con canaleta autoadhesiva en caso de módulo centrado sobre el techo.



Vista de cable fijado con grapas adhesivas, módulo desplazado

Firmado: Carlos Tarancón Ollero	Enero 2024	Página 39 de 58
---------------------------------	------------	-----------------



Doc. original signat per:
ANTONIO ALCAIDE GAVILA
26/01/2024

Document electrònic garantit amb signatura electrònica. Podeu verificar la seva integritat al web csv.gencat.cat fins al 26/01/2027

Original electrònic / Còpia electrònica autèntica

CODI SEGUR DE VERIFICACIÓ



0K4MZ1WP3VS7EOUGPRYN7R5LLQQJFQKT

Data creació còpia:
26/01/2024 12:07:11

Pàgina 40 de 59

MEMORIA DESCRIPTIVA PARA LA
PREINSTALACIÓN DEL TAXIMETRO



Vista de cable en canaleta autoadhesiva, módulo desplazado

Debido también al acristalamiento del techo panorámico, para instalar el módulo luminoso será necesario ubicar una pletina metálica **de las mismas dimensiones que la base del módulo que se va a instalar, de 0,6 a 1 mm de espesor**, adherida mediante cinta adhesiva de doble cara. Véase el Anexo III para las especificaciones de montaje del adhesivo.

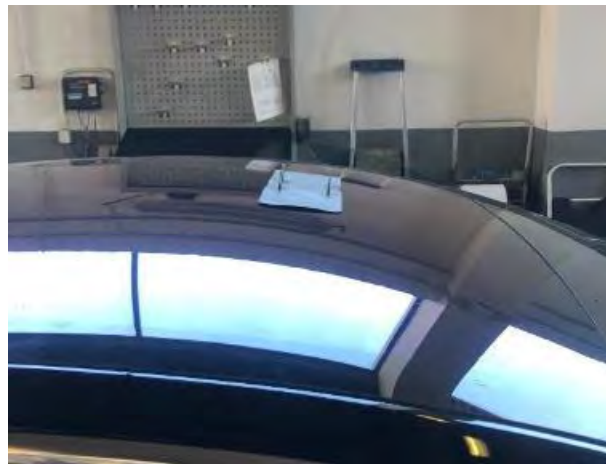

Firmado: Carlos Tarancón Ollero	Enero 2024	Página 40 de 58
---------------------------------	------------	-----------------



Doc. original signat per:
ANTONIO ALCAIDE GAVILA
26/01/2024

Document electrònic garantit amb signatura electrònica. Podeu verificar la seva integritat al web csv.gencat.cat fins al 26/01/2027

Original electrònic / Còpia electrònica autèntica

CODI SEGUR DE VERIFICACIÓ



0K4MZ1WP3VS7EOUGPRYN7R5LLQQJFQKT

Data creació còpia:
26/01/2024 12:07:11

Pàgina 41 de 59

MEMORIA DESCRIPTIVA PARA LA PREINSTALACIÓN DEL TAXIMETRO



El módulo se instalará sobre la pleтина de acuerdo con las especificaciones establecidas por el organismo competente, siendo posible tanto módulo con soporte imantado como módulos atornillados. En caso de módulos atornillados, se procederá a taladrar y fijar los tornillos sobre la pleтина metálica de acuerdo con las especificaciones de sujeción de cada módulo, antes de proceder a su pegado al techo acristalado.

La pleтина como el módulo deberán de ubicarse a una distancia de 400 mm del borde del parabrisas, y dependiendo a las especificaciones locales, se ubicará o bien centrado sobre el eje longitudinal del vehículo o bien desplazado a la derecha, a unos 200 mm del mismo eje longitudinal del vehículo.

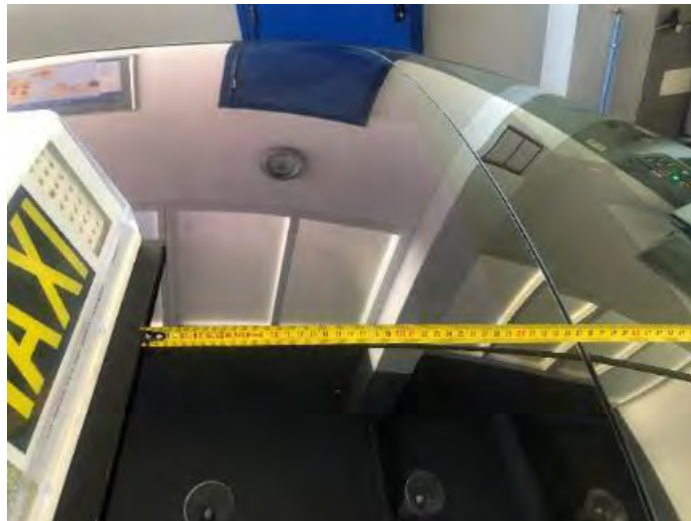

Firmado: Carlos Tarancón Ollero	Enero 2024	Página 41 de 58
---------------------------------	------------	-----------------



Doc. original signat per:
ANTONIO ALCAIDE GAVILA
26/01/2024

Document electrònic garantit amb signatura electrònica. Podeu verificar la seva integritat al web csv.gencat.cat fins al 26/01/2027

Original electrònic / Còpia electrònica autèntica

CODI SEGUR DE VERIFICACIÓ



0K4MZ1WP3VS7EOUGPRYN7R5LLQQJFQKT

Data creació còpia:
26/01/2024 12:07:11

Pàgina 42 de 59

MEMORIA DESCRIPTIVA PARA LA PREINSTALACIÓN DEL TAXIMETRO



Vista opción módulo centrado



Vistas opción módulo desplazado a la derecha

Firmado: Carlos Tarancón Ollero	Enero 2024	Página 42 de 58
---------------------------------	------------	-----------------



Doc. original signat per:
ANTONIO ALCAIDE GAVILA
26/01/2024

Document electrònic garantit amb signatura electrònica. Podeu verificar la seva integritat al web csv.gencat.cat fins al 26/01/2027

Original electrònic / Còpia electrònica autèntica

CODI SEGUR DE VERIFICACIÓ



0K4MZ1WP3VS7EOUGPRYN7R5LLQJFQKT

Data creació còpia:
26/01/2024 12:07:11

Pàgina 43 de 59

**MEMORIA DESCRIPTIVA PARA LA
PREINSTALACIÓN DEL TAXIMETRO**

Una vez fijada la pletina y el módulo, **deberá sellarse todo el contorno de la placa metálica con silicona negra**, con objeto de crear la mayor estanqueidad posible en la unión del adhesivo al cristal, y no disminuir la durabilidad esperada de la fijación debido a los factores meteorológicos.



Vistas de la protección con silicona del perímetro de la placa.

Se recomienda la revisión del estado del sistema de fijación de la capilla cada 6 meses o como mínimo anualmente, procediendo a la renovación de la silicona o al reemplazo completo del adhesivo en caso de deterioro.

Al finalizar la instalación, se deberá de precintar el módulo luminoso una vez instalado. Todos los precintos deben de cumplir los requisitos establecidos en el Anexo III del Real Decreto 244/2016, de 3 de junio, por el que se desarrolla la Ley 32/2014, de 22 de diciembre, de Metrología.



Doc. original signat per:
ANTONIO ALCAIDE GAVILA
26/01/2024

Document electrònic garantit amb signatura electrònica. Podeu verificar la seva integritat al web csv.gencat.cat fins al 26/01/2027

Original electrònic / Còpia electrònica autèntica

CODI SEGUR DE VERIFICACIÓ



0K4MZ1WP3VS7EOUGPRYN7R5LLQJFQKT

Data creació còpia:
26/01/2024 12:07:11

Pàgina 44 de 59

**MEMORIA DESCRIPTIVA PARA LA
PREINSTALACIÓN DEL TAXIMETRO**

6. ACCESORIOS

6.1. MÓDULO DE EMERGENCIAS

En caso de instalar módulo de emergencias, éste se ubicará en la guantera de la consola central, detrás de la ubicación prevista para la impresora, o en caso de que vaya integrado con la caja adaptadora del taxímetro, en primera instancia en la propia guantera lateral.



El recorrido de cables de conexión al módulo será igual que el de la impresora (ver punto 4)



Doc. original signat per:
ANTONIO ALCAIDE GAVILA
26/01/2024

Document electrònic garantit amb signatura electrònica. Podeu verificar la seva integritat al web csv.gencat.cat fins al 26/01/2027

Original electrònic / Còpia electrònica autèntica

CODI SEGUR DE VERIFICACIÓ



0K4MZ1WP3VS7EOUGPRYN7R5LLQQJFQKT

Data creació còpia:
26/01/2024 12:07:11

Pàgina 45 de 59

MEMORIA DESCRIPTIVA PARA LA PREINSTALACIÓN DEL TAXIMETRO

ANEXO III. ESPECIFICACIONES PLETINA SOPORTE MÓDULO LUMINOSO

La pletina en chapa metálica tendrá un espesor entre 0,6 y 1 mm, y al menos las mismas dimensiones de la base del módulo luminoso a instalar, con un mínimo de 160 mm en su dimensión menor, correspondiente a la de avance del vehículo

Ejemplo:

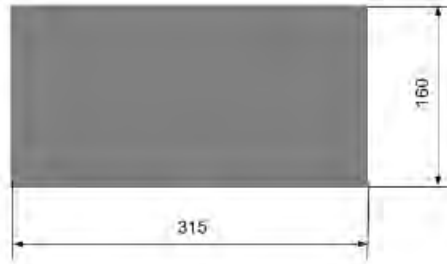

Disposición de la fijación:

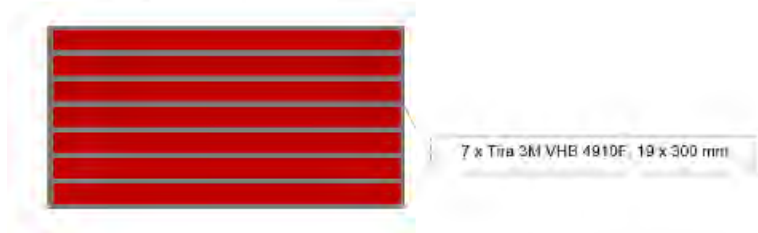

La fijación de la pletina al techo de cristal se hará con cinta adhesiva de doble cara **3M VHB™ 4910F**, que tiene las siguientes características:

- Adhesión a pelado: 26 N/cm
- Tracción normal (bloque en T): 69 N/cm²



Firmado: Carlos Tarancón Ollero | Enero 2024 | Página 45 de 58



Doc. original signat per:
ANTONIO ALCAIDE GAVILA
26/01/2024

Document electrònic garantit amb signatura electrònica. Podeu verificar la seva integritat al web csv.gencat.cat fins al 26/01/2027

Original electrònic / Còpia electrònica autèntica

CODI SEGUR DE VERIFICACIÓ



0K4MZ1WP3VS7EOUGPRYN7R5LLQJFQKT

Data creació còpia:
26/01/2024 12:07:11

Pàgina 46 de 59

**MEMORIA DESCRIPTIVA PARA LA
PREINSTALACIÓN DEL TAXIMETRO**

Se instalarán **de forma transversal** a la dirección del avance del vehículo tiras de la cinta adhesiva, repartidas **sobre toda la superficie de la cara inferior de la pletina**. La cara interior en contacto con el adhesivo deberá ir **sin pintar** y perfectamente desengrasada y limpia, para una correcta fijación del al metal.

En cualquier caso, se recuerda seguir las **instrucciones de instalación del fabricante del adhesivo** para asegurar un correcto montaje del conjunto.

No se admitirán otros sistemas de fijación de la pletina que servirá de base al módulo con el techo de cristal del vehículo por no estar avaladas ni comprobadas su resistencia y durabilidad, con excepción de aquellos que hayan recibido su aprobación por parte de la autoridad municipal competente para su uso en vehículos destinados al servicio de taxi y que estén equipados con techo acristalado.

Firmado: Carlos Tarancón Ollero	Enero 2024	Página 46 de 58
---------------------------------	------------	-----------------



Doc. original signat per:
ANTONIO ALCAIDE GAVILA
26/01/2024

Document electrònic garantit amb signatura electrònica. Podeu verificar la seva integritat al web csv.gencat.cat fins al 26/01/2027

Original electrònic / Còpia electrònica autèntica

CODI SEGUR DE VERIFICACIÓ



0K4MZ1WP3VS7EOUGPRYN7R5LLQQJFQKT

Data creació còpia:
26/01/2024 12:07:11

Pàgina 47 de 59

**MEMORIA DESCRIPTIVA PARA LA
PREINSTALACIÓN DEL TAXIMETRO**
3M
VHB™
Cinta Adhesiva de Espuma Acrílica
4910 F
Hoja de Datos Técnicos

 Edición: Ene02
 Ampla: Todas las anteriores

Descripción del Producto

La 4910 es una cinta VHB acrílica transparente. La ausencia de color la hace ideal para la unión de materiales transparentes o para aplicaciones en las que una línea de unión con color es inaceptable. Estas cintas muestran una resistencia a pelado y a cizalladura ligeramente inferior a la de otros productos VHB debido a su flexibilidad inherente.

Características Físicas (no válidas como especificación)	Tipo de adhesivo	Acrílico	
	Espesor (ASTM D-3852) Cinta Protector Total	1,00 mm 0,13 mm 1,13 mm	
Densidad de la espuma Protector	960 kg/m ³ Película de polietileno de color rojo		
Color de la cinta	Transparente		Este producto es transparente pero no se garantiza su transparencia óptica.
Vida en almacén	24 meses desde la fecha de despacho por parte de 3M si se conserva en el envase original a 21°C y un 50% de humedad relativa.		

Características Técnicas (no válidas como especificación)	Adhesión a pelado (Sobre acero inoxidable, ángulo de 90°, velocidad de 300 mm/min)	26 N/cm
	Resistencia a cizalladura estática Peso sostenido durante 10.000 minutos sobre acero inoxidable con un área de solapamiento de 3,23 cm ²	1000g @ 22°C 500g @ 88°C 500g @ 93°C
	Tracción normal (bloque en T) En aluminio, a temperatura ambiente, 6,45 cm ² , velocidad de 50 mm/min.	69 N/cm ²
	Resistencia a temperatura Máx: minutos/hora Máx: Continuo días/semanas	150°C 93°C
	Resistencia a disolventes	Sin degradación aparente cuando se expone a la prueba de salpicadura con la mayoría de los disolventes, incluidos gasolina, combustible JP-4, alcoholes minerales, aceite de motor, limpiador de amoníaco, acetona, metilacetona. 20 segundos de secado al aire.
	Resistencia a U.V.	No se observan variaciones después de 346 horas en QUV.

Firmado: Carlos Tarancón Ollero	Enero 2024	Página 47 de 58
---------------------------------	------------	-----------------

 Doc. original signat per:
 ANTONIO ALCAIDE GAVILA
 26/01/2024

 Document electrònic garantit amb signatura electrònica. Podeu verificar la seva integritat al web csv.gencat.cat fins al 26/01/2027

Original electrònic / Còpia electrònica autèntica

CODI SEGUR DE VERIFICACIÓ

0K4MZ1WP3VS7EOUGPRYN7R5LLQQJFQKT

 Data creació còpia:
 26/01/2024 12:07:11

Pàgina 48 de 59

**MEMORIA DESCRIPTIVA PARA LA
PREINSTALACIÓN DEL TAXIMETRO**

Cinta Adhesiva de Espuma Acrilica VHB™
Ene02
Pág. 2

Instrucciones de Uso

La fuerza de unión depende del contacto existente entre el adhesivo y la superficie. La aplicación de presión sobre las piezas a unir facilita este contacto y aumenta la fuerza de unión.

Para obtener la máxima adhesión, las superficies a unir deben estar limpias, secas y uniformes. Los disolventes típicamente usados para limpiar son una mezcla de alcohol isopropílico y agua (o heptano). Cumpla todas las instrucciones de seguridad cuando manipule disolventes.

Tal vez sea necesario sellar o imprimir algunos sustratos antes de realizar la unión.

- a. Los materiales más porosos o fibrosos (por ejemplo, madera) requerirán sellado para obtener una superficie uniforme.
- b. Algunos materiales (como cobre, latón, vinilo plastificado) exigirán la aplicación de imprimación o de un revestimiento para evitar la interacción entre el adhesivo y sustratos.

La gama de temperaturas ideal para la aplicación de la cinta es de 20°C a 38°C. No se recomiendan aplicaciones sobre superficies cuando las temperaturas son inferiores a 10°C, ya que el adhesivo está demasiado rígido para fluir y lograr el contacto. Sin embargo, una vez aplicado correctamente, la fuerza de la unión no se altera a bajas temperaturas.

En algunos casos, se puede mejorar la fuerza de unión y alcanzar más rápidamente la fuerza de unión final aplicando temperaturas elevadas (por ejemplo, 65°C) durante 1 hora. De esta forma el adhesivo fluye mejor por los sustratos.

Precaución: las situaciones siguientes se deben evaluar minuciosamente para determinar si los productos VHB son adecuados para el uso previsto.

Se evaluarán las aplicaciones con la cinta 4910F que hayan de soportar temperaturas extremadamente frías o si se prevé que el Sistema de Unión VHB se someterá a esfuerzos de gran impacto. Para aplicaciones a temperaturas que oscilen entre 0 y 10°C, utilice la cinta 4951 (véase hoja de datos del producto, Características Especiales del Sistema VHB).

Aplicaciones

Los Sistemas de Unión VHB están concebidos para utilización en numerosas aplicaciones industriales de interior y exterior. En muchos casos, pueden sustituir remaches, soldaduras por puntos, adhesivos líquidos y otros mecanismos de sujeción permanente. Cada producto de la familia VHB ofrece ventajas específicas. Estas pueden incluir una elevada resistencia a la tracción, a cizalladura, a pelado, a la humedad, a los disolventes o a la migración de plastificantes. Las cintas VHB han de evaluarse minuciosamente en condiciones de uso reales con los sustratos previstos, especialmente si se someten a condiciones medioambientales extremas.

Los Sistemas VHB son adecuados para la unión de numerosos sustratos, incluidas maderas selladas, plásticos, composites y metales. El polietileno, polipropileno, teflón, siliconas y otros materiales de baja energía superficial pueden ocasionar problemas.

El comportamiento del producto con vinilos plastificados depende de los tipos y concentraciones de plastificantes que pueden migrar al adhesivo provocando una reducción de la fuerza de unión; la cinta 4910F es más resistente a la migración de los plastificantes. (Véase Hoja de Datos del Producto, Características Especiales de los Sistemas VHB).

Las superficies galvanizadas pueden ocasionar problemas y su comportamiento debe evaluarse cuidadosamente.

Para evitar la corrosión de cobres y latones, sólo se emplearán con los Sistemas de Unión VHB materiales protegidos con barniz. Se recomienda realizar un ensayo antes de efectuar una unión con una superficie problemática.

Firmado: Carlos Tarancón Ollero	Enero 2024	Página 48 de 58
---------------------------------	------------	-----------------



Doc.original signat per:
ANTONIO ALCAIDE GAVILA
26/01/2024

Document electrònic garantit amb signatura electrònica. Podeu verificar la seva integritat al web csv.gencat.cat fins al 26/01/2027

Original electrònic / Còpia electrònica autèntica

CODI SEGUR DE VERIFICACIÓ



0K4MZ1WP3VS7EOUGPRYN7R5LLQJFQKT

Data creació còpia:
26/01/2024 12:07:11

Pàgina 49 de 59

**MEMORIA DESCRIPTIVA PARA LA
PREINSTALACIÓN DEL TAXIMETRO**

Cinta Adhesiva de Espuma Acrilica VHB™
Ene02
Pág. 3

**Instrucciones de
Seguridad e Higiene**

Consultese la Ficha de Datos de Seguridad del Producto.

Los datos técnicos y, en general, la información aquí contenida están basados en ensayos considerados fiables, si bien no se garantiza su exactitud o alcance en cualquier situación práctica. Antes de utilizar el producto, el usuario debe determinar si este es o no adecuado para el uso al que se le destina, asumiendo todo el riesgo y la responsabilidad que puedan derivarse de su empleo. La única obligación del vendedor consiste en reposar al comprador la cantidad de producto que se declare defectuosa.

3M

División de Cintas y Adhesivos
3M España, S.A.
Juan Ignacio Luca de Tena, 19-25
28027 Madrid

Minnesota (3M) de Portugal, Lda.
Rua Conde de Redondo, 98
1199 Lisboa Codex

Firmado: Carlos Tarancón Ollero	Enero 2024	Página 49 de 58
---------------------------------	------------	-----------------



Doc. original signat per:
ANTONIO ALCAIDE GAVILA
26/01/2024

Document electrònic garantit amb signatura electrònica. Podeu verificar la seva integritat al web csv.gencat.cat fins al 26/01/2027

Original electrònic / Còpia electrònica autèntica

CODI SEGUR DE VERIFICACIÓ



0K4MZ1WP3VS7EOUGPRYN7R5LLQQJFQKT

Data creació còpia:
26/01/2024 12:07:11

Pàgina 50 de 59

MEMORIA DESCRIPTIVA PARA LA PREINSTALACIÓN DEL TAXIMETRO

ANEXO IV. DESPIECE ELEMENTOS CONSOLA CENTRAL

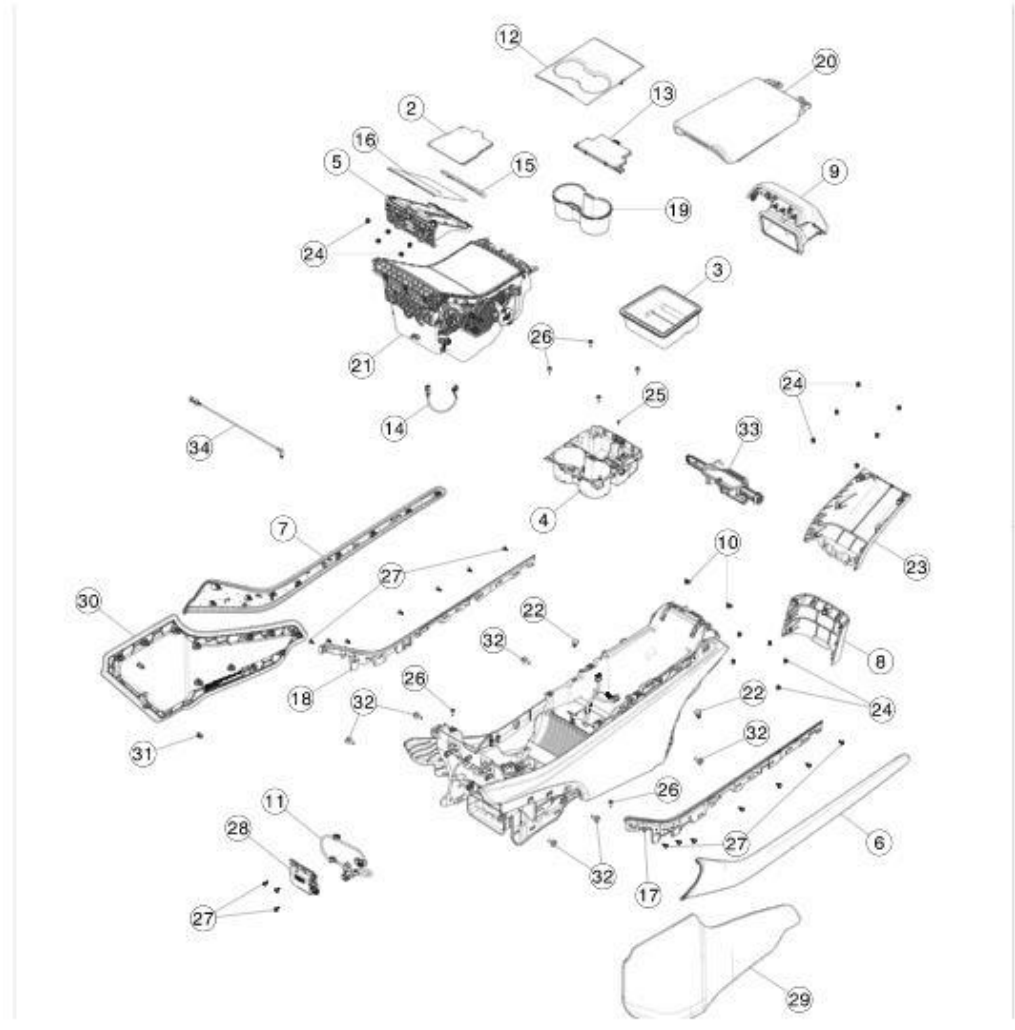

Despiece de elementos de la consola central

Firmado: Carlos Tarancón Ollero	Enero 2024	Página 50 de 58
---------------------------------	------------	-----------------



Doc. original signat per:
ANTONIO ALCAIDE GAVILA
26/01/2024

Document electrònic garantit amb signatura electrònica. Podeu verificar la seva integritat al web csv.gencat.cat fins al 26/01/2027

Original electrònic / Còpia electrònica autèntica

CODI SEGUR DE VERIFICACIÓ



0K4MZ1WP3VS7EOUGPRYN7R5LLQQJFQKT

Data creació còpia:
26/01/2024 12:07:11

Pàgina 51 de 59

MEMORIA DESCRIPTIVA PARA LA PREINSTALACIÓN DEL TAXIMETRO

ANEXO V. ESPECIFICACIONES DE REFERENCIA DEL LECTOR BCI-TESLA

Beijer Automotive BV | Schijndel | www.beijer.com | BCI Quickstart **NL** Beijer Automotive BV | Schijndel | www.beijer.com | BCI Quickstart **ENG**

VOOR U BEGINT

Lees deze Quickstart in zijn geheel voor u begint! ■ Neem de veiligheidsvoorschriften van de fabrikant van het voertuig in acht! ■ Gebruik een EMC goed-gekeurde solderbout ■ Knip nooit CAN-draden in het voertuig door ■ Verleng nooit de CAN-draden van de BCI ■ Isoleer niet-gebruikte draden ■ De functie van elke draad staat op de sticker aan de onderzijde van de BCI, en op www.in-car.nl.

BELANGRIJK

De installatie van de BCI mag alleen door automotive specialisten worden uitgevoerd ■ Neem alle moderne kwaliteitseisen van de automotive industrie in acht ■ Houd u aan alle voorschriften van de fabrikant van de auto waarin u de BCI monteert ■ Houd u aan de in het betreffende land geldende normen en voorschriften voor de achteraf installatie in een voertuig ■ Monteer de BCI op een droge plaats ■ De BCI voldoet aan alle eisen volgens: Commission Directive 2004/104/EC.

INSTALLATIE

- 1 Sluit TWEE CAN-draden (Highspeed- of Lowspeed-bus) exact aan volgens de In-car instructie (Login Naam en Wachtwoord op deze Quickstart).
- 2 Sluit de BRUINE draad (-31) aan op een goed massapunt.
- 3 Sluit de RODE draad (+30) aan op een CONSTATE voeding (max. 2A zekeren).
- 4 Steek de stekker in de BCI en zet ZO SNEL MOGELIJK het contact aan. De PWR-LED zal nu branden (BCI komt uit slaapmode) en de CAN-LED snel knipperen. Zodra de BCI de auto heeft herkend (ong. 20 sec.) zal de CAN-LED constant branden en is de BCI operationeel. De signaaluitgangen werken nu zoals vermeld op de sticker aan de onderzijde van de BCI. Na het uitzetten van het contact gaat de BCI in slaapmode (afhankelijk van het type voertuig met enige vertraging) en gaan de PWR-LED en de CAN-LED uit. NB: de COM-LED wordt niet gebruikt.

VOORWAARDEN

Dit document is vervaardigd om de gebruiker te informeren. Het mag niet worden gewijzigd zonder toestemming vooraf van Beijer Automotive BV. Beijer Automotive BV is niet verantwoordelijk voor gemaakte wijzigingen. Noch is Beijer Automotive BV verantwoordelijk voor type- en/of printfouten, of daaruit voortvloeiende gevolgen. Beijer Automotive BV is niet verantwoordelijk voor schade en/of gevolgschade aan enig systeem of apparaat, dat door (verkeerd) gebruik van de BCI is veroorzaakt.

BEFORE YOU START

Read this Quickstart completely before proceeding! ■ Observe all instructions issued by the manufacturer of the vehicle! ■ Use an EMC approved soldering iron ■ Never cut CAN wires in the vehicle ■ Never extend the CAN wires of the BCI ■ Insulate unused wires ■ The function of each wire is specified on the sticker at the bottom of the BCI and on www.in-car.nl.

IMPORTANT

The BCI may only be installed by automotive specialists ■ Observe all modern quality requirements relating to the automotive industry ■ You must observe all instructions issued by the manufacturer of the vehicle in which you are installing the BCI ■ You must observe the prevailing norms and regulations in the relevant country regarding subsequent installation in a vehicle ■ The BCI must be installed in a dry location ■ The BCI complies with all requirements in accordance with: Commission Directive 2004/104/EC.

INSTALLATION

- 1 Connect TWO CAN-wires (Highspeed or Lowspeed) exactly according to the In-car instruction (Username and Password on this Quickstart).
- 2 Connect the BROWN wire (-31) to a proper ground terminal.
- 3 Connect the RED wire (+30) to a CONSTANT power supply (max. 2A fused).
- 4 Plug the connector in the BCI and turn on the ignition IMMEDIATELY. The PWR-LED will light up (BCI wakes up from sleeping mode) and the CAN-LED will flash fast. As soon as the BCI has recognised the vehicle (approx. 20 sec.), the CAN-LED will be on continuously and the BCI will be operational. The signal-outputs now work as described on the sticker on the bottom of the BCI. If the ignition is switched off now, the BCI will enter sleep mode (with some delay depending on the type of vehicle) and the PWR-LED and CAN-LED will go out. Note: the COM-LED is not used.

CONDITIONS

This document has been created as a source of information for the user. It may not be modified without the prior consent of Beijer Automotive BV. Beijer Automotive BV is not responsible for any modifications that are made, nor for any typing and/or printing errors, or any consequences that arise as a result thereof. Beijer Automotive BV is not responsible for any damage and/or consequential loss in relation to any system or device caused via the (incorrect) use of the BCI.

Specifications

- Protection level: IP40
- V-supply: 7.5Vdc to 32Vdc
- Maximum current consumption (unloaded): Normal mode: < 80 mA ~ 12/24V. Sleep mode: < 1.5 mA ~ 12/24V
- CAN Highspeed and/or CAN Lowspeed
- Networks: Inputs: CAN connections
- Outputs: all outputs are protected against shortcircuit to V-supply and ground.

Digital outputs (connector pin 11 and 12)

- Voltage range: V-supply (from 7.5V to 32V)
- Pull Down to ground
- Max. current: 500mA per output
- Thermal protection.

Frequency/Digital outputs (connector pin 9 and 10)

- 10V with Pull Down to ground (BCI-2: V-Supply [from 7.5V to 32V] Pull Down to ground)
- Max. freq. 2 kHz
- Max. current: 50 mA/output

Digital outputs (connector pin 7, 8, 15 and 16)

- 10V with Pull Down to ground
- Max. current: 50 mA/output

Temperature

Operating temperature: -40 °C / +85 °C

European certification:  10R-04 2565 | Patent 1024730

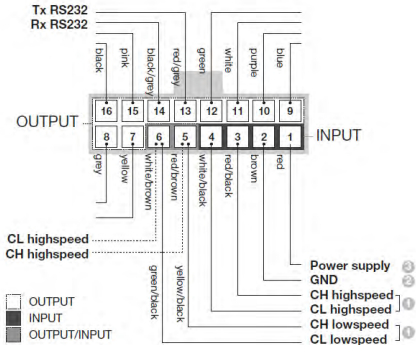

www.in-car.nl
Login voor één instructie | Log-in for one instruction
Username:
Password:



Doc.original signat per:
ANTONIO ALCAIDE GAVILA
26/01/2024

Document electrònic garantit amb signatura electrònica. Podeu verificar la seva integritat al web csv.gencat.cat fins al 26/01/2027

Original electrònic / Còpia electrònica autèntica

CODI SEGUR DE VERIFICACIÓ



0K4MZ1WP3VS7E0UGPRYN7R5LLQQJFQKT

Data creació còpia:
26/01/2024 12:07:11

Pàgina 52 de 59

**MEMORIA DESCRIPTIVA PARA LA
PREINSTALACIÓN DEL TAXIMETRO**

ANEXO VI – PRECAUCIONES ANTES DE DESMONTAJE CONECTOR X181

This Service Document supersedes CD-20-17-002 R2, updated 8 March, 2022. This new revision, R3, adds information on the third-party CAN bus interface for the 2024+ Model 3. Each content change is marked by a vertical line in the left margin. Discard the previous version and replace it with this one.

Certain Model 3 and Model Y vehicles are configured with a third-party CAN bus interface on connector X181 as follows:

- 2017-2023 Model 3 produced from January 5, 2019 onwards (CAN bus is functional only with firmware version 2020.36 or later)
- 2024+ M3 (VIN starting with LRW) produced from September 1, 2024 onwards
- Model Y (VIN starting with 5YJ) produced from January 13, 2021 onwards
- Model Y (VIN starting with LRW) produced from December 14, 2020 onwards
- Model Y (VIN starting with 7SA or XP7) from start of production

Disclaimer

Connecting or hard-wiring non-Tesla or third-party accessories or equipment into existing Tesla vehicle electrical systems is not supported by Tesla, and the installer performs this modification at their own risk. Installed unapproved equipment is not covered by any Tesla warranty, and is considered a non-standard modification of the vehicle.

⚠ CAUTION: Installing unapproved components might be detrimental and incur damage to the vehicle. Tesla employees are not permitted to install or assist in the installation of any non-Tesla component. Service to rectify any damage caused by the installation of unapproved components is not covered by any warranty.

📄 NOTE: Installing unapproved components might affect the serviceability of the vehicle. Tesla employees are not permitted to service any non-Tesla component. Should the vehicle require service of a Tesla system which has been modified, such service is regarded as Modified Service. Modified Service requires a signed [SC-18-00-008](#), "Authorization and Release for Modified Service", and may not be covered by any warranty. Tesla is not responsible for any damage incurred to an unapproved component while performing a Modified Service.

⚠ WARNING: Modifications can affect vehicle performance and behavior, and might compromise vehicle safety. Tesla does not guarantee the usability, functionality, or reliability of the modification, nor will Tesla bear any responsibility to the consequences of the modification.

Firmado: Carlos Tarancón Ollero	Enero 2024	Página 52 de 58
---------------------------------	------------	-----------------



Doc. original signat per:
ANTONIO ALCAIDE GAVILA
26/01/2024

Document electrònic garantit amb signatura electrònica. Podeu verificar la seva integritat al web csv.gencat.cat fins al 26/01/2027

Original electrònic / Còpia electrònica autèntica

CODI SEGUR DE VERIFICACIÓ



0K4MZ1WP3VS7EOUGPRYN7R5LLQQJFQKT

Data creació còpia:
26/01/2024 12:07:11

Pàgina 53 de 59

MEMORIA DESCRIPTIVA PARA LA PREINSTALACIÓN DEL TAXIMETRO

Third-Party CAN Bus Connector Location

Connector X181 is an SAE J1962 connector located under the LH side of the instrument panel (Figure 1), and is accessed by removing the LH footwell cover.

 **NOTE:** Depending on vehicle configuration, the connector may be accessible without removing the LH footwell cover.



Figure 1 – Location of connector X181

Connector X181 Pinout and Considerations (except 2024+ Model 3)

The SAE J1962 connector offers a third-party CAN bus interface on Pin 6 and Pin 14. Additionally, chassis ground is available on Pin 4 and Pin 5, and Low Voltage+ is available on Pin 3, Pin 11 and Pin 16.

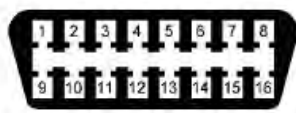
	Pin 3	ACCESSORY FEED 2 - Low Voltage+
	Pin 4	GND
	Pin 5	GND
	Pin 6	CAN HIGH - 500 kbps
	Pin 11	ALWAYS ON - Low Voltage+
	Pin 14	CAN LOW - 500 kbps
	Pin 16	ACCESSORY FEED 1 - Low Voltage+

While the vehicle is awake, the device connected to connector X181 can be powered through Pin 16 (ACCESSORY FEED 1) or Pin 3 (ACCESSORY FEED 2), either of which can provide up to 1000 mA of current.

Pin 11 (ALWAYS ON) can provide up to 80 mA of current. This pin remains powered during vehicle sleep.

 **CAUTION:** Do not splice Pin 3 (ACCESSORY FEED 2) and Pin 16 (ACCESSORY FEED 1) together. If greater current capacity is required, refer to [CD-19-17-001](#), "Model 3/Y 12V Power Circuit for Third-Party Accessories, First Generation Center Console" or [CD-20-17-002](#), "Model 3/Y 12V Power Circuit for Third-Party Accessories, Second Generation Center Console".



MEMORIA DESCRIPTIVA PARA LA PREINSTALACIÓN DEL TAXIMETRO

 **NOTE:** It is possible to splice Pin 11 (ALWAYS ON) and Pin 16 (ACCESSORY FEED 1) together. This provides a 1000 mA power supply when the vehicle is awake and an 80mA power supply during sleep. There is no risk of feeding power back from the ALWAYS ON circuit to the ACCESSORY FEED circuit.

 **NOTE:** When the vehicle wakes up, Pin 3 (ACCESSORY FEED 2) and Pin 16 (ACCESSORY FEED 1) power on simultaneously. When the vehicle goes to sleep, Pin 3 (ACCESSORY FEED 2) powers off, and 10 seconds later, Pin 16 (ACCESSORY FEED 1) powers off. Pin 11 (ALWAYS ON) remains powered when the vehicle goes to sleep.

Connector X181 Pinout (2024+ Model 3)

The SAE J1962 connector offers a third-party CAN bus interface on Pin 6 and Pin 14. Additionally, chassis ground is available on Pin 4 and Pin 5, and Low Voltage+ is available on Pin 16.

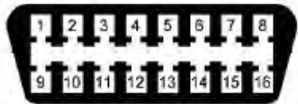
	Pin 4	GND
	Pin 5	GND
	Pin 6	CAN HIGH - 500 kbps
	Pin 14	CAN LOW - 500 kbps
	Pin 16	ACCESSORY FEED 1 - Low Voltage+

The device connected to connector X181 is powered while the vehicle is awake through Pin 16 (ACCESSORY FEED 1) which can provide up to 1000 mA continuous draw. If greater current capacity is required, refer to [CD-23-17-001](#), "LV Power Circuit for Third-Party Accessories - 2024+ Model 3".



Doc. original signat per:
ANTONIO ALCAIDE GAVILA
26/01/2024

Document electrònic garantit amb signatura electrònica. Podeu verificar la seva integritat al web csv.gencat.cat fins al 26/01/2027

Original electrònic / Còpia electrònica autèntica

CODI SEGUR DE VERIFICACIÓ



0K4MZ1WP3VS7EOUGPRYN7R5LLQQJFQKT

Data creació còpia:
26/01/2024 12:07:11

Pàgina 55 de 59

MEMORIA DESCRIPTIVA PARA LA PREINSTALACIÓN DEL TAXIMETRO

ANEXO VII – PRECAUCIONES ANTES DE DESMONTAJE CONECTOR LV

Tesla does not recommend the use of third-party LV accessories. The user assumes any and all risk associated with the installation of any third-party LV accessory. By way of this document, Tesla does not assume any responsibility or liability which may result from the installation of any third-party LV accessory.

This document provides third-party LV accessory information for the 2024+ Model 3. It locates the recommended LV power circuit, and provides information to safely splice into the LV power circuit. These instructions should only be performed by trained professionals.

2024+ Model 3 vehicles are equipped with a Low Voltage (LV) power socket, located in the center console's front compartment (Figure 1).



Figure 1

The purpose of this power socket is to provide a temporary, switched, and fused power source that reduces the risk of vehicle damage due to improperly installed third-party accessories. The circuit that feeds the power socket should only be used when a more permanent installation is required.

⚠ CAUTION: Splicing into the LV system is done solely at the user's risk and can result in increased load upon, or potential damage to, the vehicle or the LV battery. Potential effects of modifying Model 3 with third-party electrical components may, at the very least, reduce driving range and increase electromagnetic interference (EMI).

⚠ CAUTION: The LV power circuit provides a nominal voltage up to 16V DC. Before upfitting the third-party accessory, make sure that it can safely and reliably operate when supplied with 16V DC.

⚠ CAUTION: Always refer to the Service Manual for the most up-to-date instructions to disconnect and reconnect LV power and to remove and install center console components. The instructions in this document are generalized and may not be applicable to your vehicle due to build date, configuration changes, market.

📄 NOTE: Tesla employees are not permitted to install, or assist with the installation of, third-party accessories.



Doc. original signat per:
ANTONIO ALCAIDE GAVILA
26/01/2024

Document electrònic garantit amb signatura electrònica. Podeu verificar la seva integritat al web csv.gencat.cat fins al 26/01/2027

Original electrònic / Còpia electrònica autèntica

CODI SEGUR DE VERIFICACIÓ



0K4MZ1WP3VS7EOUGPRYN7R5LLQQJFQKT

Data creació còpia:
26/01/2024 12:07:11

Pàgina 56 de 59

MEMORIA DESCRIPTIVA PARA LA PREINSTALACIÓN DEL TAXIMETRO

NOTE: The LV power circuit provides up to 12A total continuous draw (16A peak). Consider this limit and the electrical requirements of the accessory, when adding it into the circuit. Power available at the LV auxiliary socket will be 12A minus the current drawn by the upfitted accessory.

NOTE: For the LV circuit, power is available whenever the vehicle is considered "awake". The vehicle may be awake for many reasons. For example, when using features such as Summon, or when features such as Cabin Overheat Protection, Keep Climate On, Dog Mode, or Sentry Mode are enabled. The vehicle can also be awake whenever the LV battery is being charged, during HV charging, or when the vehicle is communicating with the mobile app.

NOTE: The LV power circuit is protected by an electronic fuse wherein Model 3 monitors current draw and switches off the LV power supply in case of overcurrent draw. LV power is restored once Model 3 has been power cycled, and the cause of the overcurrent is no longer present. Powering off Model 3 can be done by closing all doors and either walking out of range from the vehicle with the phone key for a few seconds, or by locking the doors with the key fob or key card and waiting a few seconds.

Accessing the LV Power Circuit

Refer to the following steps to access the LV power circuit within the center console.

1. Remove the center console (refer to Service Manual procedure [1519010012](#)).

CAUTION: LV power must be disconnected as described in the Service Manual before splicing into the LV power circuit. Do not attempt to splice into the LV power circuit while it is energized.

NOTE: If you do not have access to service.tesla.com, you can obtain a subscription by clicking **SERVICE SUBSCRIPTIONS** on the home page.

2. Remove the T20 screws (x4) and release the clips (x2) that attach the bottom duct assembly to the center console (Figure 2), and then remove the duct from the console.



Figure 2



Doc. original signat per:
ANTONIO ALCAIDE GAVILA
26/01/2024

Document electrònic garantit amb signatura electrònica. Podeu verificar la seva integritat al web csv.gencat.cat fins al 26/01/2027

Original electrònic / Còpia electrònica autèntica

CODI SEGUR DE VERIFICACIÓ



0K4MZ1WP3VS7EOUGPRYN7R5LLQQJFQKT

Data creació còpia:
26/01/2024 12:07:11

Pàgina 57 de 59

MEMORIA DESCRIPTIVA PARA LA PREINSTALACIÓN DEL TAXIMETRO

3. Disconnect the LV power outlet connector (Figure 3).



Figure 3

Splicing Into the LV Power Circuit

⚠ CAUTION: Failure to properly disconnect LV power prior to splicing into the LV power circuit can result in damage to the vehicle or the LV battery. Tesla is not responsible for any damage to the vehicle or LV battery.

Tesla recommends to install a T-junction pigtail between the LV auxiliary socket and the electrical harness. This preferred method does not compromise the original vehicle wiring and can be easily and cleanly removed.

Alternatively, LV power can be spliced at the gray 2-pin connector (Yazaki 7283-6445-40) that connects to the LV auxiliary socket (Figure 4). The blue wire (Pin 2) is positive LV power and the brown wire (Pin 1) is chassis ground.

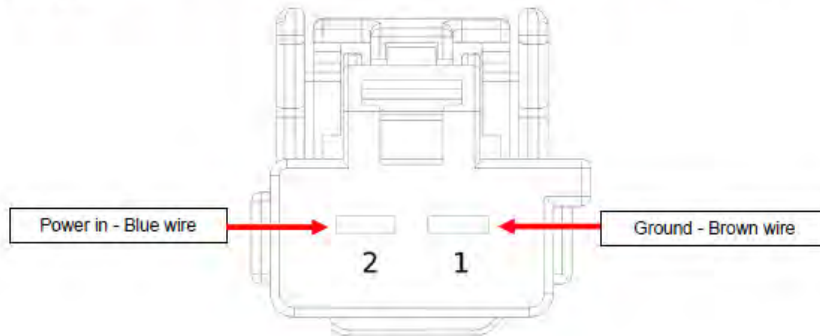

Figure 4

CD-23-17-001

TESLA

Page 3 of 4

Firmado: Carlos Tarancón Ollero	Enero 2024	Página 57 de 58
---------------------------------	------------	-----------------



Doc. original signat per:
ANTONIO ALCAIDE GAVILA
26/01/2024

Document electrònic garantit amb signatura electrònica. Podeu verificar la seva integritat al web csv.gencat.cat fins al 26/01/2027

Original electrònic / Còpia electrònica autèntica

CODI SEGUR DE VERIFICACIÓ



0K4MZ1WP3VS7EOUGPRYN7R5LLQQJFQKT

Data creació còpia:
26/01/2024 12:07:11

Pàgina 58 de 59

MEMORIA DESCRIPTIVA PARA LA PREINSTALACIÓN DEL TAXIMETRO

Reinstalling the Center Console

1. Reconnect the LV power outlet connector (Figure 5).



Figure 5

2. Install the bottom duct assembly to the underside of the center console, and then fasten the clips (x2) and install the T20 screws (x4, torque 1 Nm) that attach the duct to the console (Figure 6).



Figure 6

3. Install the center console into the vehicle (refer to Service Manual procedure [1519010012](#)).



Doc. original signat per:
ANTONIO ALCAIDE GAVILA
26/01/2024

Document electrònic garantit amb signatura electrònica. Podeu verificar la seva integritat al web csv.gencat.cat fins al 26/01/2027

Original electrònic / Còpia electrònica autèntica

CODI SEGUR DE VERIFICACIÓ



0K4MZ1WP3VS7EOUGPRYN7R5LLQJFQKT

Data creació còpia:
26/01/2024 12:07:11

Pàgina 59 de 59