

# Procedimiento de montaje del taxímetro

## Prius NHW20



**Realizado por: Servicio Postventa  
Área: Asistencia Técnica**

**Esquema de instalación de equipamiento para Taxi.  
Prius NHW20 MMC**

Instrucciones de montaje del taxímetro para Prius NHW20.

Para el montaje del taxímetro es necesario localizar la señal de velocidad que proviene del sistema ABS/VSC, así como proveer de dos alimentaciones directas de batería protegidas por fusible, para alimentar el sistema de taxímetro y aviso exterior.

Para la señal de velocidad es necesario localizar el cable de señal entre el sistema de ABS/VSC y el cuadro de instrumentos.

Se trata de una señal analógica cuadrada de 12V, se encuentra en el conector C10, en la vía 9, del conector del cuadro de instrumentos.

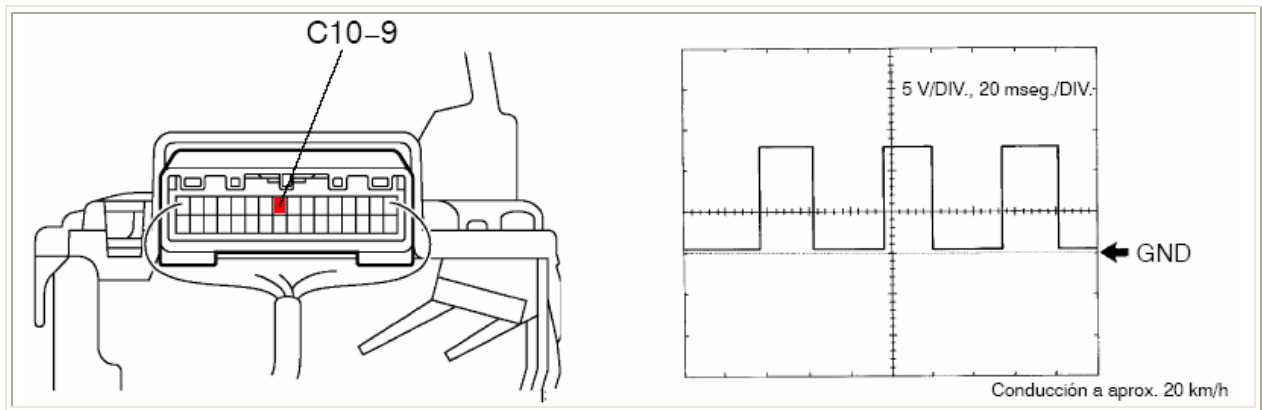

**Todas las operaciones descritas a continuación se tienen que realizar con la batería desconectada y respetando las medidas de seguridad mínimas indicadas por el fabricante.**

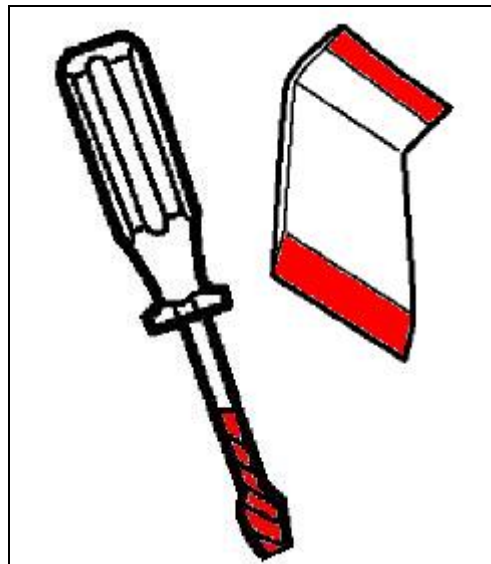

**Para todos los desmontajes es imperativo utilizar un destornillador con la punta protegida con cinta aislante y con una cuña de metacrilato o plástico para evitar daños en los plásticos a desmontar.**

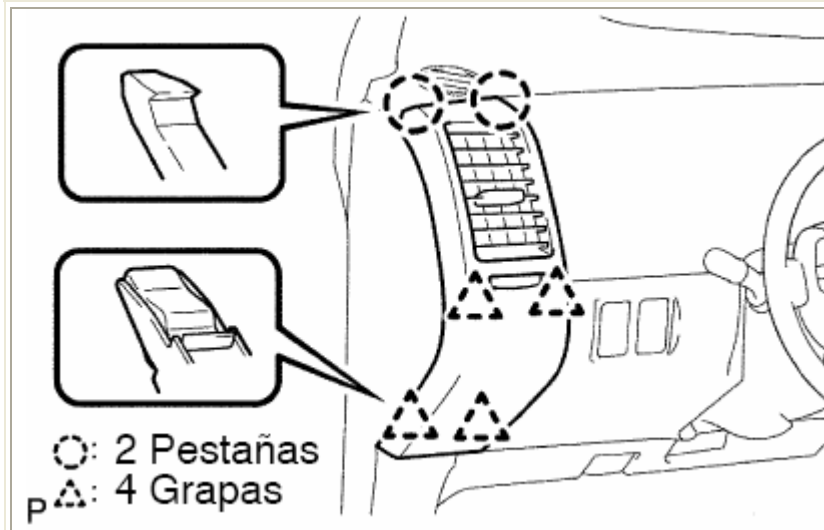

Desmontar el aireador del salpicadero del lado izquierdo.

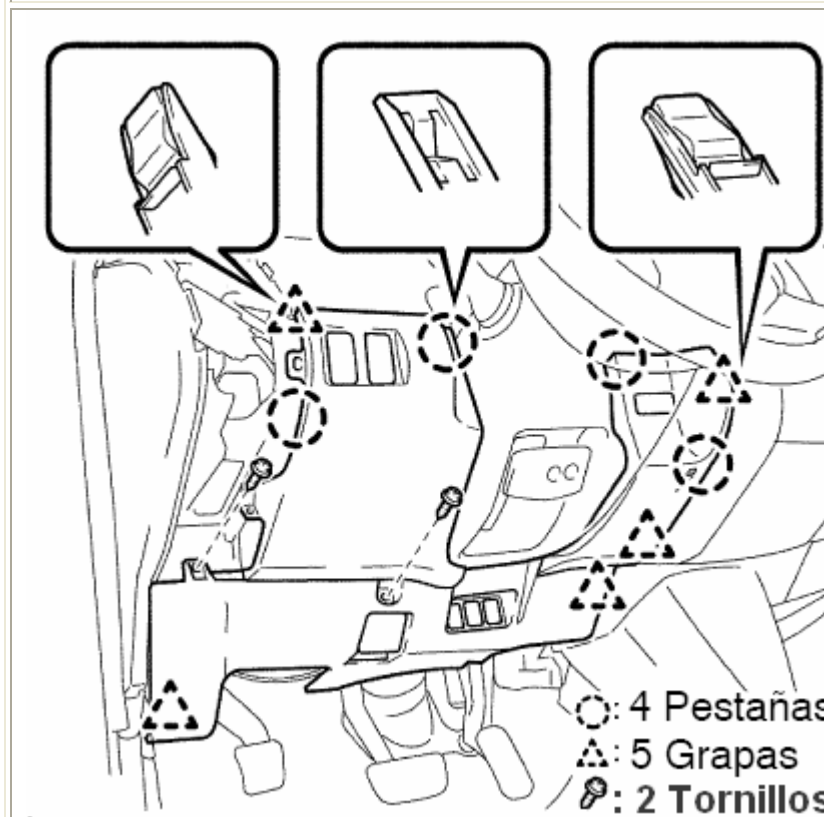

Desmontar la cubierta inferior del salpicadero, prestando especial atención al cable de apertura del capot delantero, así como a los conectores de los diversos pulsadores, según equipamiento.

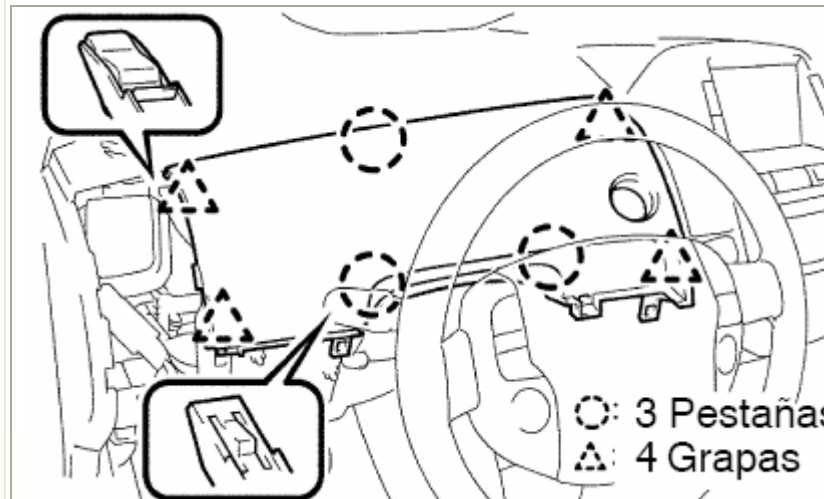

Desmontar la cubierta secundaria del salpicadero del lado izquierdo, prestando especial atención con el pulsador de encendido.

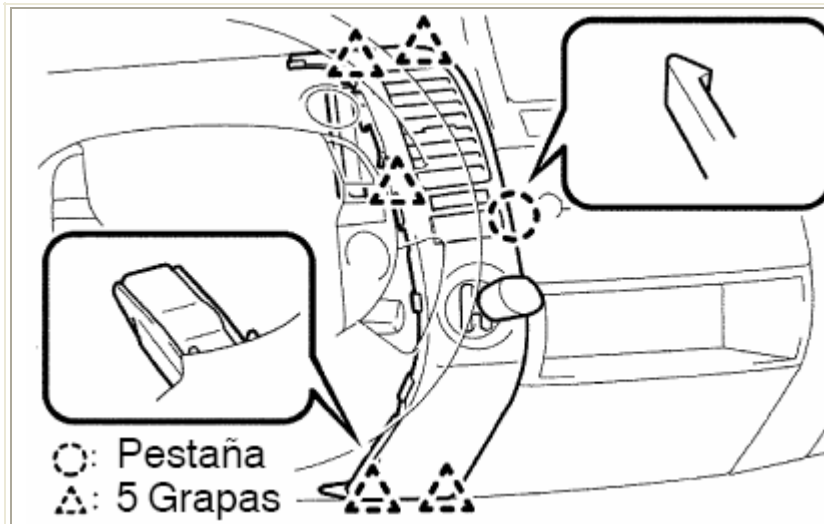

Desmontar el aireador central lado izquierdo, prestando especial atención al conector del botón de Parking.

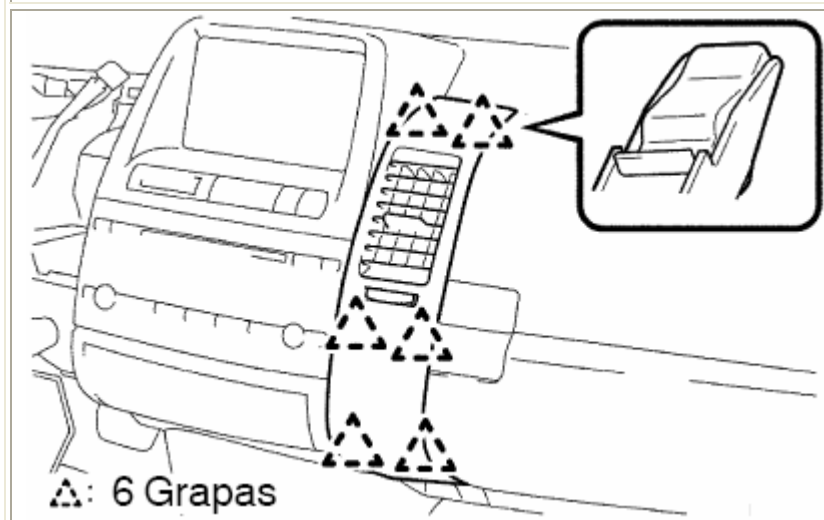

Desmontar el aireador central del lado derecho.

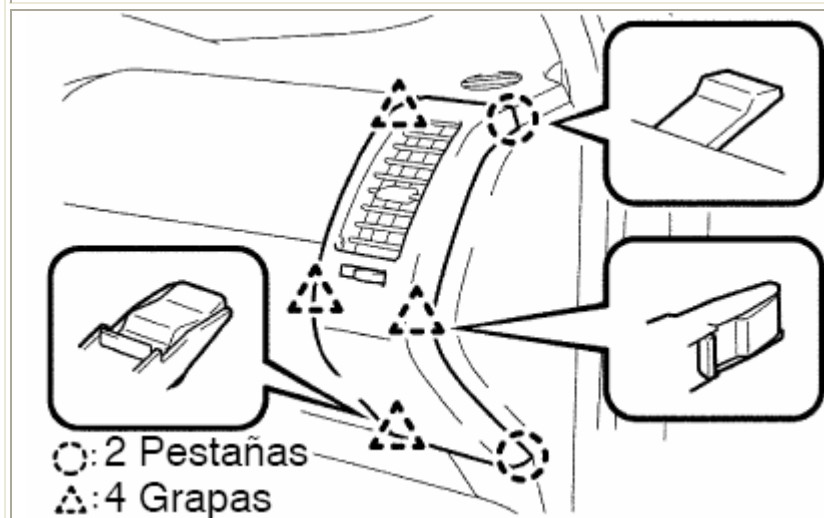

Desmontar el aireador del lado derecho.

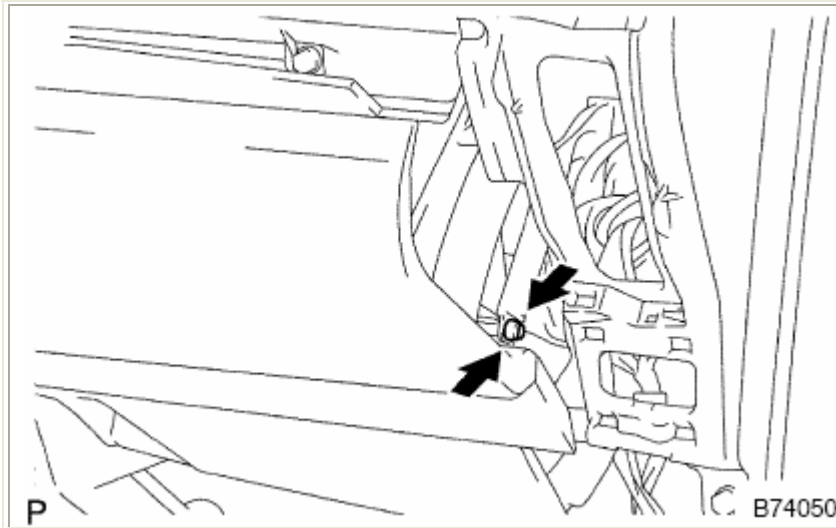

Extraiga el tornillo del amortiguador de la guantera inferior.

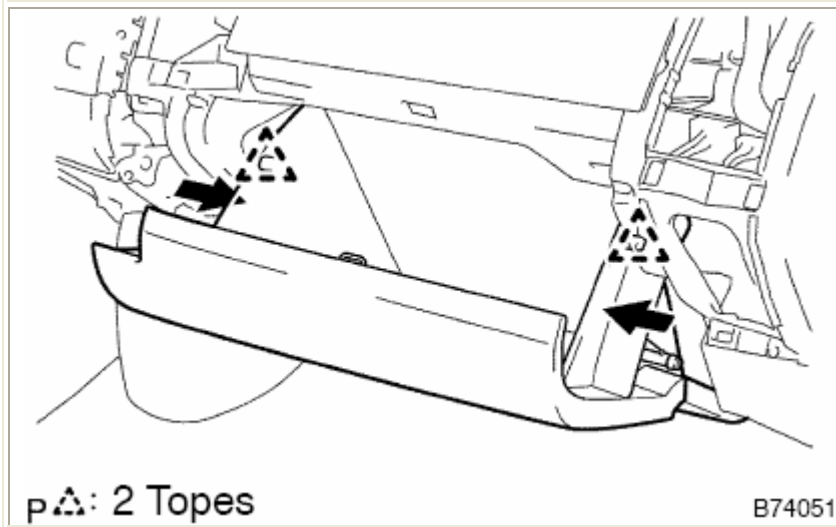

Aplique presión en los puntos indicados y descuelgue la tapa de la guantera inferior

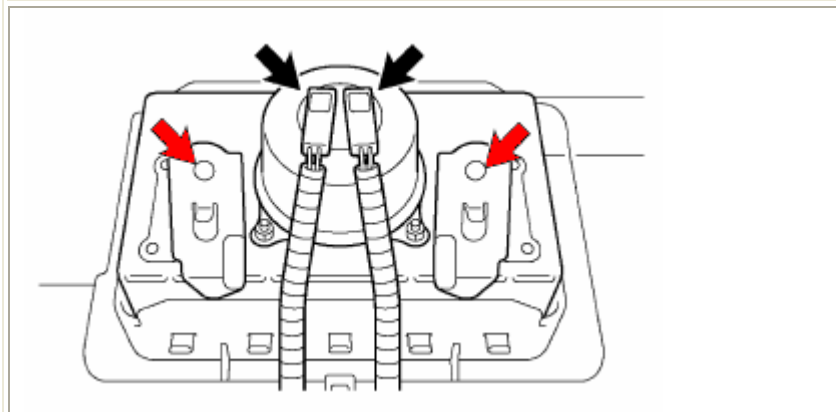

Quitar los dos tornillos de sujeción del airbag del lado derecho →, así como los conectores del sistema →



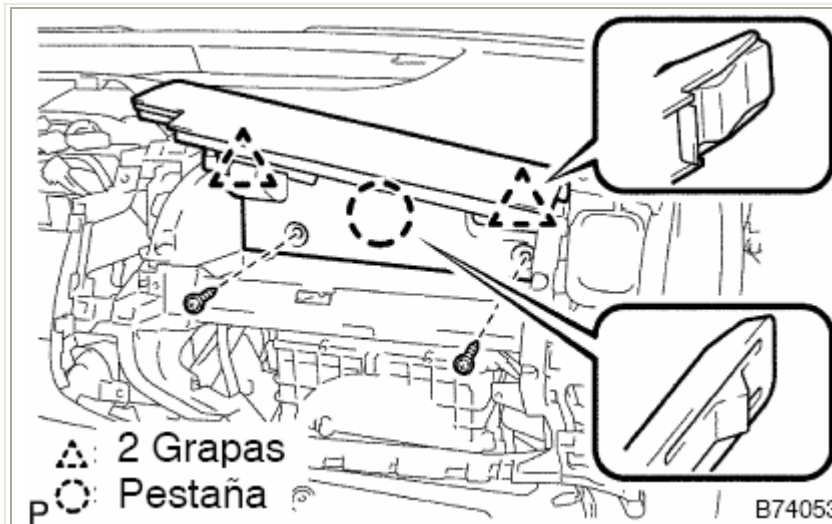

Desmontar la tapa de la guantera superior, prestando especial atención a los tapones embellecedores de los tornillos de sujeción.

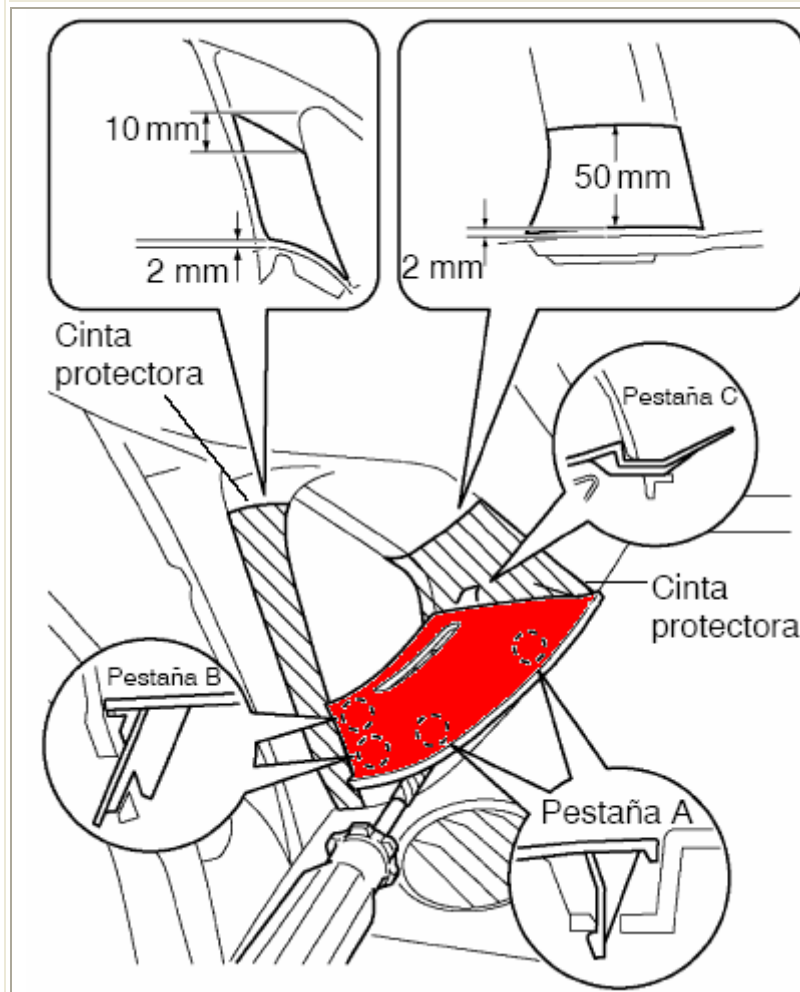

Extraer la pieza esquinada de la garnición del pilar A.

Proteger la zona tal y como puede observarse en la imagen.

Con un destornillador protegido con cinta aislante en la punta, desmonte las dos pestañas A y las dos pestañas B, tirando hacia atrás para soltar la pestaña C.

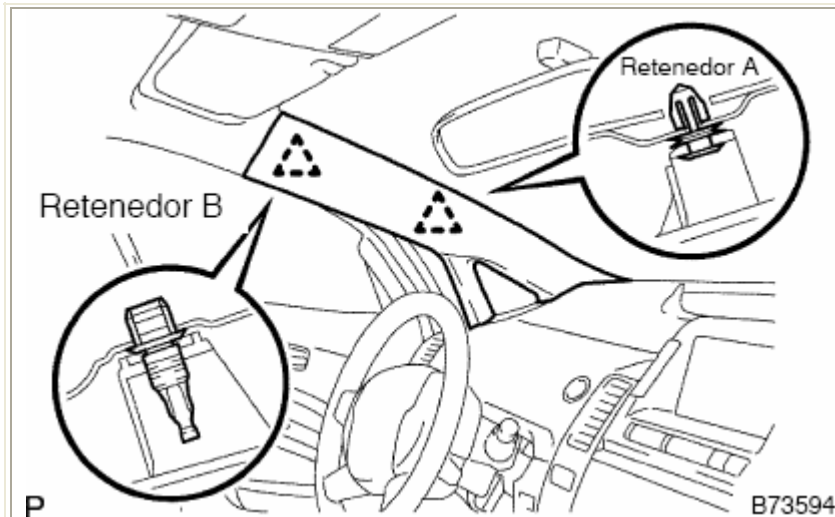

Tirar de la guarnición del pilar A para soltar las grapas A y B, teniendo precaución de no tirar en exceso y dañar la grapa B

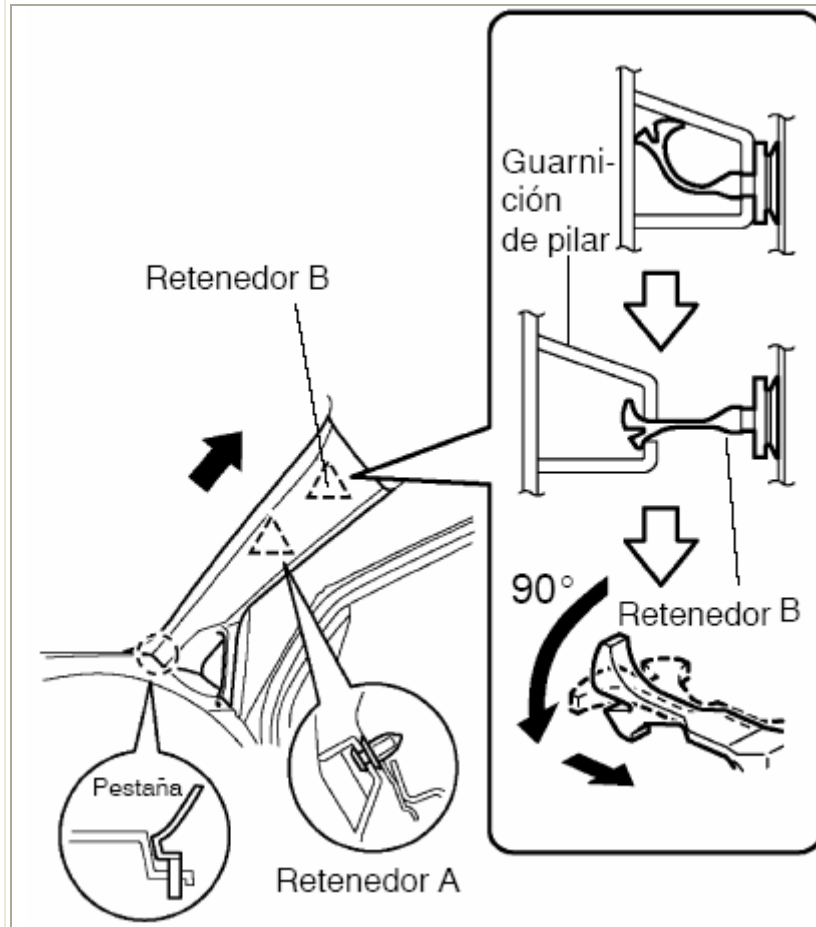

Tirar del guarnecido hasta hacer tope en la grapa B y mediante un alicate de puntas girar la grapa 90° para poder liberar la guarnición.

Repetir el proceso con el guarnecido del lado derecho.

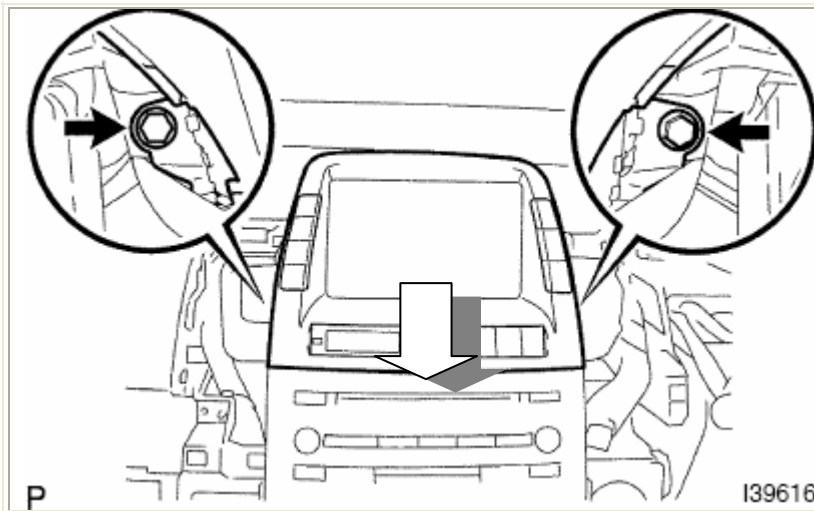

Quitar los tornillos del multidisplay.  
Tirar del conjunto multidisplay hacia la parte trasera del vehículo, para soltar el conjunto.

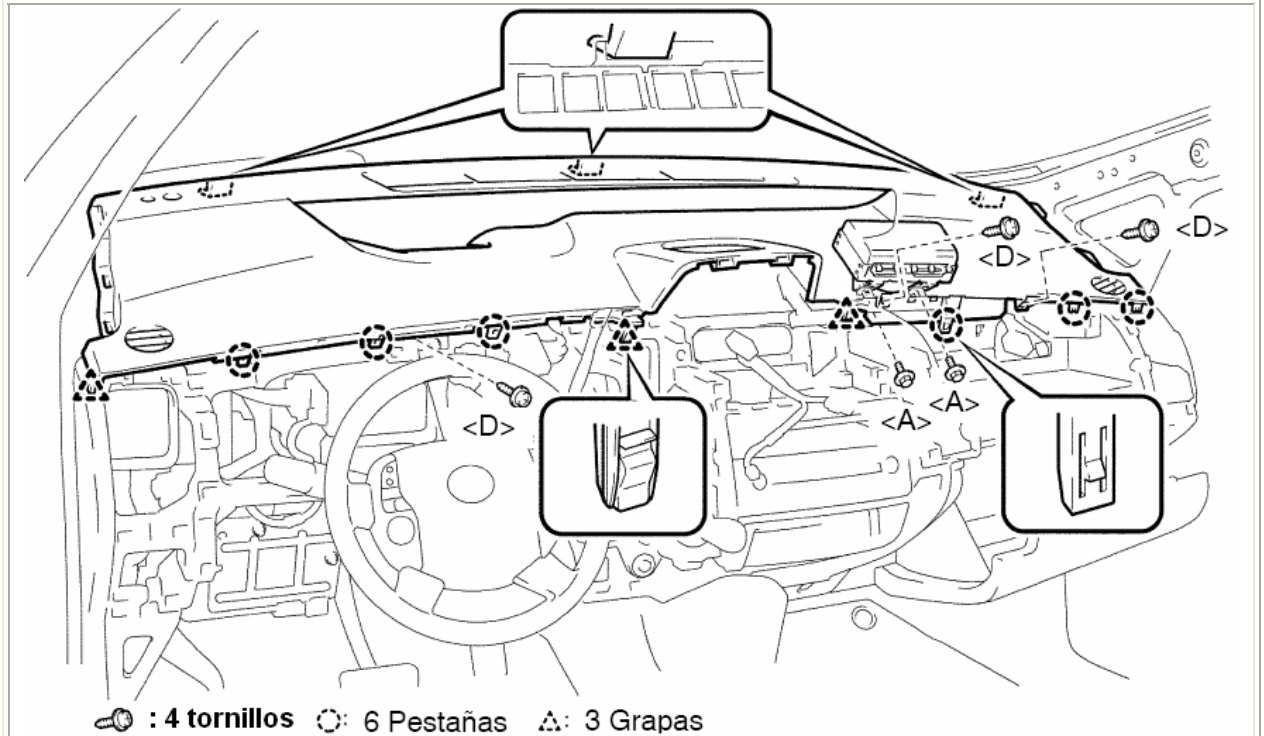

Quitar los 4 tornillos y tirar de la cubierta superior del salpicadero hacia arriba hasta soltar las 3 grapas.



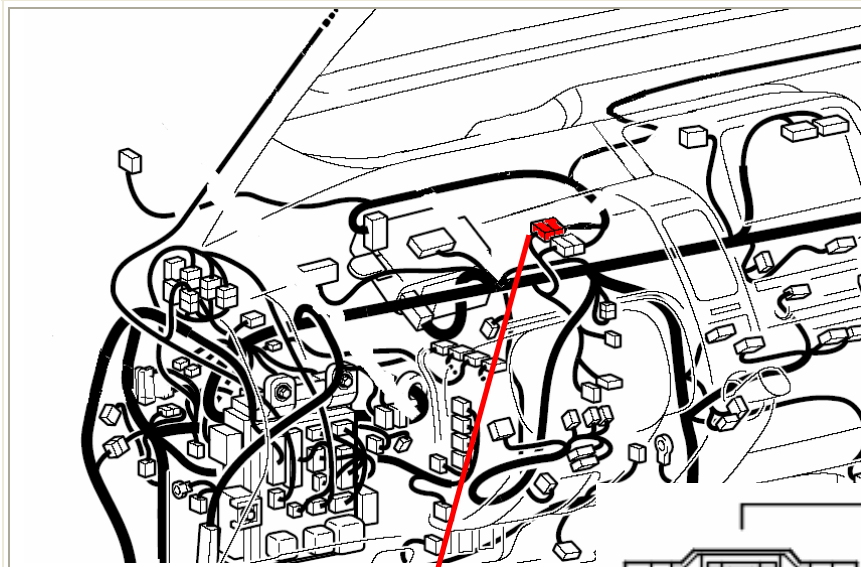

Localizar el conector IG1 en la parte superior, tras el volante.

Blanco 18 vías.

Localizar el hilo de la vía 9, color amarillo en un extremo y violeta en el otro.

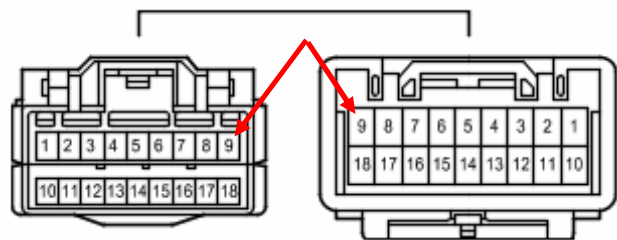
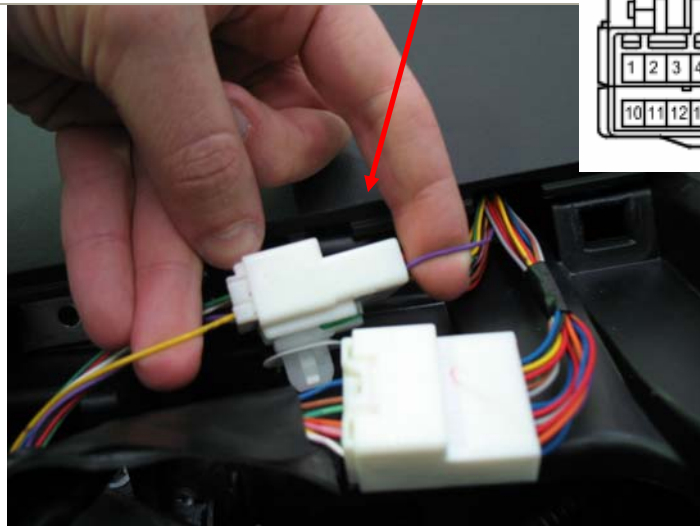

Conectar el hilo verde del mazo blindado (suministrado por el instalador del taxímetro) a la vía 9 del conector IG. El tipo de unión deberá ser mediante soldadura de estaño con acabado termo-retractil, a fin de conseguir un acabado que no produzca resistencia.



Realizar un agujero de 27mm en la pared del lado derecho, junto a la pantalla del sistema de audio.

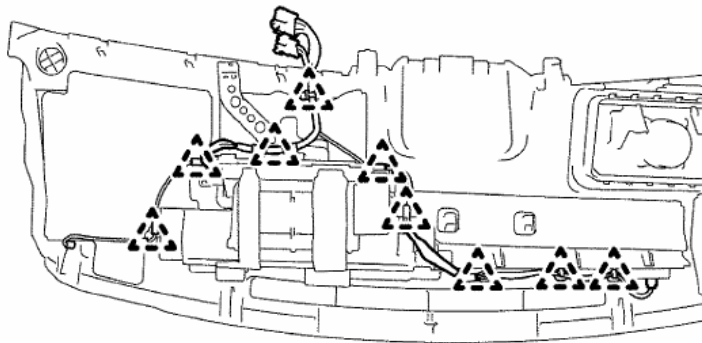

Sujetar la manguera blindada con la instalación superior del salpicadero mediante bridas.

9 Clamps

B74055

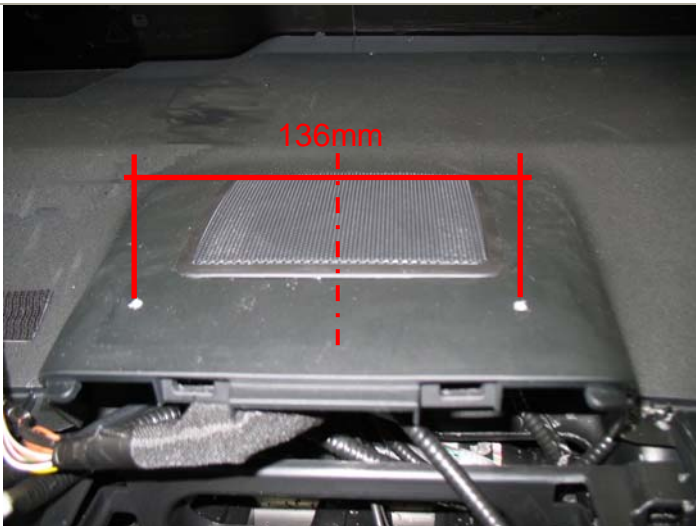

Realizar dos orificios de 0.5mm de diámetro a una distancia de 136mm entre si, centrados con respecto al altavoz, para poder sujetar el soporte del taxímetro.  
Esta distancia varía según el tipo de taxímetro a montar.

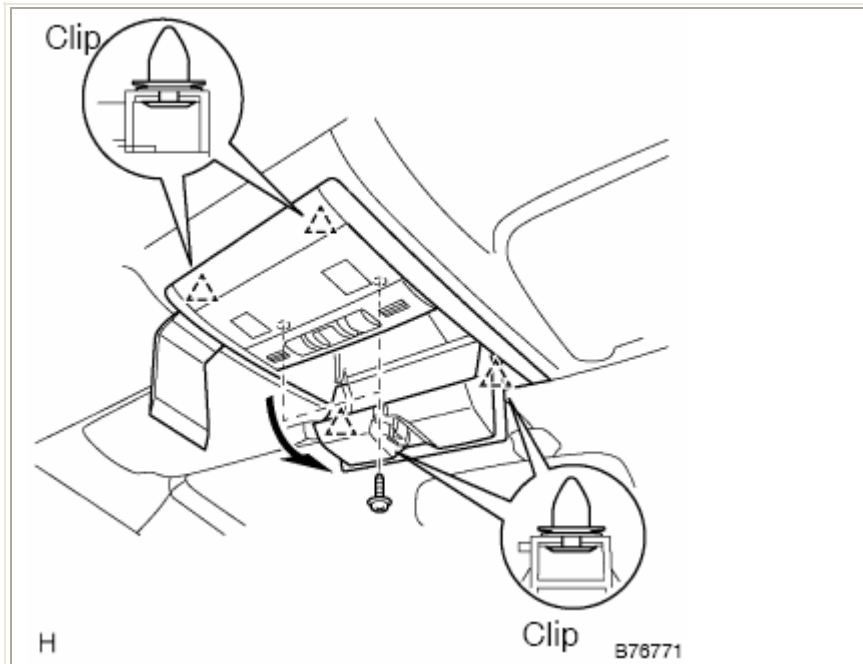

Desmontar la luz de techo quitando los dos tornillos y soltando los cuatro clips.

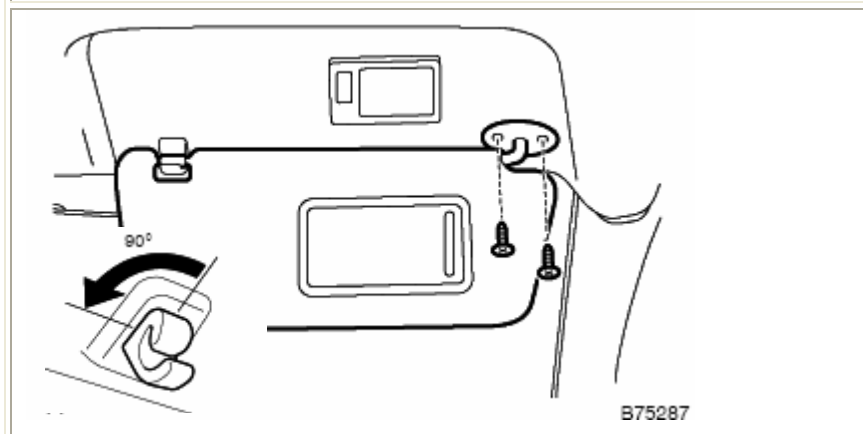

Desmontar el parasol del lado derecho, quitando los dos tornillos y el conector. Girar 90 grados el soporte interior para poder liberar el lado derecho del tapizado del techo.

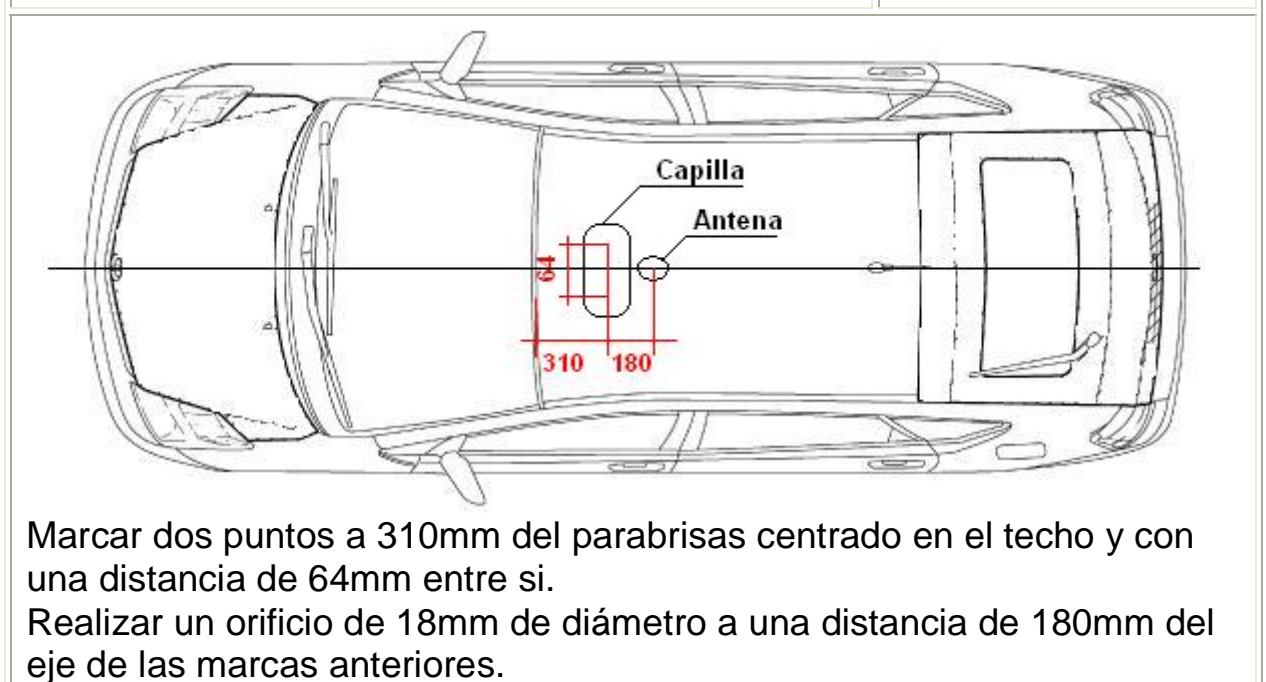

Marcar dos puntos a 310mm del parabrisas centrado en el techo y con una distancia de 64mm entre si.  
Realizar un orificio de 18mm de diámetro a una distancia de 180mm del eje de las marcas anteriores.



Es muy importante proteger con antioxidante las zonas agujereadas para poder mantener la garantía de anticorrosión.

Realizar dos orificios "A" de 0.6mm a una distancia de 65mm entre sí y a 310mm del borde exterior del parabrisas delantero. Es necesario realizar dos rebajes en los refuerzos del techo, para poder pasar los tornillos de sujeción. Realizar un agujero "B" de 6mm centrado entre los dos refuerzos del techo para el paso del cableado de la capilla.



Aplicar silicona entre la base de la capilla y el techo para evitar filtraciones entre ambas piezas. Fijar el conjunto y verificar que asienta correctamente contra la superficie del techo.



Fijar la antena, teniendo precaución que el apriete no sea excesivo para evitar daños en el techo.





Pasar el cable de la antena y de la capilla junto con el cableado de la luz interior y bajarlos por el pilar A, fijándolos a los cables originales mediante bridas. Pasar el cableado por el lateral del salpicadero y pasarlo hasta el hueco de la pantalla táctil por delante de la consola de calefacción.



Fijar la base del taxímetro y sacar los cables por el orificio lateral.



Colocar el cableado en el taxímetro y en la caja de modulación, teniendo la precaución de sacar el cable de la impresora hacia el lado izquierdo del taxímetro. Sujetar los cables para evitar movimientos e interferencias en caso de accidente con el airbag del lado derecho.





Colocar la impresora en el lado izquierdo del taxímetro sujetándolo al salpicadero mediante velcro de alta resistencia.

