



Generalitat de Catalunya  
Departament d'Empresa  
i Coneixement  
**Direcció General d'Energia, Seguretat  
Industrial i Seguretat Minera**  
Sub-direcció General de Seguretat Industrial  
Servei d'Automòbils, Metrologia i Productes  
Secció de Metrologia

**José Luís García Sanz**  
**RENAULT ESPAÑA COMERCIAL, S.A.**  
Carretera de Madrid, km 185  
47008 VALLADOLID  
(Valladolid)

**ASUNTO:** Preinstalación de aparatos taxímetros en vehículos automóviles (revisión 3ª).  
Marca RENAULT, gama MEGANE SPORT TOURER, tipo RFB.

Vista su entrada de documentos, de 10 de mayo de 2021, sobre la tercera revisión del sistema de preinstalación de aparato taxímetros con señal analógica, de los vehículos marca RENAULT, gama MEGANE SPORT TOURER, tipo RFB, con cualquier tipo de motorización y caja de cambios, y una vez analizados sus planteamientos, manifestarles que nuestro Servicio facilitará una copia de dicha documentación a los responsables técnicos de las entidades de inspección técnica de vehículos, como Organismos autorizados de Verificación Metrológica de aparatos taxímetros.

Según la documentación aportada, estos vehículos continuarán tomando la señal taquimétrica del cable 47F que se localiza en la vía 12 del conector 247 del cuadro de instrumentos

La entidad RENAULT ESPAÑA COMERCIAL, S.A., deberá facilitar el nuevo esquema de preinstalación de aparatos taxímetros en los concesionarios oficiales RENAULT, y facilitará el esquema de preinstalación para el conexionado de los aparatos taxímetros a las entidades reparadoras – instaladoras de aparatos taxímetros.

Les informamos que nuestro Servicio facilitará una copia del nuevo esquema a los responsables técnicos de las entidades de inspección técnica de vehículos, como Organismos autorizados de Verificación Metrológica de aparatos taxímetros.

Atentamente,

Esteve Aguilar Ramos

Jefe del Servicio de Automóviles, Metrología y Productos

**Anexo:** Memoria descriptiva (revisión 3ª) de la preinstalación de aparatos taxímetros de los vehículos marca RENAULT, gama MEGANE SPORT TOURER, tipo RFB.

Districte Administratiu  
Carrer del Foc, núm.57  
08038 Barcelona



Doc. original signat per:  
Esteve Aguilar Ramos  
17/05/2021

Document electrònic garantit amb signatura electrònica. Podeu verificar la integritat  
d'aquest document a l'adreça web [csv.gencat.cat](http://csv.gencat.cat)

Original electrònic / Còpia electrònica autèntica

CODI SEGUR DE VERIFICACIÓ



014CZNAZYMS5V1F3Y2HKTQZA85ZJMCMK

Data creació còpia:  
18/05/2021 07:35:08

Data caducitat còpia:  
18/05/2024 00:00:00

Pàgina 1 de 55

<b>GROUPE RENAULT</b>	PROTOCOLO DE INSTALACIÓN DE TAXÍMETROS Tipo: RFB MODELO: MEGANE SPORT TOURER (IV)	Rev. 03 Corr.1
-----------------------	---	-------------------

## PROTOCOLO DE INSTALACIÓN DE TAXIMETROS

VEHÍCULO: RENAULT MEGANE SPORT TOURER (IV)

Modelos:

Tipo	Modelo	Variante / Versión	Motor	Combustible	Potencia	Cambio	Parte fija Nº VIN
RFB	MEGANE SPORT TOURER	K?? / ????????????	Todos	Todos	Todos	Todos	VF1RFB

Rev.03 Corrección 01:

- Modificación del punto de toma de señal taquimétrica del vehículo.
- Actualización referencias normativas, incluida la Orden ICT/155/2020.
- Aclaraciones relativas a las prescripciones de instalación de taxímetros de espejo
- Modifica versiones anteriores del documento.

Fdo: José Luis García Sanz  
Responsable de Homologaciones  
RENAULT ESPAÑA COMERCIAL, S.A.

Rev. 03 Corrección 01 – Marzo 2021



Doc.original signat per:  
Esteve Aguilar Ramos  
17/05/2021

Document electrònic garantit amb signatura electrònica. Podeu verificar la integritat d'aquest document a l'adreça web [csv.gencat.cat](http://csv.gencat.cat)

Original electrònic / Còpia electrònica autèntica

CODI SEGUR DE VERIFICACIÓ



014CZNAZYMS5V1F3Y2HKTQZA85ZJMCMK

Data creació còpia:  
18/05/2021 07:35:08

Data caducitat còpia:  
18/05/2024 00:00:00

Pàgina 2 de 55

<b>GROUPE RENAULT</b>	PROTOCOLO DE INSTALACIÓN DE TAXÍMETROS Tipo: RFB MODELO: MEGANE SPORT TOURER (IV)	Rev. 03 Corr.1 1/7
-----------------------	---	--------------------------

## ÍNDICE

1.	OBJETO DEL ESTUDIO	2
2.	CARACTERÍSTICAS DEL VEHÍCULO	2
3.	PREINSTALACIÓN DEL CONCESIONARIO	2
3.1	ELEMENTOS UTILIZADOS	2
3.1.1	MANGUERA BLINDADA DE SEÑAL	2
3.1.2	PRECINTOS	3
3.2	TOMA DE SEÑAL	4
3.3	TOMA DE ALIMENTACIÓN	4
4.	INSTALACIÓN DE LOS TALLERES AUTORIZADOS	5
4.1	CAJA ADAPTADORA DE SEÑAL	5
4.2	TAXÍMETROS	5
4.3	IMPRESORAS	7
4.4	MÓDULO TARIFARIO	7
4.5	ACCESORIOS	7
4.5.1	MÓDULO DE EMERGENCIAS	7
4.5.2	EMISORA DE RADIO	7
4.5.3	OTROS ACCESORIOS	7

ANEXO A: PREINSTALACIÓN DEL CONCESIONARIO

ANEXO B: PROTOCOLO INSTALADOR TAXÍMETRO

Rev. 03 Corrección 01 – Marzo 2021



Doc. original signat per:  
Esteve Aguilar Ramos  
17/05/2021

Document electrònic garantit amb signatura electrònica. Podeu verificar la integritat d'aquest document a l'adreça web [csv.gencat.cat](http://csv.gencat.cat)

Original electrònic / Còpia electrònica autèntica

CODI SEGUR DE VERIFICACIÓ



014CZNAZYMS5V1F3Y2HKTQZA85ZJMCMK

Data creació còpia:  
18/05/2021 07:35:08

Data caducitat còpia:  
18/05/2024 00:00:00

Pàgina 3 de 55

<b>GROUPE RENAULT</b>	PROTOCOLO DE INSTALACIÓN DE TAXÍMETROS Tipo: <b>RFB</b> MODELO: <b>MEGANE SPORT TOURER (IV)</b>	Rev. 03 Corr.1 2/7
-----------------------	---	--------------------------

1. **OBJETO DEL ESTUDIO**

El presente informe técnico define la preinstalación de taxímetros del fabricante **RENAULT** y las directrices de la instalación de los taxímetros por los talleres autorizados para el vehículo **RENAULT MEGANE SPORT TOURER (Fase IV)**.

El fabricante se responsabiliza de preparar la toma de señal de velocidad y la toma de alimentación eléctrica de corriente continua 12 V para la posterior instalación del montaje de los componentes que configuran el taxímetro y sus accesorios (caja adaptadora de señal, taxímetro, módulo tarifario etc.).

En el Anexo A se definen todos los pasos necesarios para la preinstalación por parte del taller oficial de Renault.

En el Anexo B se define el emplazamiento previsto y el conexionado de los componentes propios de un taxi de acuerdo con las indicaciones del fabricante del vehículo, teniendo que ser observadas siempre las prescripciones establecidas por el Reglamento General de Vehículos (RD2822/1998), y en particular, cuando aplique, de los Reglamentos CEPE/ONU nº10, CEPE/ONU nº21, CEPE/ONU nº46 y Directiva 77/646/CEE y o Reglamento CEPE/ONU nº125.

2. **CARACTERÍSTICAS DEL VEHÍCULO**

Los vehículos cubiertos por el presente protocolo son los vehículos marca **RENAULT**, con denominación comercial **MEGANE SPORT TOURER**, tipo **RFB**, y contraseña de homologación **e2\*2007/46\*0546**.

3. **PREINSTALACIÓN DEL CONCESIONARIO**

El concesionario debe realizar la preparación de la toma de señal con su correspondiente precintado y la toma de alimentación.

A continuación, se detallan los elementos necesarios para dicha preinstalación y se describe a modo general cómo extraer la señal y la alimentación, así como su precintado.

3.1 **ELEMENTOS UTILIZADOS**

3.1.1 **Manguera blindada de señal**



Rev. 03 Corrección 01 – Marzo 2021



Doc. original signat per:  
Esteve Aguilar Ramos  
17/05/2021

Document electrònic garantit amb signatura electrònica. Podeu verificar la integritat d'aquest document a l'adreça web [csv.gencat.cat](http://csv.gencat.cat)

Original electrònic / Còpia electrònica autèntica

CODI SEGUR DE VERIFICACIÓ



014CZNAZYMS5V1F3Y2HKTQZA85ZJMCMK

Data creació còpia:  
18/05/2021 07:35:08

Data caducitat còpia:  
18/05/2024 00:00:00

Pàgina 4 de 55

<b>GROUPE RENAULT</b>	PROTOCOLO DE INSTALACIÓN DE TAXÍMETROS	Rev. 03
	Tipo: <b>RFB</b>	Corr.1
	MODELO: <b>MEGANE SPORT TOURER (IV)</b>	3/7

PIN	COLOR	FUNCIÓN
1	Verde	Señal
2	Rojo	Positivo
3	Azul ó blanco	Oscilador
4	Negro ó marrón	Masa

La manguera lleva en su interior lleva 4 cables: rojo, azul o blanco, verde y negro o marrón de sección 0,25 mm. En opción dado que solo se usa el cable verde de señal, se podrá utilizar manguera blindada con un único cable.

La manguera blindada es de VINPLAST TM10 VINKE, con recubrimiento de plástico. Los terminales son dos casquillos remachados de acero F-811 con acabado pavonado y perforados para permitir su precintado mediante alambre corrugado y precinto plástico a caja de conexiones o a la caja adaptadora de impulsos.

### 3.1.2 Precintos

Para las conexiones que deban ser precintadas se utilizará alambre corrugado y precintos de plástico del tipo Roto-Tool / Roto-Seal, similar a la de la siguiente imagen



El alambre corrugado para precinto suele ser de polipropileno y acero inoxidable, con las siguientes características:

- Diámetro total: 0,75 – 0,80 mm
- Diámetro del corrugado: 0,30 mm
- Distancia entre máximos de hélice inferior a 3 mm,
- Diámetro del cable principal interior: 0,45 mm
- Resistencia a tracción: igual o superior a 3.200 kg/cm.



En el precinto de RENAULT deberá de constar la numeración: XXXXXXXX, siendo un número correlativo asignado por el concesionario para la identificación de cada instalación efectuada.

Los precintos se situarán en una zona de fácil acceso y visibilidad de cara a futuras inspecciones en la ITV.

Todos los precintos deben de cumplir los requisitos establecidos en el Anexo III del Real Decreto 244/2016, de 3 de junio, por el que se desarrolla la Ley 32/2014, de 22 de diciembre, de Metrología

Rev. 03 Corrección 01 – Marzo 2021

	Doc.original signat per: Esteve Aguilar Ramos 17/05/2021	Document electrònic garantit amb signatura electrònica. Podeu verificar la integritat d'aquest document a l'adreça web csv.gencat.cat Original electrònic / Còpia electrònica autèntica	Data creació còpia: 18/05/2021 07:35:08
	CODI SEGUR DE VERIFICACIÓ 014CZNAZYMS5V1F3Y2HKTQZA85ZJMCMK		Data caducitat còpia: 18/05/2024 00:00:00 Pàgina 5 de 55

<b>GROUPE RENAULT</b>	PROTOCOLO DE INSTALACIÓN DE TAXÍMETROS Tipo: <b>RFB</b> MODELO: <b>MEGANE SPORT TOURER (IV)</b>	Rev. 03 Corr.1 4/7
-----------------------	---	--------------------------

### 3.2 TOMA DE SEÑAL

Punto de toma de la señal:

*Se realizará sobre el cable (código de unión 47F), que se localiza en la **vía 12 del conector 247 del cuadro de instrumentos***

*Los datos de la señal (analógica) se corresponden con la velocidad de las ruedas del eje delantero (motriz) del vehículo.*

Cableado de toma de señal a la caja adaptadora de señal y conexiones:

*La señal se transmite mediante cable corrugado con 4 cables, donde se utilizará **únicamente el cable verde**.*

*El terminal libre del cable de señal se dejará disponible sobre la caja de fusibles, donde se conectará posteriormente a la caja adaptadora.*

Precinto de la toma de señal:

*Se precintará el cuadro de instrumentos imposibilitando el acceso al conector 247 mediante alambre corrugado y precinto plástico*

Para más detalle, ver Anexo A

### 3.3 TOMA DE ALIMENTACIÓN

La alimentación se obtendrá directamente de los bornes de la batería.

La señal de alimentación es de corriente continua y de valor 12 V.

Para la toma de alimentación se utilizará dos cables estándar (color rojo y negro) de sección 1,5 mm, del tipo que se muestra:

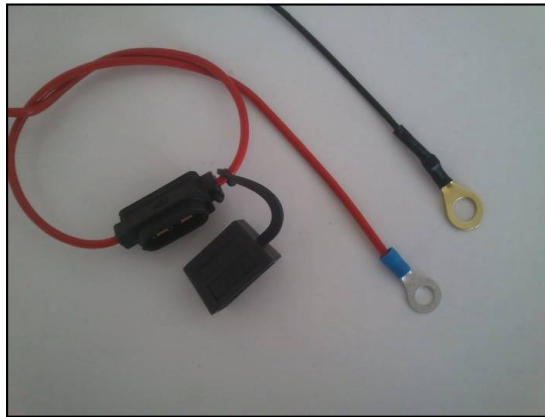

Ambos cables irán enfundados en un cable de material plástico autoextinguible.  
Ver Anexos A y B con el detalle de dicha toma de alimentación.

Rev. 03 Corrección 01 – Marzo 2021



Doc. original signat per:  
Esteve Aguilar Ramos  
17/05/2021

Document electrònic garantit amb signatura electrònica. Podeu verificar la integritat d'aquest document a l'adreça web [csv.gencat.cat](http://csv.gencat.cat)

Original electrònic / Còpia electrònica autèntica

CODI SEGUR DE VERIFICACIÓ



014CZNAZYMS5V1F3Y2HKTQZA85ZJMCMK

Data creació còpia:  
18/05/2021 07:35:08

Data caducitat còpia:  
18/05/2024 00:00:00

Pàgina 6 de 55

<b>GROUPE RENAULT</b>	PROTOCOLO DE INSTALACIÓN DE TAXÍMETROS	Rev. 03
	Tipo: RFB	Corr.1
	MODELO: MEGANE SPORT TOURER (IV)	5/7

4. **INSTALACIÓN DE LOS TALLERES AUTORIZADOS**

4.1 **CAJA ADAPTADORA DE SEÑAL**

La caja adaptadora de señal irá situada en el compartimento de la caja de fusibles, cercana al volante en el salpcadero en el lado del conductor.

4.2 **TAXÍMETROS**

Son aptos para instalarse tanto taxímetros de consola sobre salpicadero como taxímetros de retrovisor. Todos ellos pueden disponer de periféricos en caso de no llevarlos integrados, tales como impresoras, lector de tarjetas de crédito, etc.

A continuación, se detalla a modo de ejemplo diferentes tipos de taxímetros instalables.

- **Taxímetros de tablero sin impresora integrada:**



**Taxímetro de tablero simple.** Éste incluye únicamente el monitor. Deben disponer y ser compatibles con impresoras periféricas.



**Taxímetro de tablero con monitor y terminal punto de venta en un solo módulo.** Éstos deben disponer y ser compatibles con impresoras periféricas.

- **Taxímetros de tablero con impresora integrada:**



**Taxímetro de tablero con monitor, impresora y terminal punto de venta en un solo módulo.**



**Taxímetro de tablero con monitor e impresora en un solo módulo.**

Rev. 03 Corrección 01 – Marzo 2021

	Doc.original signat per: Esteve Aguilar Ramos 17/05/2021	Document electrònic garantit amb signatura electrònica. Podeu verificar la integritat d'aquest document a l'adreça web csv.gencat.cat  Original electrònic / Còpia electrònica autèntica	Data creació còpia: 18/05/2021 07:35:08
		CODI SEGUR DE VERIFICACIÓ   014CZNAZYMS5V1F3Y2HKTQZA85ZJMCMK	Data caducitat còpia: 18/05/2024 00:00:00  Pàgina 7 de 55



<b>GROUPE RENAULT</b>	PROTOCOLO DE INSTALACIÓN DE TAXÍMETROS Tipo: <b>RFB</b> MODELO: <b>MEGANE SPORT TOURER (IV)</b>	Rev. 03 Corr.1 6/7
-----------------------	---	--------------------------



**Taxímetro de tablero con monitor, impresora y terminal punto de venta** en un solo módulo. Este tipo de taxímetro incluye otro **módulo** que corresponde al de **emergencias** y en el que se integra la caja adaptadora de señal.

- **Taxímetros de espejo**



**Taxímetro de espejo reemplazando o superpuesto al espejo retrovisor original del vehículo.** Éstos deben poder ser instalados en el mismo soporte del espejo original, y deberán ser compatibles con impresoras periféricas.

En el caso de llevar impresora integrada, tendrán que instalarse siempre sobre el soporte provisto por el fabricante del taxímetro de espejo e incluido en la homologación del mismo, en el mismo punto previsto para el soporte del espejo original.

Todos ellos tendrán que cumplir con la siguiente reglamentación:

- **Reglamento CEPE/ONU nº 10** de la Comisión Económica de las Naciones Unidas para Europa (CEPE) relativa a las prescripciones uniformes relativas a la homologación de los vehículos en lo que concierne a su **compatibilidad electromagnética**, respetando las prescripciones establecidas por la **serie 03** de enmiendas o posterior.
- En el caso de **taxímetros de espejo**, **Reglamento CEPE/ONU nº 46**, de la Comisión Económica para Europa (CEPE) de las Naciones Unidas, sobre las prescripciones uniformes sobre la homologación de los dispositivos de visión indirecta y los vehículos de motor en lo referente a la instalación de dichos dispositivos, respetando lo establecido la serie 02 de enmiendas o posterior.
- **Orden ICT/155/2020**, de 7 de febrero, por la que se regula el control metrológico del Estado de determinados instrumentos de medida.

Además, el taxímetro y su instalación deberán de cumplir con las prescripciones técnicas dispuestas en el Reglamento CEPE/ONU nº 21, en lo relativo al acondicionamiento interior de los vehículos automóviles.

Rev. 03 Corrección 01 – Marzo 2021



Doc. original signat per:  
Esteve Aguilar Ramos  
17/05/2021

Document electrònic garantit amb signatura electrònica. Podeu verificar la integritat d'aquest document a l'adreça web [csv.gencat.cat](http://csv.gencat.cat)

Original electrònic / Còpia electrònica autèntica

CODI SEGUR DE VERIFICACIÓ



014CZNAZYMS5V1F3Y2HKTQZA85ZJMCMK

Data creació còpia:  
18/05/2021 07:35:08

Data caducitat còpia:  
18/05/2024 00:00:00

Pàgina 8 de 55



<b>GROUPE RENAULT</b>	PROTOCOLO DE INSTALACIÓN DE TAXÍMETROS Tipo: <b>RFB</b> MODELO: <b>MEGANE SPORT TOURER (IV)</b>	Rev. 03 Corr.1 7/7
-----------------------	---	--------------------------

#### 4.3 **IMPRESORAS**

Para los taxímetros que no dispongan de impresora integrada, ésta irá dispuesta en el extremo izquierdo delantero del interior del habitáculo, junto al marco del parabrisas (ver Anexo B).

Las impresoras deberán cumplir con el **Reglamento CEPE/ONU nº 10** de la Comisión Económica de las Naciones Unidas para Europa (CEPE) relativa a las prescripciones uniformes relativas a la homologación de los vehículos en lo que concierne a su compatibilidad electromagnética, respetando las prescripciones establecidas la **serie 03** de enmiendas o posterior.

#### 4.4 **MÓDULO TARIFARIO**

La ubicación del módulo tarifario y su sistema de fijación dependerá de las prescripciones de la Comunidad Autónoma donde se vaya a prestar servicio de taxi. Las ubicaciones inicialmente previstas son atornillado y centrado sobre el eje longitudinal del vehículo, a una distancia de **400 mm del parabrisas**, o mediante placa imantada desplazado a la derecha a unos 200 mm del eje longitudinal del vehículo y a la misma distancia del parabrisas del caso anterior.

En caso de centrado y atornillado, el cable de alimentación del módulo discurrirá por el interior del montante lateral izquierdo del parabrisas hasta la caja adaptadora de señal. En caso de lateral e imantado, se pasará por el vierteaguas del marco lateral derecho del parabrisas hasta la caja de adaptación de señal.

Todos los módulos instalados deberán cumplir con el **Reglamento CEPE/ONU nº 10** de la Comisión Económica de las Naciones Unidas para Europa (CEPE) relativa a las prescripciones uniformes relativas a la homologación de los vehículos en lo que concierne a su compatibilidad electromagnética, respetando las prescripciones establecidas establecidas la **serie 03** de enmiendas o posterior.

Para más detalle, ver Anexo B.

#### 4.5 **ACCESORIOS**

##### 4.5.1 **Módulo de emergencias**

El módulo de emergencias en su caso irá situado en la guantera del salpicadero, frente al asiento del pasajero (ver Anexo B)

##### 4.5.2 **Emisora de radio**

La emisora de radio en su caso irá situada en el portaobjetos delantero de la consola central del salpicadero, frente a la palanca de la caja de cambios, o en su defecto, en el lateral de este (ver Anexo B)

##### 4.5.3 **Otros accesorios**

Se admitirá la instalación de otros accesorios periféricos del taxímetro (p.e.- dispositivos GPS) siempre y cuando estén homologados con el Reglamento CEPE/ONU nº 10 según la serie 03 de enmiendas o posterior, y con el Reglamento CEPE/ONU nº 21 relativo al acondicionamiento interior de los vehículos automóviles.

Rev. 03 Corrección 01 – Marzo 2021



Doc. original signat per:  
Esteve Aguilar Ramos  
17/05/2021

Document electrònic garantit amb signatura electrònica. Podeu verificar la integritat d'aquest document a l'adreça web [csv.gencat.cat](http://csv.gencat.cat)

Original electrònic / Còpia electrònica autèntica

CODI SEGUR DE VERIFICACIÓ



014CZNAZYMS5V1F3Y2HKTQZA85ZJMCMK

Data creació còpia:  
18/05/2021 07:35:08

Data caducitat còpia:  
18/05/2024 00:00:00

Pàgina 9 de 55

<b>GROUPE RENAULT</b>	PROTOCOLO DE INSTALACIÓN DE TAXÍMETROS Tipo: <b>RFB</b> MODELO: <b>MEGANE SPORT TOURER (IV)</b>	ANEXO A Rev. 03 Corr.1 1/10
-----------------------	---	--------------------------------------

**ANEXO A:**  
**PREINSTALACIÓN DEL CONCESIONARIO**

Rev. 03 Corrección 01 – Marzo 2021



Doc. original signat per:  
Esteve Aguilar Ramos  
17/05/2021

Document electrònic garantit amb signatura electrònica. Podeu verificar la integritat  
d'aquest document a l'adreça web [csv.gencat.cat](http://csv.gencat.cat)

Original electrònic / Còpia electrònica autèntica

CODI SEGUR DE VERIFICACIÓ



014CZNAZYMS5V1F3Y2HKTQZA85ZJMCMK

Data creació còpia:  
18/05/2021 07:35:08

Data caducitat còpia:  
18/05/2024 00:00:00

Pàgina 10 de 55

<b>GROUPE RENAULT</b>	PROTOCOLO DE INSTALACIÓN DE TAXÍMETROS	ANEXO A
	Tipo: <b>RFB</b>	Rev. 03
	MODELO: <b>MEGANE SPORT TOURER (IV)</b>	Corr.1 2/10

**A. PREINSTALACIÓN DEL CONCESIONARIO**

**1. EMPLAZAMIENTO DE LOS ELEMENTOS SUJETOS A INTERVENCIÓN**

La señal de velocidad (analógica) se tomará en el conector 247 situado detrás del cuadro de instrumentos, sobre el cable (código de unión 47F) localizado en la vía nº 12 de dicho conector.

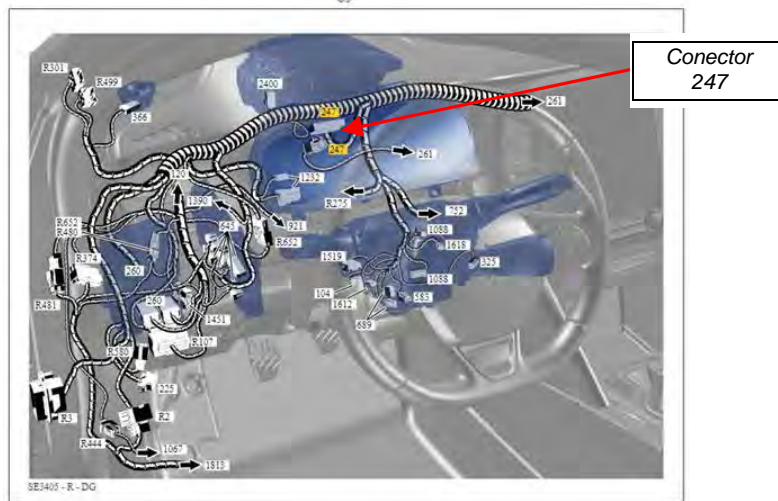

Fig. 1.1. Esquema general de conectores, zona conductor

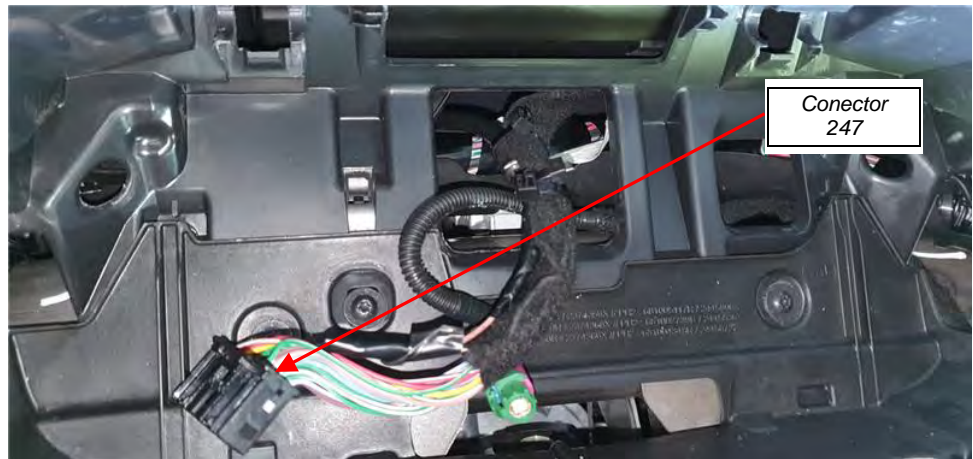

Fig. 1.2. Vista del conector 247 con el cuadro de instrumentos desmontado

Rev. 03 Corrección 01 – Marzo 2021



Doc. original signat per:  
Esteve Aguilar Ramos  
17/05/2021

Document electrònic garantit amb signatura electrònica. Podeu verificar la integritat d'aquest document a l'adreça web csv.gencat.cat

Original electrònic / Còpia electrònica autèntica

CODI SEGUR DE VERIFICACIÓ



014CZNAZYMS5V1F3Y2HKTQZA85ZJMCMK

Data creació còpia:  
18/05/2021 07:35:08

Data caducitat còpia:  
18/05/2024 00:00:00

Pàgina 11 de 55

<b>GROUPE RENAULT</b>	PROTOCOLO DE INSTALACIÓN DE TAXÍMETROS	ANEXO A
	Tipo: <b>RFB</b>	Rev. 03
	MODELO: <b>MEGANE SPORT TOURER (IV)</b>	Corr.1 3/10

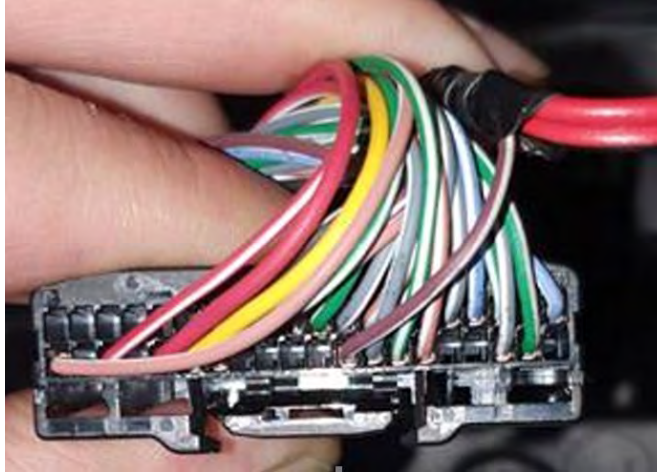

Fig. 1.3. Vista del conector 247 del cuadro de instrumentos

		F004 8200308246 N0																			
		20	19	18	17	16	15	14	13	12	11	10	9	8	7	6	5	4	3	2	1
247	□	X	X	X		X	X	X	X						NAN	AP9	BP69		BP69		133J
	○															JA	AG				
		340Z	346A	32B	32A	41B	41A	47K	47Y	19H	19F	47D	47C	30A							
		BE	X	X	X	X	X	X	X	X	X	X	X	X							
		40	39	38	37	36	35	34	33	32	31	30	29	28	27	26	25	24	23	22	21

Fig. 1.4. Detalle numeración de pines conector 247

Rev. 03 Corrección 01 – Marzo 2021



Doc. original signat per:  
Esteve Aguilar Ramos  
17/05/2021

Document electrònic garantit amb signatura electrònica. Podeu verificar la integritat d'aquest document a l'adreça web csv.gencat.cat

Original electrònic / Còpia electrònica autèntica

CODI SEGUR DE VERIFICACIÓ



014CZNAZYMS5V1F3Y2HKTQZA85ZJMCMK

Data creació còpia:  
18/05/2021 07:35:08

Data caducitat còpia:  
18/05/2024 00:00:00

Pàgina 12 de 55

<b>GROUPE RENAULT</b>	PROTOCOLO DE INSTALACIÓN DE TAXÍMETROS	ANEXO A
	Tipo: <b>RFB</b>	Rev. 03
	MODELO: <b>MEGANE SPORT TOURER (IV)</b>	Corr.1 4/10

**2. TOMA DE SEÑAL**

El cable de señal para el taxímetro se tomará del cable conectado al **pin 12 del conector 247 del cuadro de instrumentos**

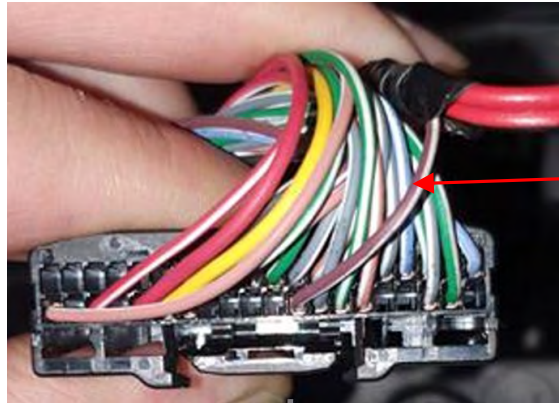

Cable del pin 12 del conector 247

Fig. 2.1. Detalle cable señal del pin nº 12 del conector 247

Se conectará el cable de señal para el taxímetro al cable del pin 12 mediante soldadura

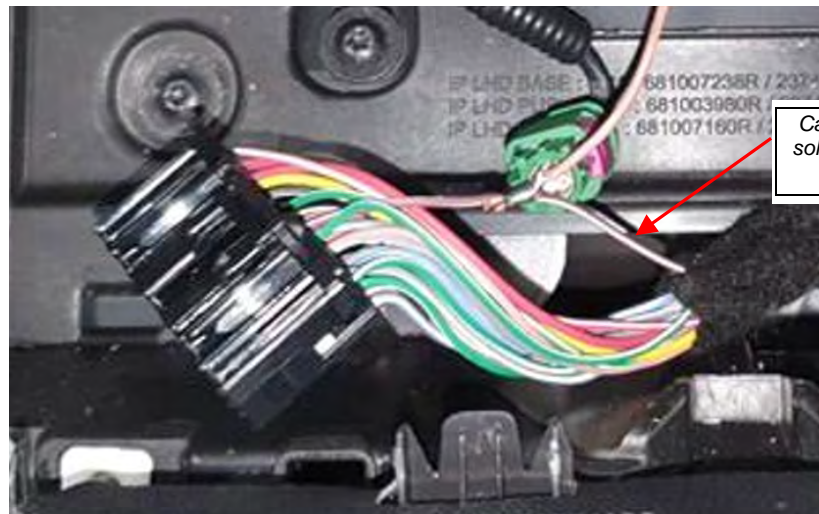

Cable de señal soldado al cable del pin 12

Fig. 2.2. Detalle conexión cable señal al cable del pin nº 12 del conector 247

Rev. 03 Corrección 01 – Marzo 2021



Doc. original signat per:  
Esteve Aguilar Ramos  
17/05/2021

Document electrònic garantit amb signatura electrònica. Podeu verificar la integritat d'aquest document a l'adreça web [csv.gencat.cat](http://csv.gencat.cat)

Original electrònic / Còpia electrònica autèntica

CODI SEGUR DE VERIFICACIÓ



014CZNAZYMS5V1F3Y2HKTQZA85ZJMCMK

Data creació còpia:  
18/05/2021 07:35:08

Data caducitat còpia:  
18/05/2024 00:00:00

Pàgina 13 de 55



<b>GROUPE RENAULT</b>	PROTOCOLO DE INSTALACIÓN DE TAXÍMETROS	ANEXO A
	Tipo: <b>RFB</b>	Rev. 03
	MODELO: <b>MEGANE SPORT TOURER (IV)</b>	Corr.1 5/10

El cable de señal se enfundará en la manguera blindada, y la terminación se embridará con cinta adhesiva al mazo de cables del conector para impedir su desmontaje. El extremo libre de la manguera se pasará por el agujero previsto a la parte posterior del cuadro, y se guiará hasta el compartimento de la caja de fusibles de la parte izquierda del salpicadero.



Fig. 2.3. Detalle conexión cable y manguera blindada al conector 247

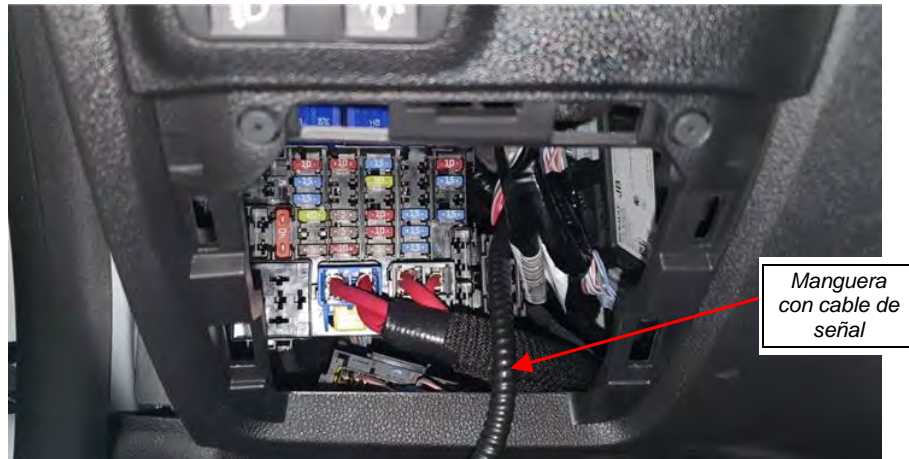

Fig. 2.4. Detalle del extremo de manguera en la caja de fusibles.

Rev. 03 Corrección 01 – Marzo 2021



Doc. original signat per:  
Esteve Aguilar Ramos  
17/05/2021

Document electrònic garantit amb signatura electrònica. Podeu verificar la integritat d'aquest document a l'adreça web [csv.gencat.cat](http://csv.gencat.cat)

Original electrònic / Còpia electrònica autèntica

CODI SEGUR DE VERIFICACIÓ



014CZNAZYMS5V1F3Y2HKTQZA85ZJMCMK

Data creació còpia:  
18/05/2021 07:35:08

Data caducitat còpia:  
18/05/2024 00:00:00

Pàgina 14 de 55

<b>GROUPE RENAULT</b>	PROTOCOLO DE INSTALACIÓN DE TAXÍMETROS	ANEXO A
	Tipo: <b>RFB</b> MODELO: <b>MEGANE SPORT TOURER (IV)</b>	Rev. 03 Corr.1 6/10

Se procederá a precintar el cuadro de instrumentos mediante alambre corrugado y precinto plástico. Para ello se pasará alambre corrugado por el soporte para el tornillo de fijación izquierdo del cuadro al salpicadero.



Fig. 2.5. Detalle del alambre de precinto.

Se realizarán dos taladros de 0,5 mm en el marco embellecedor del cuadro por donde se pasarán los extremos libres del alambre corrugado, y se tensarán una vez posicionado de nuevo el marco sobre el cuadro, procediendo a colocar un precinto plástico enrasado sobre los alambres para impedir el desmontaje y el acceso al conector 247 ubicado en la parte posterior.



Fig. 2.6. Detalle del paso de alambre de precinto.

Rev. 03 Corrección 01 – Marzo 2021



Doc. original signat per:  
Esteve Aguilar Ramos  
17/05/2021

Document electrònic garantit amb signatura electrònica. Podeu verificar la integritat d'aquest document a l'adreça web [csv.gencat.cat](http://csv.gencat.cat)

Original electrònic / Còpia electrònica autèntica

CODI SEGUR DE VERIFICACIÓ



014CZNAZYMS5V1F3Y2HKTQZA85ZJMCMK

Data creació còpia:  
18/05/2021 07:35:08

Data caducitat còpia:  
18/05/2024 00:00:00

Pàgina 15 de 55



<b>GROUPE RENAULT</b>	PROTOCOLO DE INSTALACIÓN DE TAXÍMETROS	ANEXO A
	Tipo: <b>RFB</b> MODELO: <b>MEGANE SPORT TOURER (IV)</b>	Rev. 03 Corr.1 7/10



*Fig. 2.7. Vista final del montaje precintado*

Todos los precintos deben de cumplir los requisitos establecidos en el Anexo III del Real Decreto 244/2016, de 3 de junio, por el que se desarrolla la Ley 32/2014, de 22 de diciembre, de Metrología.

Rev. 03 Corrección 01 – Marzo 2021



Doc. original signat per:  
Esteve Aguilar Ramos  
17/05/2021

Document electrònic garantit amb signatura electrònica. Podeu verificar la integritat d'aquest document a l'adreça web [csv.gencat.cat](http://csv.gencat.cat)

Original electrònic / Còpia electrònica autèntica

CODI SEGUR DE VERIFICACIÓ



014CZNAZYMS5V1F3Y2HKTQZA85ZJMCMK

Data creació còpia:  
18/05/2021 07:35:08

Data caducitat còpia:  
18/05/2024 00:00:00

Pàgina 16 de 55

<b>GROUPE RENAULT</b>	PROTOCOLO DE INSTALACIÓN DE TAXÍMETROS	ANEXO A
	Tipo: <b>RFB</b> MODELO: <b>MEGANE SPORT TOURER (IV)</b>	Rev. 03 Corr.1 8/10

**3. TOMA DE ALIMENTACIÓN**

La alimentación se tomará directamente de los bornes de la **batería**.

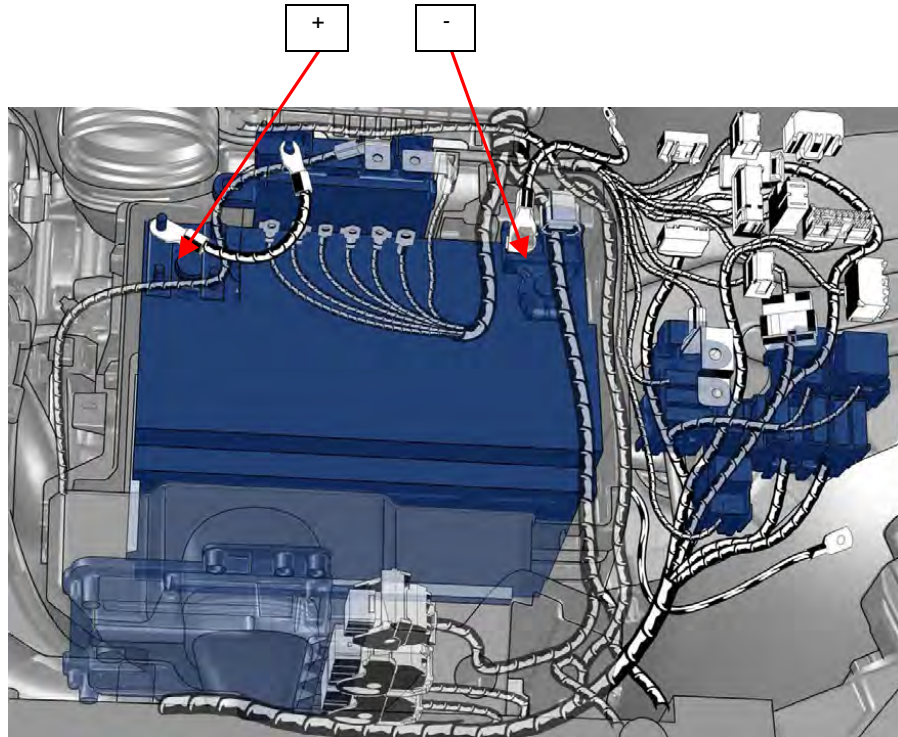

*Fig. 3.1. Esquema de la batería.*

Los cables de alimentación se dejarán en el compartimento motor para que el instalador proteja la alimentación sobre el positivo con un fusible de capacidad adecuada para el consumo previsto de los elementos que constituyen su instalación aguas abajo. En caso de no conocer los valores de consumo, se recomienda la utilización de un fusible de 25A.

Posteriormente los cables de alimentación se enfundarán en un cable de material plástico autoextinguible y se pasarán al habitáculo por el mismo pasamuros que se ha usado para el paso de la manguera.

Rev. 03 Corrección 01 – Marzo 2021



Doc. original signat per:  
Esteve Aguilar Ramos  
17/05/2021

Document electrònic garantit amb signatura electrònica. Podeu verificar la integritat d'aquest document a l'adreça web [csv.gencat.cat](http://csv.gencat.cat)

Original electrònic / Còpia electrònica autèntica

CODI SEGUR DE VERIFICACIÓ



014CZNAZYMS5V1F3Y2HKTQZA85ZJMCMK

Data creació còpia:  
18/05/2021 07:35:08

Data caducitat còpia:  
18/05/2024 00:00:00

Pàgina 17 de 55

<b>GROUPE RENAULT</b>	PROTOCOLO DE INSTALACIÓN DE TAXÍMETROS	ANEXO A
	Tipo: <b>RFB</b>	Rev. 03
	MODELO: <b>MEGANE SPORT TOURER (IV)</b>	Corr.1 9/10

Se procederá a pasar los cables de alimentación por el pasamuros que hay junto al conector del módulo del ABS/ESP, dejando accesible la terminación bajo el salpicadero, dentro del compartimento de la caja de fusibles, donde se ha ubicado la manguera con el cable de señal.



Pasamuros, vista motor

Fig. 3.2. Detalle pasamuros junto al módulo ABS/ESP, vista compartimento motor



Fig. 3.3. Detalle paso cables de alimentación

Rev. 03 Corrección 01 – Marzo 2021



Doc. original signat per:  
Esteve Aguilar Ramos  
17/05/2021

Document electrònic garantit amb signatura electrònica. Podeu verificar la integritat d'aquest document a l'adreça web [csv.gencat.cat](http://csv.gencat.cat)

Original electrònic / Còpia electrònica autèntica

CODI SEGUR DE VERIFICACIÓ

014CZNAZYMS5V1F3Y2HKTQZA85ZJMCMK

Data creació còpia:  
18/05/2021 07:35:08

Data caducitat còpia:  
18/05/2024 00:00:00

Pàgina 18 de 55

<b>GROUPE RENAULT</b>	PROTOCOLO DE INSTALACIÓN DE TAXÍMETROS	ANEXO A
	Tipo: <b>RFB</b>	Rev. 03
	MODELO: <b>MEGANE SPORT TOURER (IV)</b>	Corr.1 10/10



Fig. 3.4. Detalle recorrido cables de alimentación bajo el salpicadero hasta el compartimento de la caja de fusibles

Rev. 03 Corrección 01 – Marzo 2021



Doc. original signat per:  
Esteve Aguilar Ramos  
17/05/2021

Document electrònic garantit amb signatura electrònica. Podeu verificar la integritat d'aquest document a l'adreça web [csv.gencat.cat](http://csv.gencat.cat)

Original electrònic / Còpia electrònica autèntica

CODI SEGUR DE VERIFICACIÓ



014CZNAZYMS5V1F3Y2HKTQZA85ZJMCMK

Data creació còpia:  
18/05/2021 07:35:08

Data caducitat còpia:  
18/05/2024 00:00:00

Pàgina 19 de 55

<b>GROUPE RENAULT</b>	PROTOCOLO DE INSTALACIÓN DE TAXÍMETROS Tipo: <b>RFB</b> MODELO: <b>MEGANE SPORT TOURER (IV)</b>	ANEXO B Rev. 03 Corr.1 1/36
-----------------------	---	--------------------------------------

**ANEXO B:**  
**PROTOCOLO INSTALADOR TAXÍMETRO**

Rev. 03 Corrección 01 – Marzo 2021



Doc. original signat per:  
Esteve Aguilar Ramos  
17/05/2021

Document electrònic garantit amb signatura electrònica. Podeu verificar la integritat d'aquest document a l'adreça web [csv.gencat.cat](http://csv.gencat.cat)

Original electrònic / Còpia electrònica autèntica

CODI SEGUR DE VERIFICACIÓ



014CZNAZYMS5V1F3Y2HKTQZA85ZJMCMK

Data creació còpia:  
18/05/2021 07:35:08

Data caducitat còpia:  
18/05/2024 00:00:00

Pàgina 20 de 55



<b>GROUPE RENAULT</b>	PROTOCOLO DE INSTALACIÓN DE TAXÍMETROS	ANEXO B
	Tipo: RFB	Rev. 03
	MODELO: MEGANE SPORT TOURER (IV)	Corr.1 2/36

**B. PROTOCOLO INSTALADOR TAXÍMETRO**

**1. ESQUEMA DE CONEXIONES**

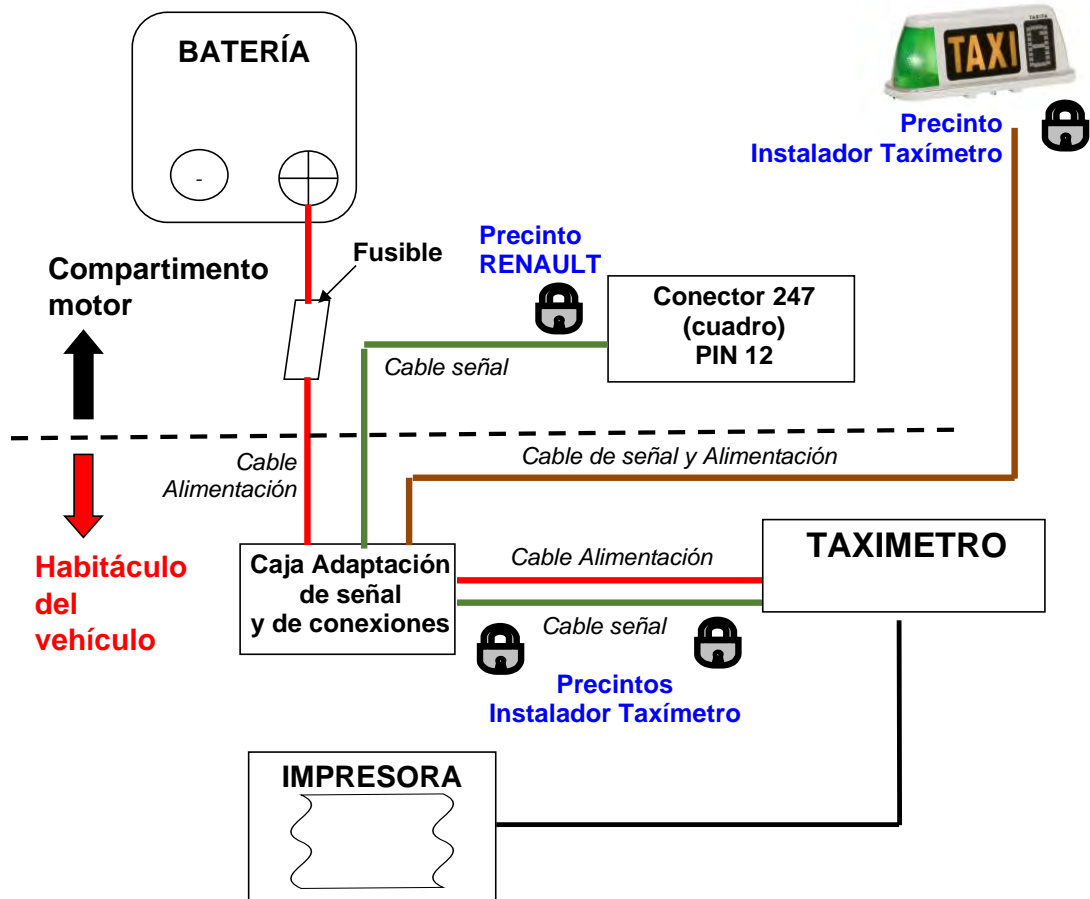

**Fusible:** Capacidad en función de los elementos a conectar, valor marcado por el fabricante del elemento o dispositivo.

**Fig. 1.1.** Esquema general orientativo de la conexión entre equipos.

En este esquema se indica a título orientativo los diferentes equipos y las conexiones entre ellos, indicando claramente cuál es la preinstalación del concesionario.

Rev. 03 Corrección 01 – Marzo 2021



Doc. original signat per:  
Esteve Aguilar Ramos  
17/05/2021

Document electrònic garantit amb signatura electrònica. Podeu verificar la integritat d'aquest document a l'adreça web csv.gencat.cat

Original electrònic / Còpia electrònica autèntica

CODI SEGUR DE VERIFICACIÓ



014CZNAZYMS5V1F3Y2HKTQZA85ZJMCMK

Data creació còpia:  
18/05/2021 07:35:08

Data caducitat còpia:  
18/05/2024 00:00:00

Pàgina 21 de 55

<b>GROUPE RENAULT</b>	PROTOCOLO DE INSTALACIÓN DE TAXÍMETROS	ANEXO B
	Tipo: <b>RFB</b> MODELO: <b>MEGANE SPORT TOURER (IV)</b>	Rev. 03 Corr.1 3/36

2. CONEXIÓN DE LA ALIMENTACIÓN

La alimentación se tomará directamente de los bornes de la **batería**.

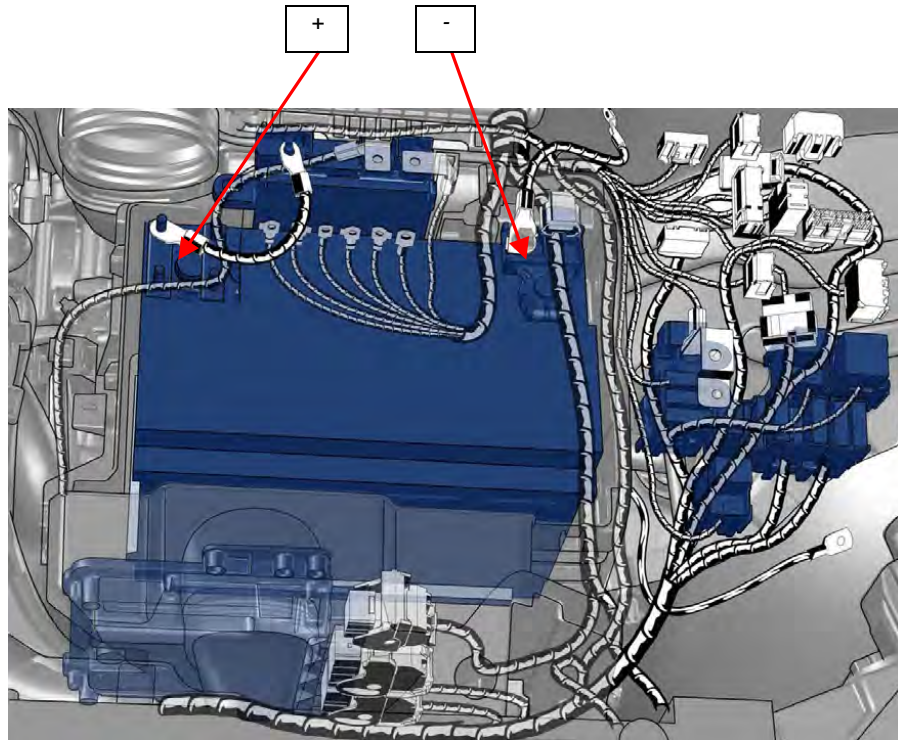

Fig. 2.1. Esquema de la batería.

La alimentación sobre el positivo se protegerá con un fusible de capacidad adecuada para el consumo previsto de los elementos que constituyen su instalación aguas abajo. En caso de no conocer los valores de consumo, se recomienda la utilización de un fusible de 50 A.

Posteriormente los cables de alimentación se enfundarán en un cable de material plástico autoextinguible y se pasan al habitáculo por el mismo pasamuros que se ha usado para el paso de la manguera.

Rev. 03 Corrección 01 – Marzo 2021



Doc. original signat per:  
Esteve Aguilar Ramos  
17/05/2021

Document electrònic garantit amb signatura electrònica. Podeu verificar la integritat d'aquest document a l'adreça web [csv.gencat.cat](http://csv.gencat.cat)

Original electrònic / Còpia electrònica autèntica

CODI SEGUR DE VERIFICACIÓ



014CZNAZYMS5V1F3Y2HKTQZA85ZJMCMK

Data creació còpia:  
18/05/2021 07:35:08

Data caducitat còpia:  
18/05/2024 00:00:00

Pàgina 22 de 55



<b>GROUPE RENAULT</b>	PROTOCOLO DE INSTALACIÓN DE TAXÍMETROS	ANEXO B
	Tipo: <b>RFB</b>	Rev. 03
	MODELO: <b>MEGANE SPORT TOURER (IV)</b>	Corr.1 4/36

Los cables de alimentación se enfundarán en un cable de material plástico autoextinguible y se pasarán al habitáculo por el mismo pasamuros que hay junto al módulo del ABS/ESP.

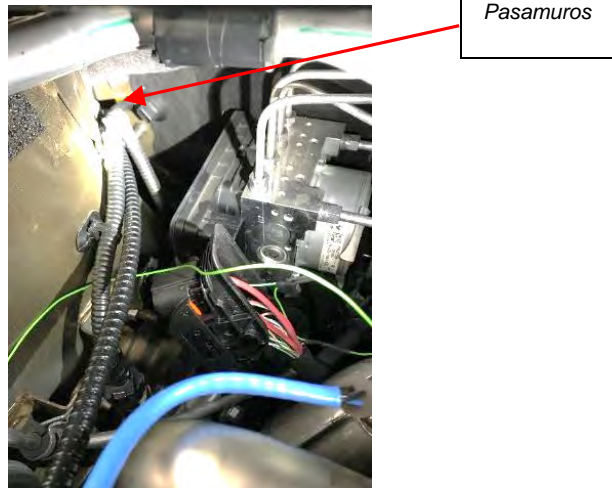

Fig. 2.2. Detalle pasamuros junto al módulo ABS/ESP, vista compartimento motor

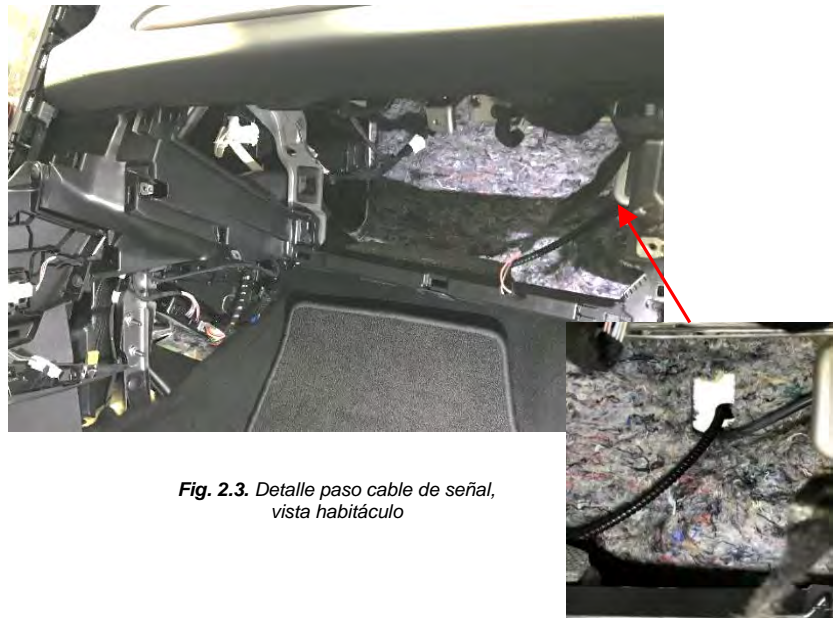

Fig. 2.3. Detalle paso cable de señal, vista habitáculo

Rev. 03 Corrección 01 – Marzo 2021



Doc. original signat per:  
Esteve Aguilar Ramos  
17/05/2021

Document electrònic garantit amb signatura electrònica. Podeu verificar la integritat d'aquest document a l'adreça web [csv.gencat.cat](http://csv.gencat.cat)

Original electrònic / Còpia electrònica autèntica

CODI SEGUR DE VERIFICACIÓ



014CZNAZYMS5V1F3Y2HKTQZA85ZJMCMK

Data creació còpia:  
18/05/2021 07:35:08

Data caducitat còpia:  
18/05/2024 00:00:00

Pàgina 23 de 55

<b>GROUPE RENAULT</b>	PROTOCOLO DE INSTALACIÓN DE TAXÍMETROS	ANEXO B
	Tipo: <b>RFB</b> MODELO: <b>MEGANE SPORT TOURER (IV)</b>	Rev. 03 Corr.1 5/36

**3. EMPLAZAMIENTO DE LA CAJA CONVERSOR-ADAPTADOR**

Los talleres autorizados instalarán el Conversor-Adaptador de impulsos del taxímetro / caja de conexiones, así como los precintados correspondientes. Dicho adaptador convierte la señal procedente del conector 247 del cuadro de instrumentos tomada por el concesionario.

**La caja de conexiones se instalará en la caja de fusibles ubicada junto al volante** del vehículo (parte delantera izquierda, lado conductor).

En la caja se conectarán la manguera blindada con el cable de señal dejado por el concesionario (ver Anexo A) y los cables de alimentación.



**Fig. 3.1.** Vista de la terminación de la manguera blindada puesta por el concesionario

Rev. 03 Corrección 01 – Marzo 2021



Doc. original signat per:  
Esteve Aguilar Ramos  
17/05/2021

Document electrònic garantit amb signatura electrònica. Podeu verificar la integritat d'aquest document a l'adreça web [csv.gencat.cat](http://csv.gencat.cat)

Original electrònic / Còpia electrònica autèntica

**CODI SEGUR DE VERIFICACIÓ**

014CZNAZYMS5V1F3Y2HKTQZA85ZJMCMK

Data creació còpia:  
18/05/2021 07:35:08

Data caducitat còpia:  
18/05/2024 00:00:00

Pàgina 24 de 55

<b>GROUPE RENAULT</b>	PROTOCOLO DE INSTALACIÓN DE TAXÍMETROS	ANEXO B
	Tipo: <b>RFB</b>	Rev. 03
	MODELO: <b>MEGANE SPORT TOURER (IV)</b>	Corr.1 6/36

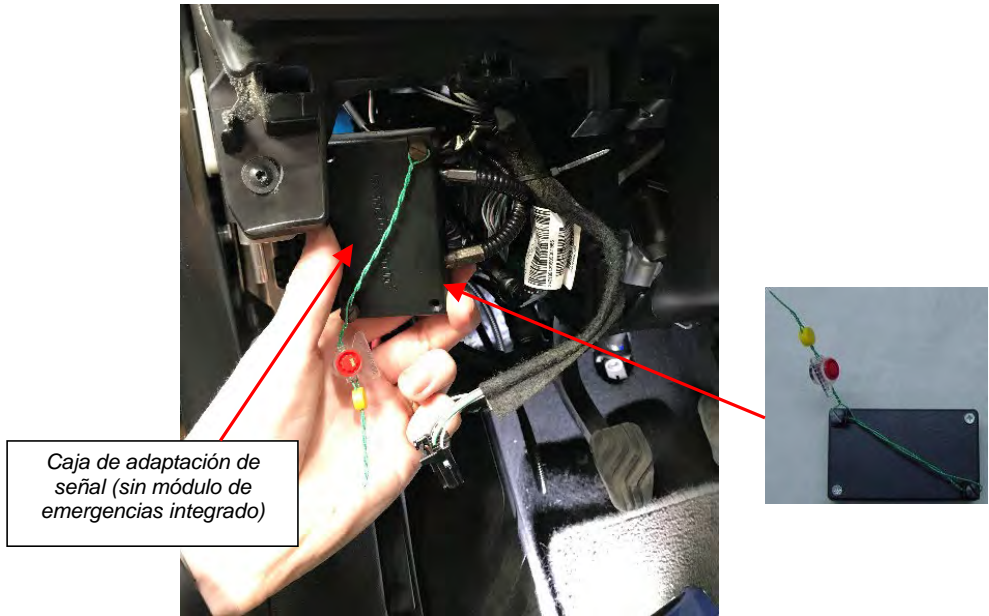

Fig. 3.2. Vista del compartimento de fusibles con la caja adaptadora de señal y detalle del precinto.

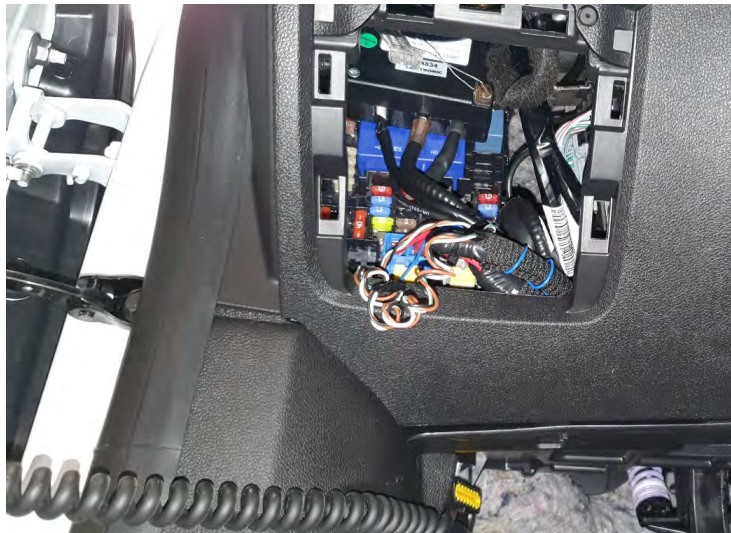

Fig. 3.3. Vista del montaje final de la caja adaptadora en el compartimento de la caja de fusibles.

Todos los precintos deben de cumplir los requisitos establecidos en el Anexo III del Real Decreto 244/2016, de 3 de junio, por el que se desarrolla la Ley 32/2014, de 22 de diciembre, de Metrología.

Rev. 03 Corrección 01 – Marzo 2021



Doc. original signat per:  
Esteve Aguilar Ramos  
17/05/2021

Document electrònic garantit amb signatura electrònica. Podeu verificar la integritat d'aquest document a l'adreça web csv.gencat.cat

Original electrònic / Còpia electrònica autèntica

CODI SEGUR DE VERIFICACIÓ

014CZNAZYMS5V1F3Y2HKTQZA85ZJMCMK

Data creació còpia:  
18/05/2021 07:35:08

Data caducitat còpia:  
18/05/2024 00:00:00

Pàgina 25 de 55



<b>GROUPE RENAULT</b>	PROTOCOLO DE INSTALACIÓN DE TAXÍMETROS	ANEXO B
	Tipo: RFB MODELO: MEGANE SPORT TOURER (IV)	Rev. 03 Corr.1 7/36

**4. CONEXIÓN DE LA CAJA ADAPTORA Y EL TAXÍMETRO**

Se habilita la opción de la instalación tanto de taxímetros de consola sobre salpicadero como de taxímetros de espejo.

**4.1 TAXÍMETRO DE CONSOLA SOBRE SALPICADERO**

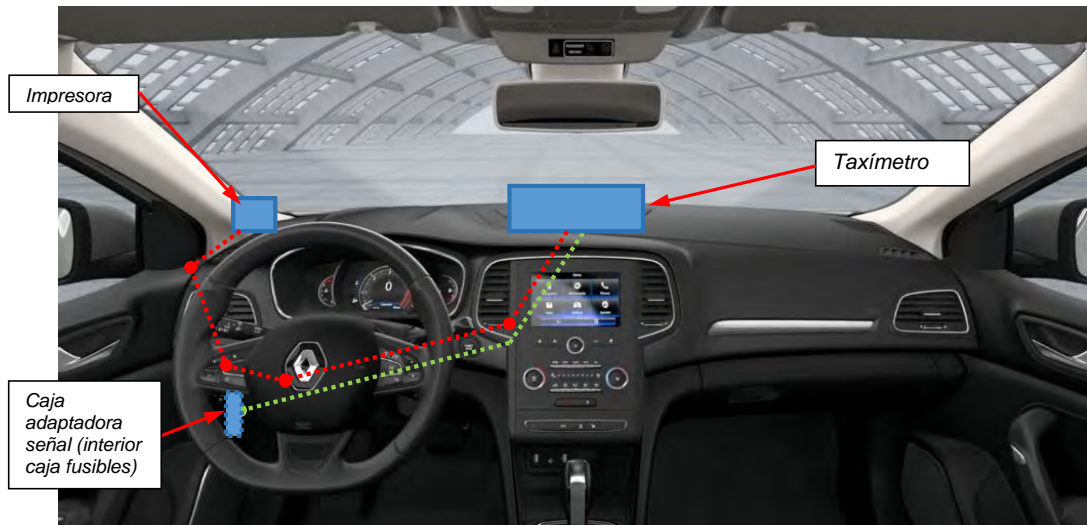

Fig. 4.1. Esquema orientativo del recorrido de las conexiones para taxímetros sobre salpicadero .

La manguera blindada se pasará por detrás del salpicadero, y se sacará al exterior por la tapa del altavoz central



Rev. 03 Corrección 01 – Marzo 2021



Doc.original signat per:  
Esteve Aguilar Ramos  
17/05/2021

Document electrònic garantit amb signatura electrònica. Podeu verificar la integritat d'aquest document a l'adreça web csv.gencat.cat

Original electrònic / Còpia electrònica autèntica

CODI SEGUR DE VERIFICACIÓ



014CZNAZYMS5V1F3Y2HKTQZA85ZJMCMK

Data creació còpia:  
18/05/2021 07:35:08

Data caducitat còpia:  
18/05/2024 00:00:00

Pàgina 26 de 55

<b>GROUPE RENAULT</b>	PROTOCOLO DE INSTALACIÓN DE TAXÍMETROS	ANEXO B
	Tipo: <b>RFB</b> MODELO: <b>MEGANE SPORT TOURER (IV)</b>	Rev. 03 Corr.1 8/36

Fig. 4.2. Vista del paso de la manguera al habitáculo

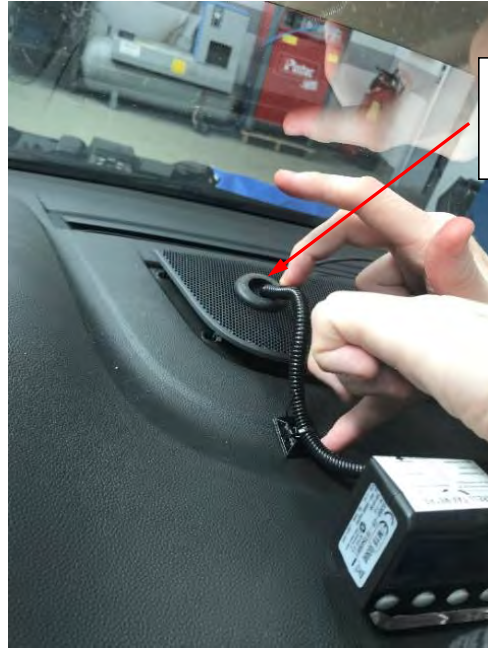

Se perforará un orificio en la tapa y se instalará una arandela para la guía de los cables

Fig. 4.3. Vista del paso de la manguera al habitáculo

Rev. 03 Corrección 01 – Marzo 2021



Doc. original signat per:  
Esteve Aguilar Ramos  
17/05/2021

Document electrònic garantit amb signatura electrònica. Podeu verificar la integritat d'aquest document a l'adreça web [csv.gencat.cat](http://csv.gencat.cat)

Original electrònic / Còpia electrònica autèntica

CODI SEGUR DE VERIFICACIÓ



014CZNAZYMS5V1F3Y2HKTQZA85ZJMCMK

Data creació còpia:  
18/05/2021 07:35:08

Data caducitat còpia:  
18/05/2024 00:00:00

Pàgina 27 de 55

<b>GROUPE RENAULT</b>	PROTOCOLO DE INSTALACIÓN DE TAXÍMETROS	ANEXO B
	Tipo: <b>RFB</b>	Rev. 03
	MODELO: <b>MEGANE SPORT TOURER (IV)</b>	Corr.1 9/36

4.2 **TAXÍMETRO DE ESPEJO**

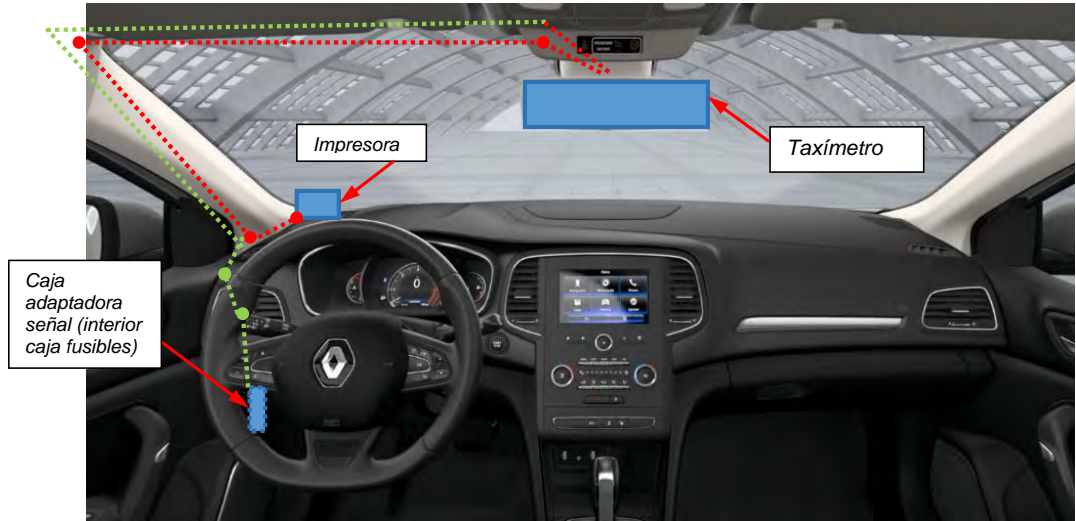

Fig. 4.4. Esquema orientativo de las conexiones.

En las siguientes figuras se muestran los detalles del recorrido de cables por el interior del marco del parabrisas hasta el taxímetro de espejo. Los cables que bajan por el interior del marco entrarán por la tapa lateral del salpicadero y pasarán al compartimento de la caja de fusibles hasta la caja de conexiones.

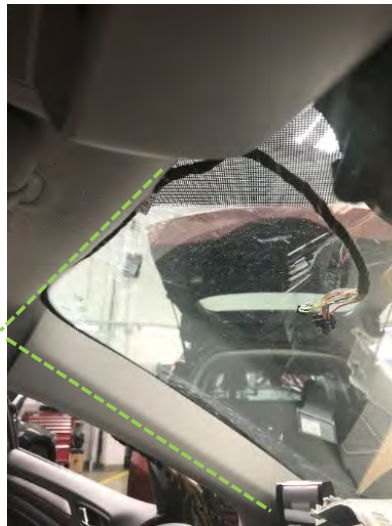

Fig. 4.5. Recorrido de los cables por el interior del guarnecido del techo.

Rev. 03 Corrección 01 – Marzo 2021



Doc. original signat per:  
Esteve Aguilar Ramos  
17/05/2021

Document electrònic garantit amb signatura electrònica. Podeu verificar la integritat d'aquest document a l'adreça web [csv.gencat.cat](http://csv.gencat.cat)

Original electrònic / Còpia electrònica autèntica

CODI SEGUR DE VERIFICACIÓ

014CZNAZYMS5V1F3Y2HKTQZA85ZJMCMK

Data creació còpia:  
18/05/2021 07:35:08

Data caducitat còpia:  
18/05/2024 00:00:00

Pàgina 28 de 55

<b>GROUPE RENAULT</b>	PROTOCOLO DE INSTALACIÓN DE TAXÍMETROS	ANEXO B
	Tipo: <b>RFB</b>	Rev. 03
	MODELO: <b>MEGANE SPORT TOURER (IV)</b>	Corr.1 10/36

*Paso cables por el interior del guarnecido del marco hasta el compartimento de la caja de fusibles*



**Fig. 4.6.** Entrada de cables al interior del salpicadero.

Rev. 03 Corrección 01 – Marzo 2021



Doc. original signat per:  
Esteve Aguilar Ramos  
17/05/2021

Document electrònic garantit amb signatura electrònica. Podeu verificar la integritat d'aquest document a l'adreça web [csv.gencat.cat](http://csv.gencat.cat)

Original electrònic / Còpia electrònica autèntica

CODI SEGUR DE VERIFICACIÓ



014CZNAZYMS5V1F3Y2HKTQZA85ZJMCMK

Data creació còpia:  
18/05/2021 07:35:08

Data caducitat còpia:  
18/05/2024 00:00:00

Pàgina 29 de 55



<b>GROUPE RENAULT</b>	PROTOCOLO DE INSTALACIÓN DE TAXÍMETROS	ANEXO B
	Tipo: <b>RFB</b> MODELO: <b>MEGANE SPORT TOURER (IV)</b>	Rev. 03 Corr.1 11/36

5. **INSTALACIÓN DEL TAXÍMETRO E IMPRESORA**

5.1. **ZONA DE EMPLAZAMIENTO DEL TAXÍMETRO EN SALPICADERO**

El taxímetro de consola se instalará sobre su soporte atornillado al salpicadero, centrado sobre la consola central del mismo.



Fig. 5.1. Ubicación taxímetro consola sobre salpicadero.

Deberá de guardarse una distancia mínima desde el borde del taxímetro al extremo del salpicadero de 4 cm.



Fig. 5.2. Separación taxímetro a borde salpicadero.

Se procederá a precintarse la conexión del cable de señal con el taxímetro. Todos los precintos deben de cumplir los requisitos establecidos en el Anexo III del Real Decreto 244/2016, de 3 de junio, por el que se desarrolla la Ley 32/2014, de 22 de diciembre, de Metrología.

Rev. 03 Corrección 01 – Marzo 2021



Doc. original signat per:  
Esteve Aguilar Ramos  
17/05/2021

Document electrònic garantit amb signatura electrònica. Podeu verificar la integritat d'aquest document a l'adreça web [csv.gencat.cat](http://csv.gencat.cat)

Original electrònic / Còpia electrònica autèntica

CODI SEGUR DE VERIFICACIÓ



014CZNAZYMS5V1F3Y2HKTQZA85ZJMCMK

Data creació còpia:  
18/05/2021 07:35:08

Data caducitat còpia:  
18/05/2024 00:00:00

Pàgina 30 de 55

<b>GROUPE RENAULT</b>	PROTOCOLO DE INSTALACIÓN DE TAXÍMETROS Tipo: <b>RFB</b> MODELO: <b>MEGANE SPORT TOURER (IV)</b>	ANEXO B Rev. 03 Corr.1 12/36
-----------------------	---	---------------------------------------

## 5.2. EMPLAZAMIENTO DEL TAXÍMETRO DE ESPEJO

El taxímetro de espejo podrá:

1. Reemplazar al retrovisor interior original del vehículo, utilizando el soporte original.
2. Instalarse superpuesto sobre el retrovisor original, de acuerdo con el sistema de sujeción homologado por el fabricante del taxímetro de espejo.
3. Reemplazar al espejo original del vehículo, utilizando el soporte homologado por el fabricante del taxímetro de espejo.

En los dos primeros casos el taxímetro no podrá disponer de dispositivos integrados, como TPVs o impresoras.

Se desmontará el guarnedido del soporte del retrovisor interior para la instalación del taxímetro de espejo.

Debido a la presencia de sensores del vehículo instalados en esta, se procederá a la manipulación con el mayor cuidado posible, no pudiendo alterar en ninguno caso ningún elemento de los instalados en esta zona con excepción del retrovisor interior y su soporte.



**Fig. 5.3.** Vista de punto de anclaje del soporte del espejo.

Rev. 03 Corrección 01 – Marzo 2021



Doc. original signat per:  
Esteve Aguilar Ramos  
17/05/2021

Document electrònic garantit amb signatura electrònica. Podeu verificar la integritat d'aquest document a l'adreça web [csv.gencat.cat](http://csv.gencat.cat)

Original electrònic / Còpia electrònica autèntica

CODI SEGUR DE VERIFICACIÓ



014CZNAZYMS5V1F3Y2HKTQZA85ZJMCMK

Data creació còpia:  
18/05/2021 07:35:08

Data caducitat còpia:  
18/05/2024 00:00:00

Pàgina 31 de 55

<b>GROUPE RENAULT</b>	PROTOCOLO DE INSTALACIÓN DE TAXÍMETROS	ANEXO B
	Tipo: <b>RFB</b> MODELO: <b>MEGANE SPORT TOURER (IV)</b>	Rev. 03 Corr.1 13/36



*Fig. 5.4. Vista del taxímetro de espejo sobre el soporte original del retrovisor interior*

Se procederá a precintar la conexión del cable de señal con el taxímetro de espejo. Todos los precintos deben de cumplir los requisitos establecidos en el Anexo III del Real Decreto 244/2016, de 3 de junio, por el que se desarrolla la Ley 32/2014, de 22 de diciembre, de Metrología.

Rev. 03 Corrección 01 – Marzo 2021



Doc. original signat per:  
Esteve Aguilar Ramos  
17/05/2021

Document electrònic garantit amb signatura electrònica. Podeu verificar la integritat d'aquest document a l'adreça web [csv.gencat.cat](http://csv.gencat.cat)

Original electrònic / Còpia electrònica autèntica

CODI SEGUR DE VERIFICACIÓ



014CZNAZYMS5V1F3Y2HKTQZA85ZJMCMK

Data creació còpia:  
18/05/2021 07:35:08

Data caducitat còpia:  
18/05/2024 00:00:00

Pàgina 32 de 55

<b>GROUPE RENAULT</b>	PROTOCOLO DE INSTALACIÓN DE TAXÍMETROS	ANEXO B
	Tipo: <b>RFB</b>	Rev. 03
	MODELO: <b>MEGANE SPORT TOURER (IV)</b>	Corr.1 14/36

5.3 EMPLAZAMIENTO PARA LA IMPRESORA



Fig. 5.6. Vistas de la disposición de la impresora.

El cable de la impresora pasará al compartimento de la caja de fusibles por la tapa lateral del salpicadero, y de ahí, irá hasta el taxímetro siguiendo el mismo recorrido que la manguera blindada y los cables de alimentación (ver punto 4)

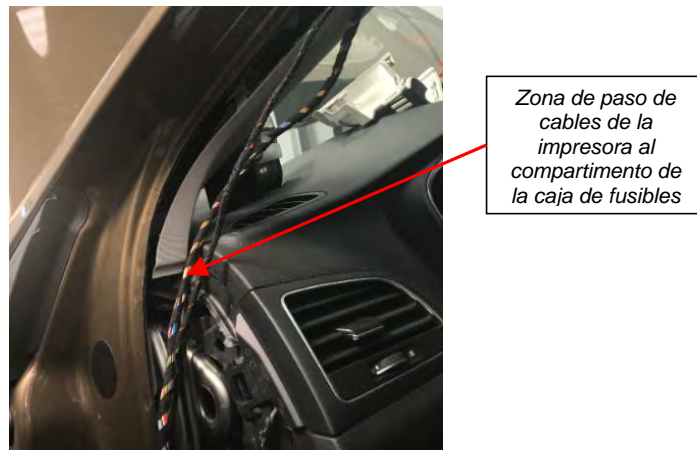



Fig. 5.7. Vistas de la disposición de la impresora.

En caso de taxímetro de espejo, entrará directamente por debajo del guarnecido interior del marco, y conjuntamente con el cable del taxímetro, subirá por el interior del marco hasta el techo hasta el taxímetro (ver punto 4)

Rev. 03 Corrección 01 – Marzo 2021

	Doc. original signat per: Esteve Aguilar Ramos 17/05/2021	Document electrònic garantit amb signatura electrònica. Podeu verificar la integritat d'aquest document a l'adreça web csv.gencat.cat  Original electrònic / Còpia electrònica autèntica	Data creació còpia: 18/05/2021 07:35:08
		CODI SEGUR DE VERIFICACIÓ   014CZNAZYMS5V1F3Y2HKTQZA85ZJMCMK	Data caducitat còpia: 18/05/2024 00:00:00  Pàgina 33 de 55

<b>GROUPE RENAULT</b>	PROTOCOLO DE INSTALACIÓN DE TAXÍMETROS Tipo: RFB MODELO: MEGANE SPORT TOURER (IV)	ANEXO B Rev. 03 Corr.1 15/36
-----------------------	---	---------------------------------------

## 6. MÓDULO TARIFARIO

La ubicación y el sistema de fijación del módulo tarifario (luminoso) al techo vendrá determinado por lo dispuesto en los requisitos establecidos por cada Comunidad Autónoma o en su defecto por las Ordenanzas Municipales o texto legal equivalente que regule el servicio de transporte público urbano en automóviles de turismo en el municipio donde se vaya a ejercer la actividad.

El conexionado del taxímetro con el módulo tarifario exterior se deberá de hacer siempre mediante manguera blindada con sus terminales de conexión debidamente precintados. En este caso, el conexionado se realiza con la caja adaptadora.

A continuación, se presentan las dos opciones de instalación habilitados para la instalación del módulo tarifario.

### 6.1. MODULO TARIFARIO CENTRADO Y ATORNILLADO EN TECHO (OPCIÓN 1)

Para el montaje del conjunto luminoso es necesario practicar tres orificios (dos para atornillar el módulo, de  $\varnothing 7$  mm, y el otro centrado para la conducción eléctrica, de  $\varnothing 16$  mm) en el techo del vehículo. Se procederá al desmontaje del guarnecido interior del techo para acceder a la zona.

Para evitar entradas de agua utilizar pasta para estanqueizar en los taladros de fijación. En el orificio central, utilizar un pasamuros.

El luminoso se instalará firmemente sujeto mediante unos tornillos a una distancia aproximada de 400 mm desde el parabrisas, centrado sobre el eje longitudinal del vehículo.



Módulo tarifario

Fig. 6.1 Vista lateral del módulo atornillado

Rev. 03 Corrección 01 – Marzo 2021



Doc. original signat per:  
Esteve Aguilar Ramos  
17/05/2021

Document electrònic garantit amb signatura electrònica. Podeu verificar la integritat d'aquest document a l'adreça web [csv.gencat.cat](http://csv.gencat.cat)

Original electrònic / Còpia electrònica autèntica

CODI SEGUR DE VERIFICACIÓ



014CZNAZYMS5V1F3Y2HKTQZA85ZJMCMK

Data creació còpia:  
18/05/2021 07:35:08

Data caducitat còpia:  
18/05/2024 00:00:00

Pàgina 34 de 55



<b>GROUPE RENAULT</b>	PROTOCOLO DE INSTALACIÓN DE TAXÍMETROS	ANEXO B
	Tipo: <b>RFB</b> MODELO: <b>MEGANE SPORT TOURER (IV)</b>	Rev. 03 Corr.1 16/36

La manguera de conexión pasará desde el módulo tarifario al interior del techo a través del orificio practicado en el mismo. La manguera discurrirá por el interior del techo hasta el montante lateral izquierdo, desde donde descenderá a través de la junta de estanqueidad de la puerta hasta el salpicadero y posteriormente a la caja de fusibles, donde se encuentra ubicada la caja adaptadora de señal.



Fig. 6.2. Vista recorrido del cableado entre el módulo y la caja adaptadora de señal



Fig. 6.3. Vista del módulo y su precinto

Se deberá de precintar el módulo una vez instalado. Todos los precintos deben de cumplir los requisitos establecidos en el Anexo III del Real Decreto 244/2016, de 3 de junio, por el que se desarrolla la Ley 32/2014, de 22 de diciembre, de Metrología.

Rev. 03 Corrección 01 – Marzo 2021



Doc. original signat per:  
Esteve Aguilar Ramos  
17/05/2021

Document electrònic garantit amb signatura electrònica. Podeu verificar la integritat d'aquest document a l'adreça web [csv.gencat.cat](http://csv.gencat.cat)

Original electrònic / Còpia electrònica autèntica

CODI SEGUR DE VERIFICACIÓ



014CZNAZYMS5V1F3Y2HKTQZA85ZJMCMK

Data creació còpia:  
18/05/2021 07:35:08

Data caducitat còpia:  
18/05/2024 00:00:00

Pàgina 35 de 55

<b>GROUPE RENAULT</b>	PROTOCOLO DE INSTALACIÓN DE TAXÍMETROS	ANEXO B
	Tipo: <b>RFB</b> MODELO: <b>MEGANE SPORT TOURER (IV)</b>	Rev. 03 Corr.1 17/36

**6.2. MÓDULO TARIFARIO CON PLACA IMANTADA SOBRE TECHO (OPCIÓN 2)**

El módulo tarifario se instalará firmemente sujeto en el techo mediante un soporte de placa imantada. Se ubica, mirando el coche de frente, en la parte izquierda, a una distancia aproximada de 400 mm desde el parabrisas y a unos 200 mm del eje central del vehículo.

La manguera de conexión se conducirá por el exterior hacia el compartimento del motor a través del marco lateral derecho del parabrisas. En su recorrido sobre el techo se recomienda el uso de grapas adhesivas para una correcta instalación.



Módulo exterior

Fig. 6.4. Vista del módulo sobre soporte imantado

Rev. 03 Corrección 01 – Marzo 2021



Doc. original signat per:  
Esteve Aguilar Ramos  
17/05/2021

Document electrònic garantit amb signatura electrònica. Podeu verificar la integritat d'aquest document a l'adreça web [csv.gencat.cat](http://csv.gencat.cat)  
Original electrònic / Còpia electrònica autèntica  
CODI SEGUR DE VERIFICACIÓ  
  
014CZNAZYMS5V1F3Y2HKTQZA85ZJMCMK

Data creació còpia:  
18/05/2021 07:35:08  
Data caducitat còpia:  
18/05/2024 00:00:00  
Pàgina 36 de 55



<b>GROUPE RENAULT</b>	PROTOCOLO DE INSTALACIÓN DE TAXÍMETROS	ANEXO B
	Tipo: <b>RFB</b> MODELO: <b>MEGANE SPORT TOURER (IV)</b>	Rev. 03 Corr.1 18/36

El cable se bajará por el marco exterior del parabrisas y pasará al compartimento motor por debajo del embellecedor de la articulación del capó, y posteriormente se llevará por debajo del vierteguas hasta el mismo pasamuros utilizado anteriormente para los cables de alimentación, pasando al interior del habitáculo hasta la caja de conexiones ubicada en el compartimento de la caja de fusibles, tal y como se indica en el punto 2 del presente Anexo..



Fig. 6.5 y 6.6. Vistas del paso de cable del módulo al compartimento motor

En ambos casos, se deberá de precintar el módulo una vez instalado. Todos los precintos deben de cumplir los requisitos establecidos en el Anexo III del Real Decreto 244/2016, de 3 de junio, por el que se desarrolla la Ley 32/2014, de 22 de diciembre, de Metrología.

Rev. 03 Corrección 01 – Marzo 2021



Doc. original signat per:  
Esteve Aguilar Ramos  
17/05/2021

Document electrònic garantit amb signatura electrònica. Podeu verificar la integritat d'aquest document a l'adreça web csv.gencat.cat

Original electrònic / Còpia electrònica autèntica

CODI SEGUR DE VERIFICACIÓ



014CZNAZYMS5V1F3Y2HKTQZA85ZJMCMK

Data creació còpia:  
18/05/2021 07:35:08

Data caducitat còpia:  
18/05/2024 00:00:00

Pàgina 37 de 55

<b>GROUPE RENAULT</b>	PROTOCOLO DE INSTALACIÓN DE TAXÍMETROS	ANEXO B
	Tipo: <b>RFB</b> MODELO: <b>MEGANE SPORT TOURER (IV)</b>	Rev. 03 Corr.1 19/36

7. **EMPLAZAMIENTO ACCESORIOS**

7.1 **MÓDULO DE EMERGENCIAS**

El módulo de emergencias, en su caso, estará situado **en la guantera**.



Fig. 7.1. Vista del emplazamiento del módulo de emergencias.

El conexionado del módulo con la caja adaptadora se hará por dentro de la zona interior inferior del habitáculo, pasando los cables por debajo del volante hasta el compartimento de la caja de fusibles.

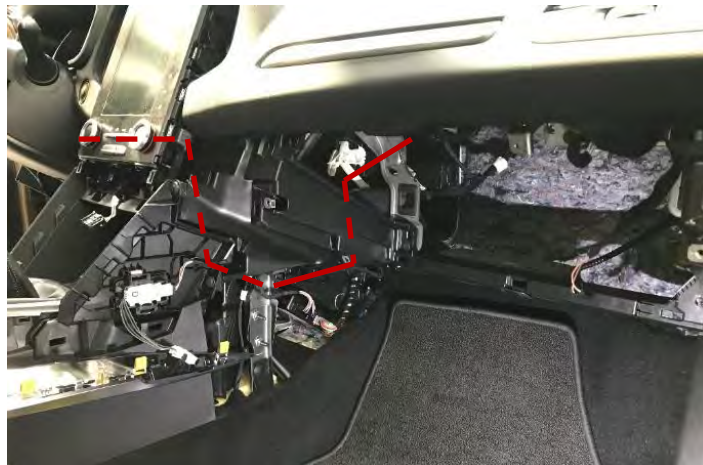

Fig. 7.2. Recorrido de la manguera para el módulo de emergencias.

Rev. 03 Corrección 01 – Marzo 2021



Doc. original signat per:  
Esteve Aguilar Ramos  
17/05/2021

Document electrònic garantit amb signatura electrònica. Podeu verificar la integritat d'aquest document a l'adreça web [csv.gencat.cat](http://csv.gencat.cat)

Original electrònic / Còpia electrònica autèntica

CODI SEGUR DE VERIFICACIÓ



014CZNAZYMS5V1F3Y2HKTQZA85ZJMCMK

Data creació còpia:  
18/05/2021 07:35:08

Data caducitat còpia:  
18/05/2024 00:00:00

Pàgina 38 de 55

<b>GROUPE RENAULT</b>	PROTOCOLO DE INSTALACIÓN DE TAXÍMETROS	ANEXO B
	Tipo: <b>RFB</b> MODELO: <b>MEGANE SPORT TOURER (IV)</b>	Rev. 03 Corr.1 20/36



Fig. 7.3. Recorrido de las conexiones para el módulo de emergencia

Rev. 03 Corrección 01 – Marzo 2021



Doc. original signat per:  
Esteve Aguilar Ramos  
17/05/2021

Document electrònic garantit amb signatura electrònica. Podeu verificar la integritat d'aquest document a l'adreça web [csv.gencat.cat](http://csv.gencat.cat)

Original electrònic / Còpia electrònica autèntica

CODI SEGUR DE VERIFICACIÓ



014CZNAZYMS5V1F3Y2HKTQZA85ZJMCMK

Data creació còpia:  
18/05/2021 07:35:08

Data caducitat còpia:  
18/05/2024 00:00:00

Pàgina 39 de 55

<b>GROUPE RENAULT</b>	PROTOCOLO DE INSTALACIÓN DE TAXÍMETROS	ANEXO B
	Tipo: <b>RFB</b>	Rev. 03
	MODELO: <b>MEGANE SPORT TOURER (IV)</b>	Corr.1 21/36

**7.2 EMISORA DE RADIO**

La emisora de radio, en su caso, estará situada bien en el portaobjetos delantero de la consola central, delante de la palaca de la caja de cambios, o bien en el lateral derecho de la consola central.



*Posibles emplazamientos emisora de radio*

*Fig. 7.4. Vista de los posibles emplazamientos de la emisora.*

Rev. 03 Corrección 01 – Marzo 2021



Doc. original signat per:  
Esteve Aguilar Ramos  
17/05/2021

Document electrònic garantit amb signatura electrònica. Podeu verificar la integritat d'aquest document a l'adreça web csv.gencat.cat

Original electrònic / Còpia electrònica autèntica

**CODI SEGUR DE VERIFICACIÓ**

014CZNAZYMS5V1F3Y2HKTQZA85ZJMCMK

Data creació còpia:  
18/05/2021 07:35:08

Data caducitat còpia:  
18/05/2024 00:00:00

Pàgina 40 de 55



<b>GROUPE RENAULT</b>	PROTOCOLO DE INSTALACIÓN DE TAXÍMETROS	ANEXO B
	Tipo: <b>RFB</b> MODELO: <b>MEGANE SPORT TOURER (IV)</b>	Rev. 03 Corr.1 22/36

8. **INSTRUCCIONES DE DESMONTAJE DE LOS PANELES INTERIORES A INTERVENIR**

3/4/2019 New Dialogys MENU

**GROUPE RENAULT - New Dialogys**

← Atrás **CONJUNTO DEL SALPICADERO: EXTRACCIÓN - REPOSICIÓN**

**⚠ Atención, una o más advertencias se indican en este método ⚠**

Apriete al par	
tornillo del airbag frontal del pasajero a	8 Nm.

Útil específico obligatorio	
Juego de palancas de desguamecido.	Car.1363

**INTRODUCTION**

Emplazamiento y características (pares de apriete, piezas que siempre deben sustituirse, etc.). (consultar, conjunto salpicadero : despiece) .

**⚠ ADVERTENCIA**

Antes de realizar cualquier intervención en un vehículo equipado con el sistema Stop & Start, es imperativo respetar las consignas de seguridad (consultar, vehículo : precauciones para la reparación) .

**1 - EXTRACCIÓN**

**1.1 - ETAPA DE PREPARACIÓN PARA LA EXTRACCIÓN**

- Desconectar la batería (consultar, Batería de 12 V : extracción-reposición) .
- Extraer la consola central (consultar, conjunto consola central : despiece) .
- Extraer (consultar, guarnecido lateral interior de la carrocería : despiece) :
  - la junta de estanquidad de la puerta lateral delantera parcialmente,
  - el forro del montante de vano.
- Extraer (consultar, conjunto salpicadero : despiece) mediante el útil (Car.1363) :
  - la cubierta protectora del lateral del tablero de a bordo,
  - el guarnecido inferior del tablero de a bordo,
  - la rejilla del tweeter,
  - el tweeter,
  - el guarnecido superior central del tablero de a bordo,
  - la rejilla del altavoz central (Δ) ,
  - el altavoz central,

<https://nd-frontend-prod.cfeu.renault.com/#/newdialogys/documentMR/RPR-000484822/plate/0/ret0>

1/7

Rev. 03 Corrección 01 – Marzo 2021



Doc original signat per:  
Esteve Aguilar Ramos  
17/05/2021

Document electrònic garantit amb signatura electrònica. Podeu verificar la integritat d'aquest document a l'adreça web csv.gencat.cat

Original electrònic / Còpia electrònica autèntica

CODI SEGUR DE VERIFICACIÓ

014CZNAZYMS5V1F3Y2HKTQZA85ZJMCMK

Data creació còpia:  
18/05/2021 07:35:08

Data caducitat còpia:  
18/05/2024 00:00:00

Pàgina 41 de 55



<b>GROUPE RENAULT</b>	PROTOCOLO DE INSTALACIÓN DE TAXÍMETROS	ANEXO B
	Tipo: <b>RFB</b> MODELO: <b>MEGANE SPORT TOURER (IV)</b>	Rev. 03 Corr.1 23/36

8/4/2019

New Dialogys

- el contactor con soporte del tablero de a bordo,
- el guarnecido izquierdo del ordenador de a bordo (B),
- el guarnecido derecho del tablero de a bordo (C),
- el guarnecido central del tablero de a bordo (D),
- el aireador central del salpicadero.

LA REJILLA DEL ALTAVOZ CENTRAL "BOSE".



RPR-000484839-07-000090235

EL GUARNECIDO IZQUIERDO DEL ORDENADOR DE A BORDO,

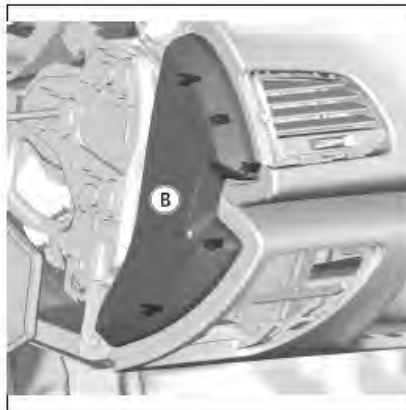

RPR-000484839-05-000093013

EL GUARNECIDO IZQUIERDO DEL ORDENADOR DE A BORDO,

<https://nd-frontend-prod.cfeu.renault.com/#/newdialogys/documentMR/RPR-000484822/plate/0/ref/0>

2/7

Rev. 03 Corrección 01 – Marzo 2021



Doc. original signat per:  
Esteve Aguilar Ramos  
17/05/2021

Document electrònic garantit amb signatura electrònica. Podeu verificar la integritat d'aquest document a l'adreça web [csv.gencat.cat](http://csv.gencat.cat)

Original electrònic / Còpia electrònica autèntica

CODI SEGUR DE VERIFICACIÓ



014CZNAZYMS5V1F3Y2HKTQZA85ZJMCMK

Data creació còpia:  
18/05/2021 07:35:08

Data caducitat còpia:  
18/05/2024 00:00:00

Pàgina 42 de 55

	PROTOCOLO DE INSTALACIÓN DE TAXÍMETROS Tipo: <b>RFB</b> MODELO: <b>MEGANE SPORT TOURER (IV)</b>	ANEXO B Rev. 03 Corr.1 24/36

8/4/2019

New Dialogys



RPR-000484839-06-000093029

EL GUARNECIDO CENTRAL DEL TABLERO DE A BORDO,



RPR-000484839-08-000093035

- Extraer:
  - la guantera (consultar, guantera : extracción-reposición) ,
  - el airbag frontal del conductor (consultar, airbag frontal del conductor : extracción-reposición)
- Extraer (consultar, conjunto de dirección : despiece) :
  - el volante de dirección,
  - el conjunto de mandos bajo el volante.
- Extraer:
  - cuadro de instrumentos (consultar, cuadro de instrumentos : extracción-reposición) ,
  - la pantalla multimedia (consultar, pantalla multimedia : extracción-reposición) ,
  - la visera delantera del cuadro de instrumentos (consultar, conjunto salpicadero : despiece) .

<https://nd-frontend-prod.cfeu.renault.com/#/newdialogys/documentMR/RPR-000484822/plate/0/ref/0>

3/7

Rev. 03 Corrección 01 – Marzo 2021



Doc.original signat per:  
Esteve Aguilar Ramos  
17/05/2021

Document electrònic garantit amb signatura electrònica. Podeu verificar la integritat d'aquest document a l'adreça web csv.gencat.cat

Original electrònic / Còpia electrònica autèntica

CODI SEGUR DE VERIFICACIÓ



014CZNAZYMS5V1F3Y2HKTQZA85ZJMCMK

Data creació còpia:  
18/05/2021 07:35:08

Data caducitat còpia:  
18/05/2024 00:00:00

Pàgina 43 de 55

<b>GROUPE RENAULT</b>	PROTOCOLO DE INSTALACIÓN DE TAXÍMETROS	ANEXO B
	Tipo: RFB	Rev. 03
	MODELO: MEGANE SPORT TOURER (IV)	Corr.1 25/36

8/4/2019  
1.2 - EXTRACCIÓN

New Dialogys

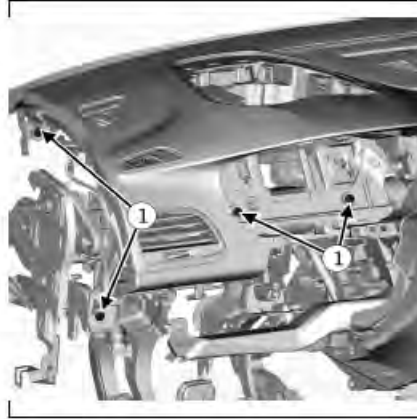

RPR-000484839-01-000078165

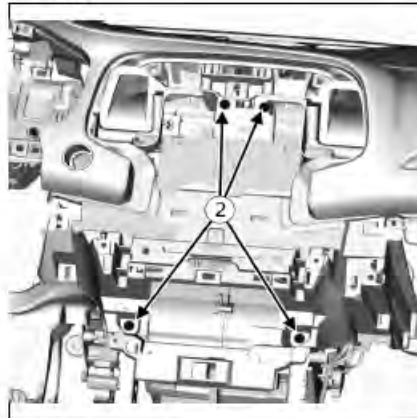

RPR-000484839-02-000078163

- Quitar los tornillos del tablero de a bordo (1) and (2).

<https://nd-frontend-prod.cfeu.renault.com/#/newdialogys/documentMR/RPR-000484822/plate/0/ref/0>

4/7

Rev. 03 Corrección 01 – Marzo 2021



Doc. original signat per:  
Esteve Aguilar Ramos  
17/05/2021

Document electrònic garantit amb signatura electrònica. Podeu verificar la integritat d'aquest document a l'adreça web [csv.gencat.cat](http://csv.gencat.cat)

Original electrònic / Còpia electrònica autèntica

CODI SEGUR DE VERIFICACIÓ



014CZNAZYMS5V1F3Y2HKTQZA85ZJMCMK

Data creació còpia:  
18/05/2021 07:35:08

Data caducitat còpia:  
18/05/2024 00:00:00

Pàgina 44 de 55

<b>GROUPE RENAULT</b>	PROTOCOLO DE INSTALACIÓN DE TAXÍMETROS	ANEXO B
	Tipo: <b>RFB</b> MODELO: <b>MEGANE SPORT TOURER (IV)</b>	Rev. 03 Corr.1 26/36

8/4/2019

New Dialogys

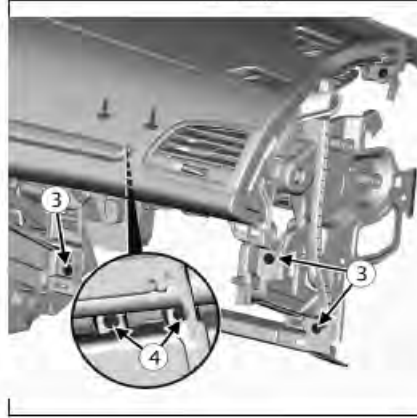

RPR-000484839-03-000078223

- Extraer:
  - los tornillos del tablero de a bordo (3) ,
  - los tornillos del airbag frontal del pasajero (4) .
- Desconectar el conector del contactor de encendido/apagado.

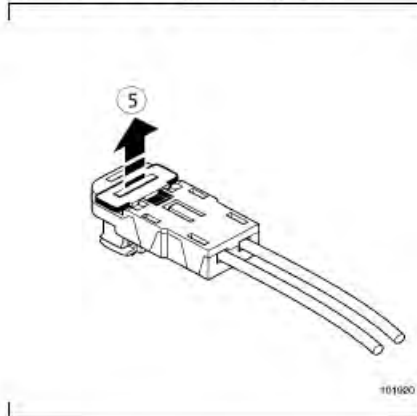

RPR-000484839-04-000002343

- Desbloquear el conector del airbag frontal del pasajero en (5)
- Desconectar el conector del airbag frontal del pasajero.
- Apartar ligeramente el tablero de a bordo.

**⚠ PRECAUCIÓN**

Para evitar riesgos de funcionamiento incorrecto (ruido, desgaste prematuro, cortocircuitos, etc.), marcar el trazado del cableado y la forma de conectar los conectores.

<https://nd-frontend-prod.cfeu.renault.com/#/newdialogys/documentMR/RPR-000484822/plate/0/ref/0>

5/7

Rev. 03 Corrección 01 – Marzo 2021



Doc.original signat per:  
Esteve Aguilar Ramos  
17/05/2021

Document electrònic garantit amb signatura electrònica. Podeu verificar la integritat d'aquest document a l'adreça web csv.gencat.cat

Original electrònic / Còpia electrònica autèntica

CODI SEGUR DE VERIFICACIÓ



014CZNAZYMS5V1F3Y2HKTQZA85ZJMCMK

Data creació còpia:  
18/05/2021 07:35:08

Data caducitat còpia:  
18/05/2024 00:00:00

Pàgina 45 de 55



<b>GROUPE RENAULT</b>	PROTOCOLO DE INSTALACIÓN DE TAXÍMETROS Tipo: <b>RFB</b> MODELO: <b>MEGANE SPORT TOURER (IV)</b>	ANEXO B Rev. 03 Corr.1 27/36
-----------------------	---	---------------------------------------

8/4/2019

New Dialogys

- Extraer el tablero de a bordo (esta intervención requiere dos operarios).
- Extraer el airbag frontal del pasajero (consultar, airbag frontal del pasajero : extracción-reposición).

## 2 - REPOSICIÓN

### 2.1 - ETAPA DE REPOSICIÓN

#### PRECAUCIÓN

Para evitar estropear el cableado en la reposición, respetar el recorrido de origen.

- Volver a colocar el airbag frontal del pasajero (consultar, airbag frontal del pasajero : extracción-reposición).
- Colocar el cableado en la posición marcada durante la extracción.

#### NOTA

- Para evitar el riesgo de deterioro de la junta entre el tablero de a bordo y el cajetín repartidor, controlar la colocación de la junta en la reposición del tablero de a bordo.
- En la reposición, tener cuidado de no dañar la junta con el pasador central de posicionamiento del tablero de a bordo.

- Colocar el tablero de a bordo (esta intervención requiere dos operarios).

#### PRECAUCIÓN

Para garantizar una conexión eléctrica buena, asegurarse de que el cableado no ejerce tensión en los conectores ni en los componentes circundantes.

- Conectar el conector del contactor de encendido/apagado.
- Conectar el conector del airbag frontal del pasajero.
- Bloquear el conector del airbag frontal del pasajero.
- Colocar los tornillos del airbag frontal del pasajero.
- **Apretar al par tornillo del airbag frontal del pasajero a en 8 Nm.**
- Colocar los tornillos de tablero de a bordo.
- Volver a colocar la visera delantera del cuadro de instrumentos (consultar, conjunto salpicadero : despiece).

### 2.2 - ETAPA FINAL

- Proceder en el sentido inverso de la reposición.
- Efectuar una prueba de funcionalidad en todas las funciones.

<https://nd-frontend-prod.cfeu.renault.com/#!/newdialogys/documentMR/RPR-000484822/plate/0/ref/0>

6/7

Rev. 03 Corrección 01 – Marzo 2021



Doc. original signat per:  
Esteve Aguilar Ramos  
17/05/2021

Document electrònic garantit amb signatura electrònica. Podeu verificar la integritat d'aquest document a l'adreça web [csv.gencat.cat](http://csv.gencat.cat)

Original electrònic / Còpia electrònica autèntica

CODI SEGUR DE VERIFICACIÓ



014CZNAZYMS5V1F3Y2HKTQZA85ZJMCMK

Data creació còpia:  
18/05/2021 07:35:08

Data caducitat còpia:  
18/05/2024 00:00:00

Pàgina 46 de 55



<b>GROUPE RENAULT</b>	PROTOCOLO DE INSTALACIÓN DE TAXÍMETROS	ANEXO B
	Tipo: RFB	Rev. 03
	MODELO: MEGANE SPORT TOURER (IV)	Corr.1 28/36

8/4/2019

New Dialogys

**GROUPE RENAULT - New Dialogys**

MENU



← Atrás

## CONJUNTO DE LA CONSOLA CENTRAL: DESPIECE

Útil específico obligatorio

Juego de palancas de desguarnecido.

Car. 1363

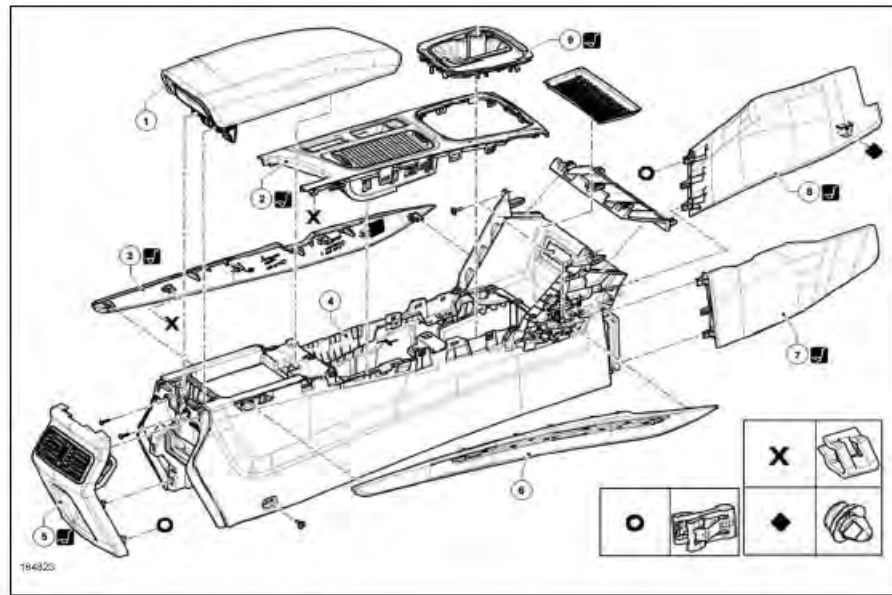

(consultar, leyenda de la ilustración : descripción)

Para fijaciones sin pares de apriete especificados, consultar el cuadro de los pares estándar (consultar, par de apriete : generalidades)

Marcas	Denominaciones	Informaciones
1	Apoyabrazos de la consola central	
2	Frontal superior de la consola central	(Car. 1363)
3	Guarnecido izquierdo de la consola central	(Car. 1363)
4	Consola central	
5	Parte trasera de la consola central	(Car. 1363)

<https://nd-frontend-prod.cfeu.renault.com/#/newdialogys/documentMR/RDE-000435625/plate/0/ref/0>

1/2

Rev. 03 Corrección 01 – Marzo 2021



Doc. original signat per:  
Esteve Aguilar Ramos  
17/05/2021

Document electrònic garantit amb signatura electrònica. Podeu verificar la integritat d'aquest document a l'adreça web [csv.gencat.cat](http://csv.gencat.cat)

Original electrònic / Còpia electrònica autèntica

CODI SEGUR DE VERIFICACIÓ



014CZNAZYMS5V1F3Y2HKTQZA85ZJMCMK

Data creació còpia:  
18/05/2021 07:35:08

Data caducitat còpia:  
18/05/2024 00:00:00

Pàgina 47 de 55

<b>GROUPE RENAULT</b>	PROTOCOLO DE INSTALACIÓN DE TAXÍMETROS Tipo: <b>RFB</b> MODELO: <b>MEGANE SPORT TOURER (IV)</b>	ANEXO B Rev. 03 Corr.1 29/36
-----------------------	---	---------------------------------------

8/4/2019 New Dialogys

6	Guarnecido derecho de la consola central	
7	Deflector del pie del pasajero de la consola central	(Car. 1363)
8	Deflector del pie del conductor de la consola central	(Car. 1363)
9	Fuelle de la palanca de velocidades	(Car. 1363)

Version :

[Permitir cookies](#) | [Condiciones legales](#) | [Créditos](#) | V1.53.5

<https://nd-frontend-prod.cfeu.renault.com/#/newdialogys/documentMR/RDE-000435625/plate/0/ref/0>

2/2

Rev. 03 Corrección 01 – Marzo 2021



Doc. original signat per:  
Esteve Aguilar Ramos  
17/05/2021

Document electrònic garantit amb signatura electrònica. Podeu verificar la integritat d'aquest document a l'adreça web [csv.gencat.cat](http://csv.gencat.cat)

Original electrònic / Còpia electrònica autèntica

CODI SEGUR DE VERIFICACIÓ



014CZNAZYMS5V1F3Y2HKTQZA85ZJMCMK

Data creació còpia:  
18/05/2021 07:35:08

Data caducitat còpia:  
18/05/2024 00:00:00

Pàgina 48 de 55

<b>GROUPE RENAULT</b>	PROTOCOLO DE INSTALACIÓN DE TAXÍMETROS	ANEXO B
	Tipo: <b>RFB</b>	Rev. 03
	MODELO: <b>MEGANE SPORT TOURER (IV)</b>	Corr.1 30/36

3/4/2019 New Dialogys MENU



← Atrás **CONJUNTO DE GUARNECIDO DEL TECHO: DESPIECE**

Útil específico obligatorio		
Juego de palancas de desguarnecido.	Car. 1363	toBeRemoved
Juego de palancas de desguarnecido.	Car. 1363	XFB/KFB

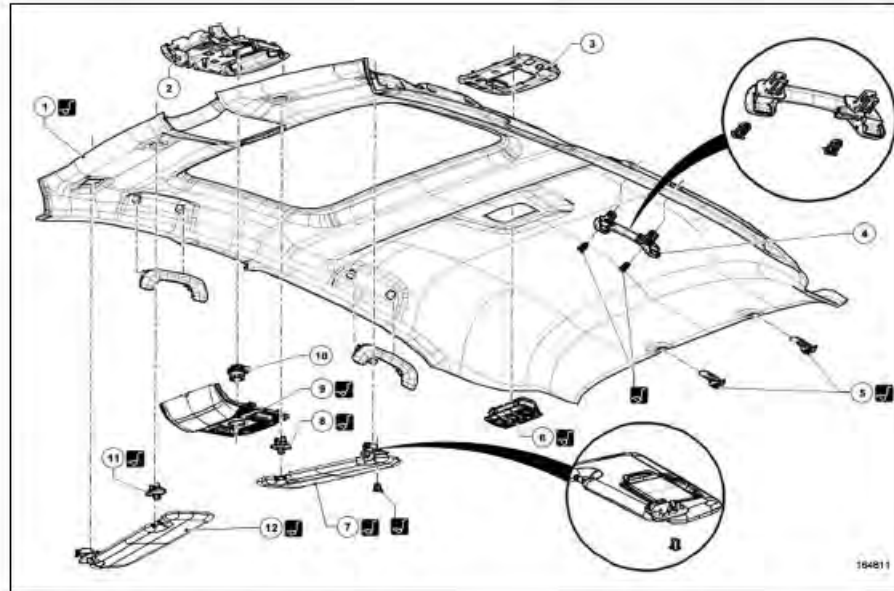

(consultar, leyenda de la ilustración : descripción).

Para fijaciones sin pares de apriete especificados, consultar el cuadro de los pares estándar (consultar, par de apriete : generalidades).

Marcas	Denominaciones	Informaciones
1	Guarnecido del techo	(Car. 1363)
2	Soporte de la consola del guarnecido del techo	
3	Soporte del iluminador del techo	
4	Asa de sujeción	

<https://nd-frontend-prod.cfeu.renault.com/#/newdialogys/documentMR/RDE-000436008/plate/0/ref/0>

1/3

Rev. 03 Corrección 01 – Marzo 2021



Doc. original signat per:  
Esteve Aguilar Ramos  
17/05/2021

Document electrònic garantit amb signatura electrònica. Podeu verificar la integritat d'aquest document a l'adreça web [csv.gencat.cat](http://csv.gencat.cat)

Original electrònic / Còpia electrònica autèntica

CODI SEGUR DE VERIFICACIÓ



014CZNAZYMS5V1F3Y2HKTQZA85ZJMCMK

Data creació còpia:  
18/05/2021 07:35:08

Data caducitat còpia:  
18/05/2024 00:00:00

Pàgina 49 de 55

<b>GROUPE RENAULT</b>	PROTOCOLO DE INSTALACIÓN DE TAXÍMETROS	ANEXO B
	Tipo: <b>RFB</b>	Rev. 03
	MODELO: <b>MEGANE SPORT TOURER (IV)</b>	Corr.1 31/36

8/4/2019 New Dialogys

5	Abrazadera del guamecido del techo	(Car. 1363)
6	Iluminador de cortesía	(Car. 1363)
7	Quitason	(Car. 1363)
8	Gancho del quitason	(Car. 1363)
9	Consola del guamecido del techo	(Car. 1363)
10	Mando apertura techo solar	
11	Gancho del quitason	(Car. 1363)
12	Quitason	(Car. 1363)

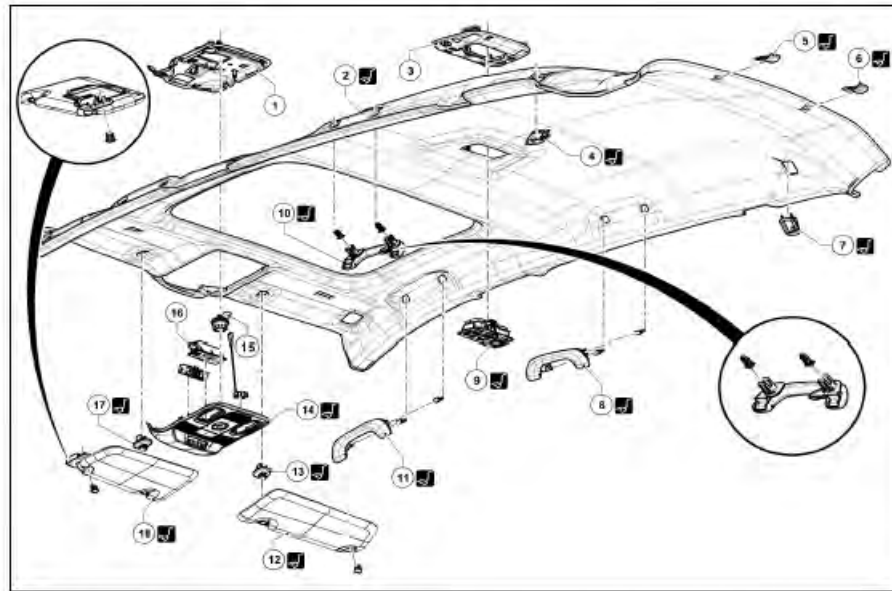

(consultar, leyenda de la ilustración : descripción) .

Para fijaciones sin pares de apriete especificados, consultar el cuadro de los pares estándar (consultar, par de apriete : generalidades) .

Marcas	Denominaciones	Informaciones
1	Headlining console support	
2	Headlining	(Car. 1363)
3	Roof light support	

<https://nd-frontend-prod.cfeu.renault.com/#/newdialogys/documentMR/RDE-000436009/plate/0/ref/0>

2/3

Rev. 03 Corrección 01 – Marzo 2021



Doc. original signat per:  
Esteve Aguilar Ramos  
17/05/2021

Document electrònic garantit amb signatura electrònica. Podeu verificar la integritat d'aquest document a l'adreça web [csv.gencat.cat](http://csv.gencat.cat)

Original electrònic / Còpia electrònica autèntica

CODI SEGUR DE VERIFICACIÓ



014CZNAZYMS5V1F3Y2HKTQZA85ZJMCMK

Data creació còpia:  
18/05/2021 07:35:08

Data caducitat còpia:  
18/05/2024 00:00:00

Pàgina 50 de 55



<b>GROUPE RENAULT</b>	PROTOCOLO DE INSTALACIÓN DE TAXÍMETROS	ANEXO B
	Tipo: <b>RFB</b> MODELO: <b>MEGANE SPORT TOURER (IV)</b>	Rev. 03 Corr.1 32/36

8/4/2019 New Dialogys

4	Courtesy light	(Car. 1363)
5	Headlining clip	(Car. 1363)
6	Headlining clip	(Car. 1363)
7	Courtesy light	(Car. 1363)
8	Grab handle	(Car. 1363)
9	Rear Courtesy light	(Car. 1363)
10	Grab handle	(Car. 1363)
11	Grab handle	(Car. 1363)
12	Sun visor	(Car. 1363)
13	Sun visor hook	(Car. 1363)
14	Headlining console	(Car. 1363)
15	Sunroof opening control	
16	Front courtesy light	
17	Sun visor hook	(Car. 1363)
18	Sun visor	(Car. 1363)

Version :

[Permitir cookies](#) | [Condiciones legales](#) | [Créditos](#) | V1.53.5

<https://nd-frontend-prod.cfeu.renault.com/#/newdialogys/documentMR/RDE-000436008/plate/0/ref/0>

3/3

Rev. 03 Corrección 01 – Marzo 2021



Doc. original signat per:  
Esteve Aguilar Ramos  
17/05/2021

Document electrònic garantit amb signatura electrònica. Podeu verificar la integritat d'aquest document a l'adreça web [csv.gencat.cat](http://csv.gencat.cat)

Original electrònic / Còpia electrònica autèntica

CODI SEGUR DE VERIFICACIÓ



014CZNAZYMS5V1F3Y2HKTQZA85ZJMCMK

Data creació còpia:  
18/05/2021 07:35:08

Data caducitat còpia:  
18/05/2024 00:00:00

Pàgina 51 de 55



<b>GROUPE RENAULT</b>	PROTOCOLO DE INSTALACIÓN DE TAXÍMETROS Tipo: <b>RFB</b> MODELO: <b>MEGANE SPORT TOURER (IV)</b>	ANEXO B Rev. 03 Corr.1 33/36
-----------------------	---	---------------------------------------

8/4/2019 New Dialogys MENU  
**GROUPE RENAULT - New Dialogys**



← Atrás **GUARNECIDO DEL TECHO: EXTRACCIÓN-REPOSICIÓN**

Atención, una o más advertencias se indican en este método

Útil específico obligatorio	
Juego de palancas de desguarnecido.	Car.1363

**INTRODUCTION**

**ADVERTENCIA**

Antes de realizar cualquier intervención en un vehículo equipado con el sistema Stop & Start, es imperativo respetar las consignas de seguridad (consultar, vehículo : precauciones para la reparación) .

Emplazamiento y características (pares de apriete, piezas que siempre deben sustituirse, etc.)

- (consultar, guarnecido de techo : despiece)

**1 - EXTRACCIÓN**

**1.1 - ETAPA DE PREPARACIÓN PARA LA EXTRACCIÓN**

- Abrir el capot motor.
- Desconectar la batería (consultar, Batería de 12 V : extracción-reposición) .
- Abrir el portón.
- Extraer (consultar, guarnecido de techo : despiece) :
  - las grapas del asa de sujeción,
  - las asas de sujeción,
  - la bandeja trasera,
  - la junta de abriente trasero ,
  - las grapas del quitasol.
- Apartar los quitasoles.
- Desconectar los conectores de las luces del quitasol.
- Extraer los quitasoles (consultar, guarnecido de techo : despiece) .
- Extraer parcialmente las juntas del abriente lateral delantero.

<https://nd-frontend-prod.cfeu.renault.com/#/newdialogys/documentMR/RPR-000433258/plate/0/ref/0>

1/4

Rev. 03 Corrección 01 – Marzo 2021



Doc.original signat per:  
Esteve Aguilar Ramos  
17/05/2021

Document electrònic garantit amb signatura electrònica. Podeu verificar la integritat d'aquest document a l'adreça web csv.gencat.cat

Original electrònic / Còpia electrònica autèntica

CODI SEGUR DE VERIFICACIÓ



014CZNAZYMS5V1F3Y2HKTQZA85ZJMCMK

Data creació còpia:  
18/05/2021 07:35:08

Data caducitat còpia:  
18/05/2024 00:00:00

Pàgina 52 de 55

<b>GROUPE RENAULT</b>	PROTOCOLO DE INSTALACIÓN DE TAXÍMETROS	ANEXO B
	Tipo: <b>RFB</b> MODELO: <b>MEGANE SPORT TOURER (IV)</b>	Rev. 03 Corr.1 34/36

8/4/2019

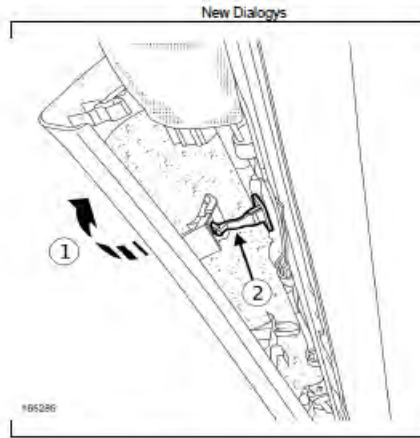

- Soltar parcialmente los guarnecidos del montante de parabrisas.
- Girar (1) los guarnecidos del montante del parabrisas para soltar la pestaña (2)
- Extraer los guarnecidos del montante del parabrisas.
- Avanzar los asientos delanteros.
- Soltar los pretensores del sistema del cinturón delantero.
- Extraer:
  - la junta del abriente lateral delantero,
  - la junta del abriente lateral trasero.
- Soltar el guarnecido inferior del pie central.
- Extraer el guarnecido inferior del pie medio.
- Soltar el guarnecido superior del pie central.
- Extraer:
  - el guarnecido superior del pie medio,
  - los tornillos del soporte de la bandeja trasera.
- Apartar el soporte de la bandeja trasera izquierda.
- Desconectar el conector del iluminador del maletero.
- Extraer los soportes de la bandeja trasera.
- Extraer los guarnecidos de custodia (consultar, guarnecido lateral interior de la carrocería : despiece) .
- Soltar el iluminador plafonier.
- Extraer el plafonier.
- Soltar (consultar, retrovisor interior : extracción-reposición) :
  - el guarnecido superior del retrovisor interior,
  - el guarnecido del captador de temperatura del habitáculo con el útil (Car.1363) ,
  - el guarnecido derecho del retrovisor interior,
  - el guarnecido izquierdo del retrovisor interior.
- Desconectar el conector de la sonda de temperatura del habitáculo.
- Soltar la consola del guarnecido del techo.

<https://nd-frontend-prod.cfeu.renault.com/#/newdialogys/documentMR/RPR-000433256/plate/0/ref/0>

2/4

Rev. 03 Corrección 01 – Marzo 2021



Doc.original signat per:  
Esteve Aguilar Ramos  
17/05/2021

Document electrònic garantit amb signatura electrònica. Podeu verificar la integritat d'aquest document a l'adreça web csv.gencat.cat

Original electrònic / Còpia electrònica autèntica

CODI SEGUR DE VERIFICACIÓ



014CZNAZYMS5V1F3Y2HKTQZA85ZJMCMK

Data creació còpia:  
18/05/2021 07:35:08

Data caducitat còpia:  
18/05/2024 00:00:00

Pàgina 53 de 55

<b>GROUPE RENAULT</b>	PROTOCOLO DE INSTALACIÓN DE TAXÍMETROS Tipo: <b>RFB</b> MODELO: <b>MEGANE SPORT TOURER (IV)</b>	ANEXO B Rev. 03 Corr.1 35/36
-----------------------	---	---------------------------------------

8/4/2019

New Dialogys

- Apartar la consola del guarnecido del techo.
- Desconectar los conectores de la consola del guarnecido del techo.
- Soltar el cableado del guarnecido del techo.
- Extraer la consola del guarnecido.

## 1.2 - ETAPA DE EXTRACCIÓN

- Extraer (consultar, guarnecido de techo : despiece) :
  - las grapas del gancho del quitasol,
  - los ganchos del quitasol,
  - las grapas del guarnecido del techo.

### NOTA

Observación:  
Esta manipulación requiere dos operarios.

Apartar el guarnecido del techo.

- Desconectar el conector del cableado del guarnecido del techo.

### NOTA

Observación:  
Esta manipulación requiere dos operarios.

Extraer el guarnecido del techo.

## 2 - REPOSICIÓN

### 2.1 - ETAPA DE REPOSICIÓN

- Proceder en el sentido inverso de la reposición.

<https://nd-frontend-prod.cfeu.renault.com/#!/newdialogys/documentMR/RPR-000433256/plate/0/ref/0>

3/4

Rev. 03 Corrección 01 – Marzo 2021



Doc. original signat per:  
Esteve Aguilar Ramos  
17/05/2021

Document electrònic garantit amb signatura electrònica. Podeu verificar la integritat d'aquest document a l'adreça web [csv.gencat.cat](http://csv.gencat.cat)

Original electrònic / Còpia electrònica autèntica

CODI SEGUR DE VERIFICACIÓ



014CZNAZYMS5V1F3Y2HKTQZA85ZJMCMK

Data creació còpia:  
18/05/2021 07:35:08

Data caducitat còpia:  
18/05/2024 00:00:00

Pàgina 54 de 55

<b>GROUPE RENAULT</b>	PROTOCOLO DE INSTALACIÓN DE TAXÍMETROS	ANEXO B
	Tipo: <b>RFB</b> MODELO: <b>MEGANE SPORT TOURER (IV)</b>	Rev. 03 Corr.1 36/36

8/4/2019

New Dialogys

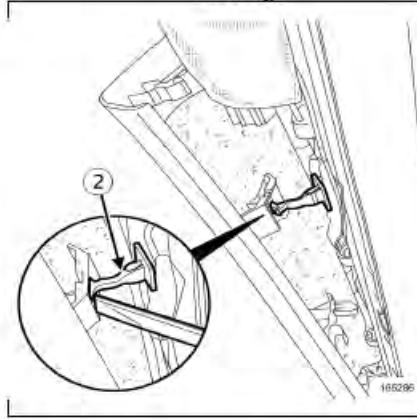

- Fijar la pestanya (2) en los guarnecidos del montante de parabrisas con el (Car.1363)
- Proceder en el sentido inverso de la reposición.

Version : C.1

Permitir cookies | Condiciones legales | Créditos | V1.53.5

<https://nd-frontend-prod.cfeu.renault.com/#/newdialogys/document/MR/RPR-000433256/plate/0/ref/0>

4/4

Rev. 03 Corrección 01 – Marzo 2021



Doc. original signat per:  
Esteve Aguilar Ramos  
17/05/2021

Document electrònic garantit amb signatura electrònica. Podeu verificar la integritat d'aquest document a l'adreça web [csv.gencat.cat](http://csv.gencat.cat)

Original electrònic / Còpia electrònica autèntica

CODI SEGUR DE VERIFICACIÓ



014CZNAZYMS5V1F3Y2HKTQZA85ZJMCMK

Data creació còpia:  
18/05/2021 07:35:08

Data caducitat còpia:  
18/05/2024 00:00:00

Pàgina 55 de 55