

### PREINSTALACIÓN PARA MONTAJE TAXÍMETRO

#### TRABAJOS A REALIZAR POR LOS CONCESIONARIOS VOLKSWAGEN

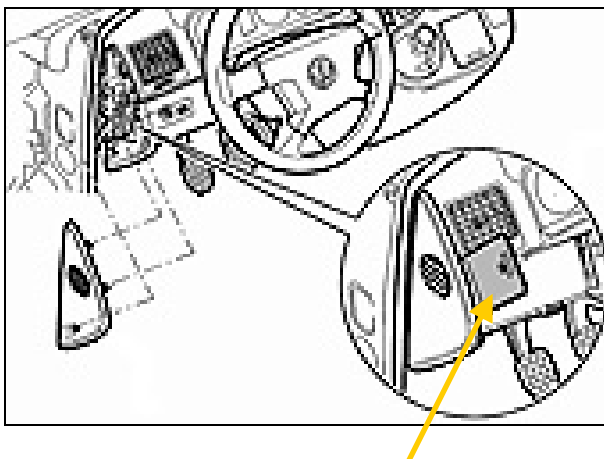

- 1) Quitar la tapa del difusor de aire lateral. Para desapalancarla de sus encastres utilizar una cuña de desmontaje. Destornillar el tornillo de fijación de la tapa embellecedor.



**Cuña de desmontaje**



**Aflojar tornillo**

- 2) Desprender el embellecedor con la cuña y destornillar el tornillo de fijación.

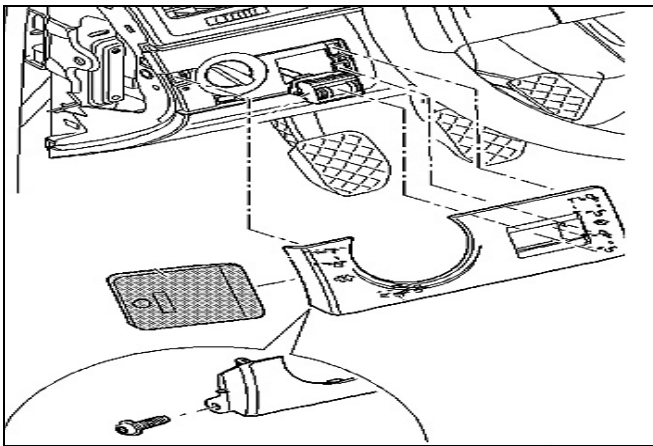

**Tornillo**

- 3) Desenroscar el tornillo del conector de diagnóstico. Con la cuña desprender las gomas de la cubierta de la zona reposa pies del lado conductor.

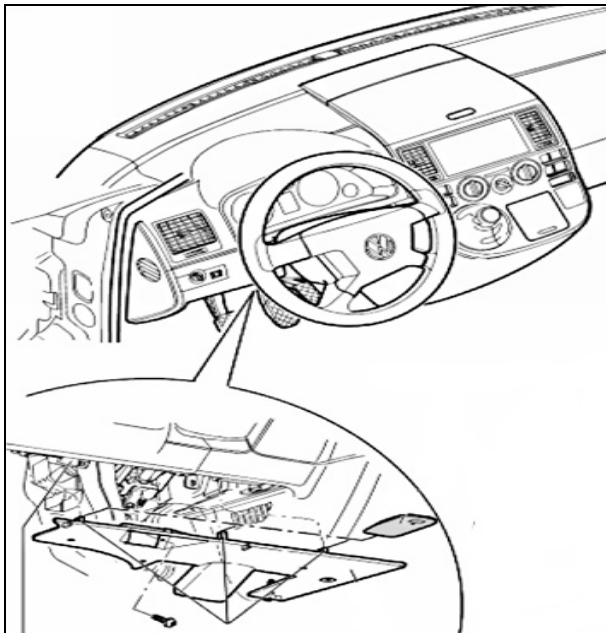

- 4) Destornillar los tornillos de fijación del cuadro.

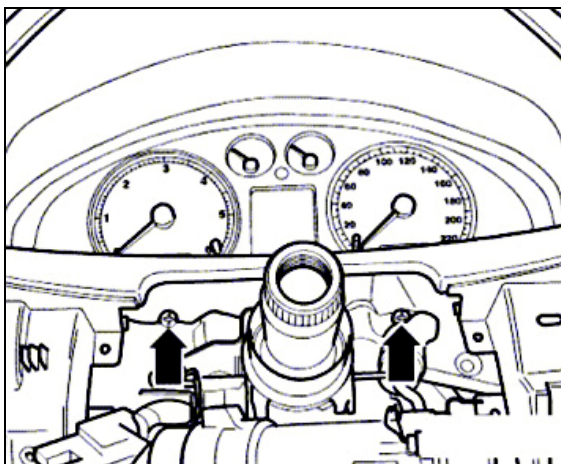

**Tornillos de fijación a desmontar por la parte inferior**



**Cuadro de instrumentos**



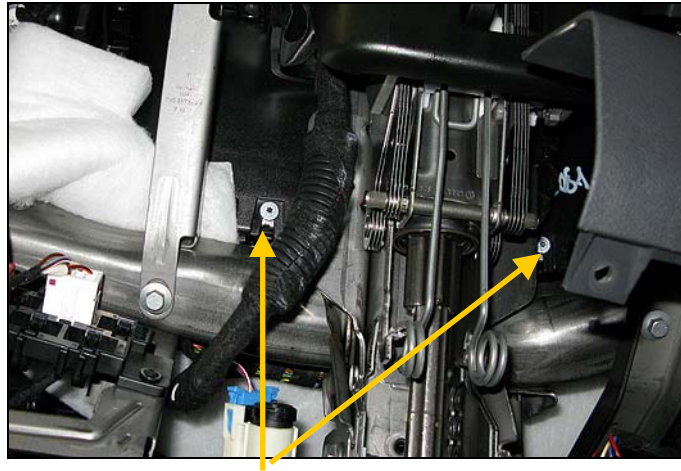

**Tornillos a quitar para desmontar cuadro de instrumentos**

- 5) Quitar los tornillos del cuadro de instrumentos, sacarlo hacia fuera dejando al descubierto los conectores Azul y Verde.



**Conectores instalados**

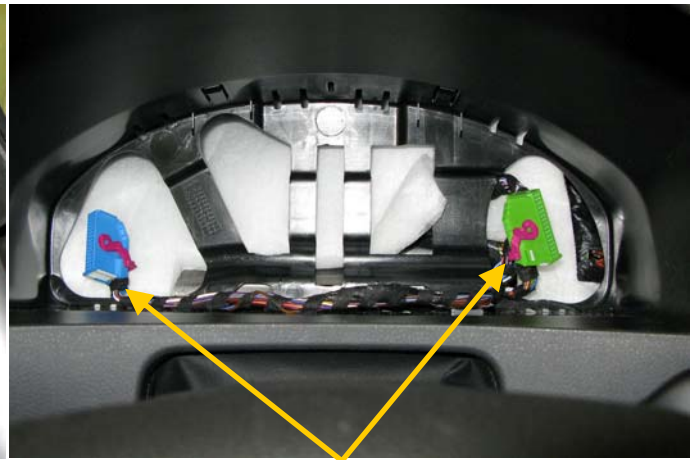

**Conectores sueltos**

- 6) Extraer la bandeja superior central de su alojamiento en el tablero de instrumentos haciendo palanca con la cuña.

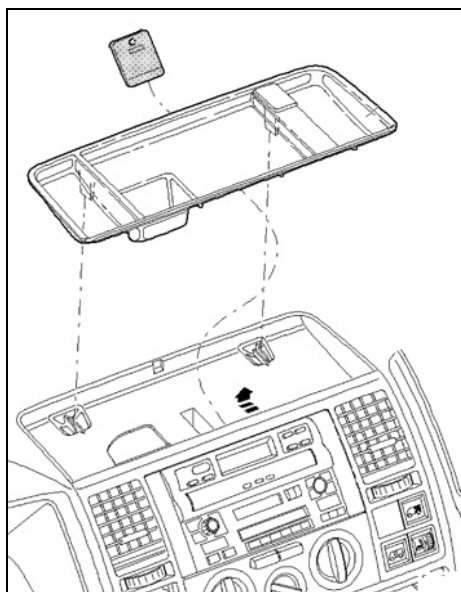

**Bandeja**

7) Realizar una abertura (quitando una pared de plástico) en la parte inferior de la bandeja.



**Parte posterior de la bandeja**

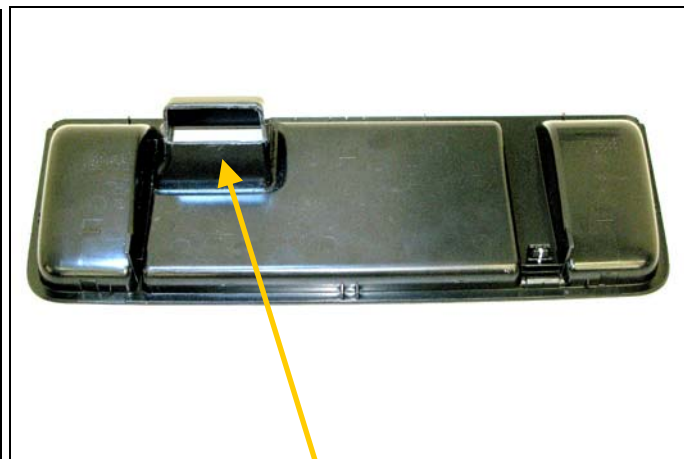

**Abertura**

8) Coger el conector Azul del cuadro de instrumentos y sacar el cable "A" del pin nº 3 (señal de velocidad). Conectar el cable verde de la manguera blindada al pin nº 3 (dejado libre) del conector azul. Soldar el cable negro de la manguera blindada al cable "A" desmontado anteriormente.

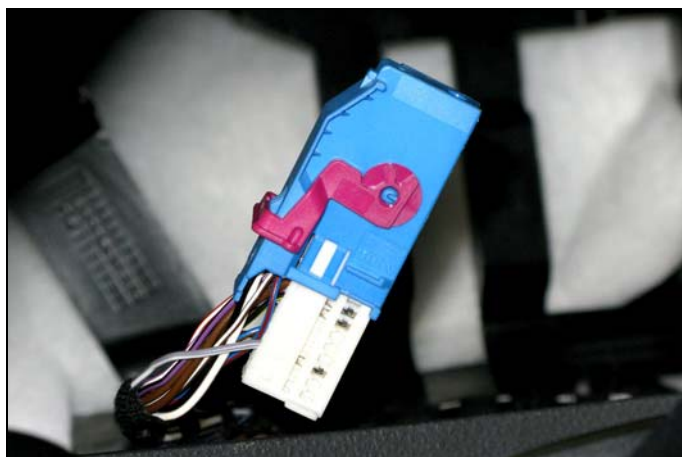

**Conector de cuadro de instrumentos**

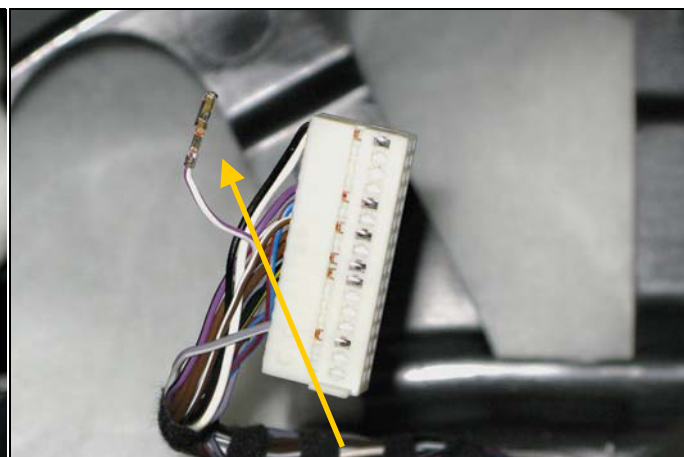

**Cable "A" quitado**

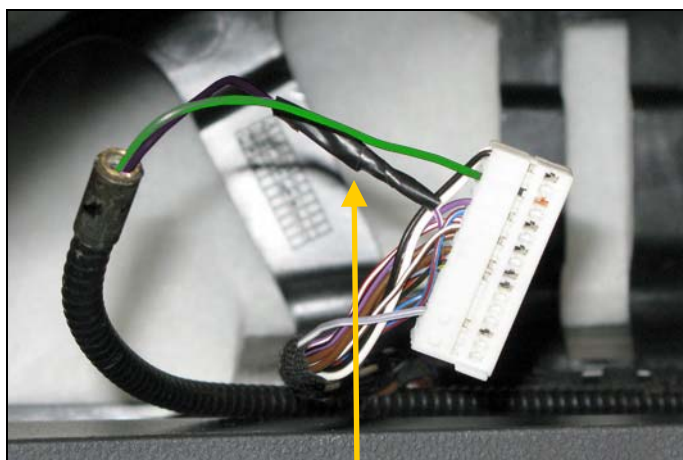

**Empalme (soldadura) cable "A" con el cable negro de la manguera blindada**

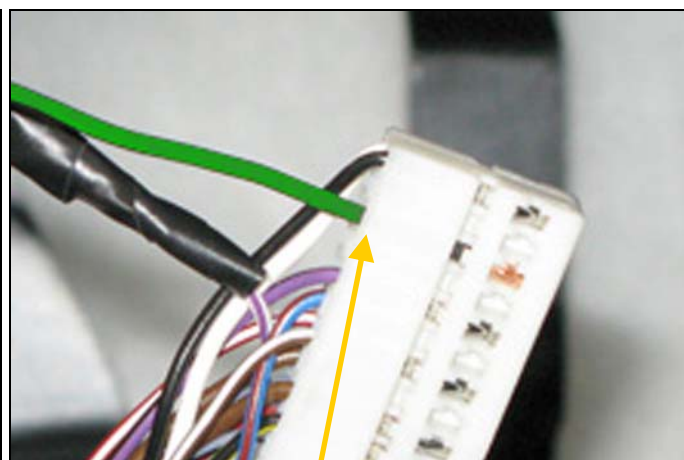

**Conexión cable verde de la manguera blindada en el pin nº 3**



9) Volver a montar la tapa del conector azul con la manguera blindada.

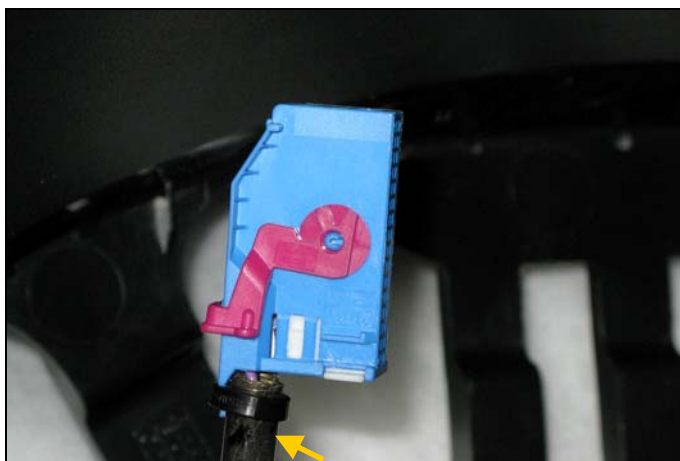

**Manquera blindada**

10) Desmontar la radio y la tapa de la caja de fusibles. Buscar una conexión (Terminal) a positivo (30) y masa (31) y llevarlos hasta una caja de conexión eléctrica que se ubicara en el interior del embellecedor lateral izquierdo. De esta caja se tomaran todas las alimentaciones necesarias para los equipos (taxímetro, conversor-adaptador, emisora, etc.).



**Extraer la radio**

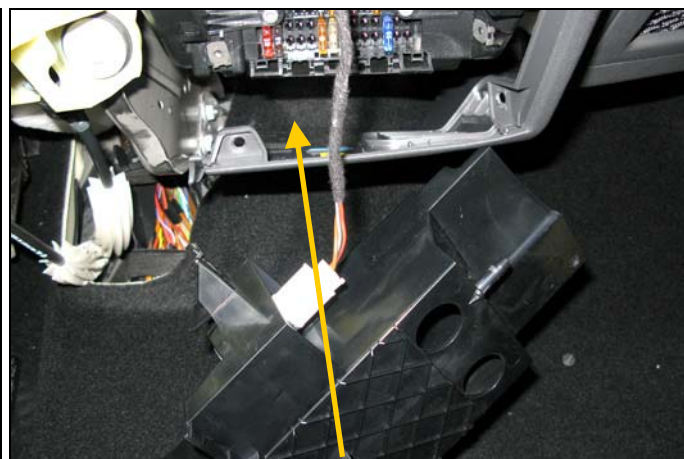

**Alimentación "30" en la caja de fusibles**



**Punto de conexión para la masa en la parte inferior del montante A, lado conductor**

- 11) Montar la caja de conexión eléctrica detrás de la cubierta de la zona reposa pies del lado conductor.



**Caja de conexión eléctrica**

- 12) Pasar la manguera blindada de la zona del cuadro de instrumentos hacia la bandeja superior central.



**Alojamiento de la bandeja**



**Apertura para pasar la manguera blindada**

- 13) Montar la bandeja en su alojamiento pasando la manguera blindada por el orificio realizado anteriormente. Unir los cables verde y negro de la manguera blindada.



**Manguera blindada con los cables verde y negro unidos**



- 14) Montar el cuadro de instrumentos con sus correspondientes conectores. Sustituir el tornillo de fijación izquierdo del cuadro de instrumentos por un tornillo de cabeza perforada (con su apropiada grapa roscada) para poder montar el cable corrugado del precinto.



**Tornillo de cabeza perforada**

- 15) Pasar el cable corrugado por el tornillo perforado y por las ranuras del tablero de instrumentos. Precintarlo al conjunto.



**Ranuras del tablero de instrumentos**

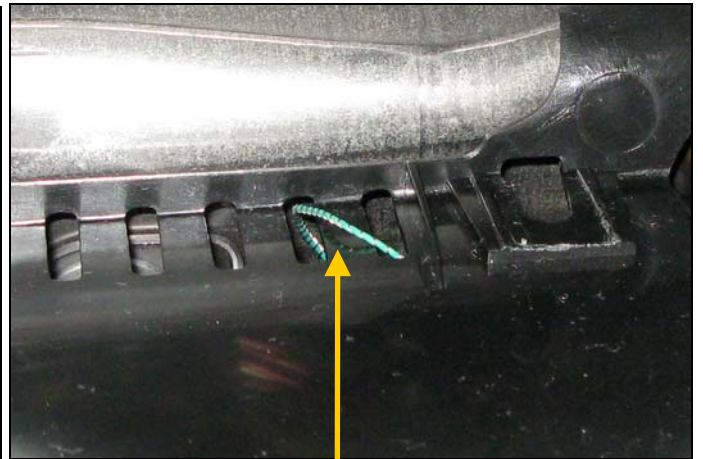

**Cable corrugado**

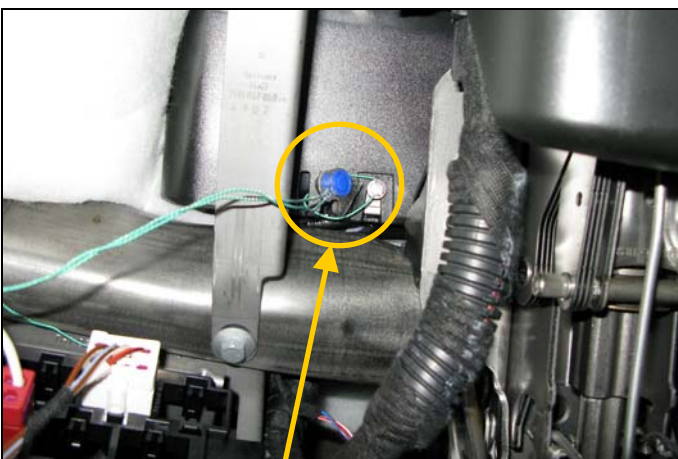

**Precinto montado visto por la parte inferior del tablero de instrumentos**

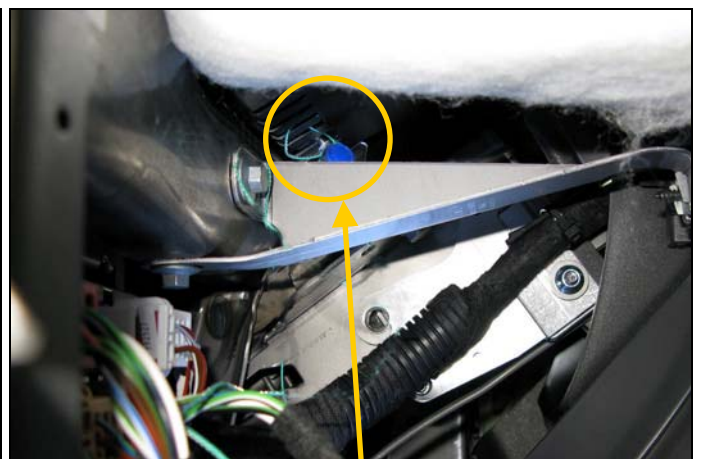

**Precinto montado visto por el lateral del tablero de instrumentos (tapa del difusor de aire)**

- 16) Normalizar el vehículo.